



แผนพัฒนาการจัดการศึกษาของโรงเรียนบ้านพันลำ ปีการศึกษา ๒๕๖๕ - ๒๕๖๙



สำนักงานเขตพื้นที่การศึกษาประถมศึกษาศรีสะเกษ เขต ๑
สำนักงานคณะกรรมการการศึกษาขั้นพื้นฐาน
กระทรวงศึกษาธิการ

แผนพัฒนาการจัดการศึกษาของโรงเรียนบ้านพันลำ
ปีการศึกษา ๒๕๖๕ - ๒๕๖๙

สำนักงานเขตพื้นที่การศึกษาประถมศึกษาศรีสะเกษ เขต ๑
สำนักงานคณะกรรมการการศึกษาขั้นพื้นฐาน
กระทรวงศึกษาธิการ

คำนำ

โรงเรียนบ้านพันลำ ได้จัดทำแผนพัฒนาการจัดการศึกษา ปีการศึกษา ๒๕๖๕ – ๒๕๖๙ ฉบับนี้ขึ้น เพื่อใช้เป็นกรอบการดำเนินงานและขับเคลื่อนการบริหารจัดการศึกษา โดยมีสาระสำคัญประกอบด้วย ข้อมูลทั่วไป ทิศทางการพัฒนาคุณภาพการจัดการศึกษา เช่น วิสัยทัศน์ พันธกิจ เป้า ประสงค์ กลยุทธ์การพัฒนาคุณภาพการจัดการศึกษา ตัวชี้วัดความสำเร็จ โครงการและกิจกรรม ตามกลยุทธ์ พร้อมงบประมาณ (ระยะ ๕ ปี) การบริหารแผนสู่การปฏิบัติ โดยกำหนดกลยุทธ์ที่มุ่งเน้นการพัฒนาคุณภาพการจัดการศึกษา การขยายโอกาสทางการศึกษา และประสิทธิภาพการบริหารจัดการศึกษาขั้นพื้นฐาน ที่สอดคล้องกับยุทธศาสตร์การจัดการศึกษาเพื่อการพัฒนาที่ยั่งยืน

การดำเนินงานตามแผน พัฒนา การจัดการศึกษา ปีการศึกษา ๒๕๖๕ – ๒๕๖๙ ฉบับนี้จะบรรลุผลตามเป้าหมายความสำเร็จที่กำหนดไว้ ต้องได้รับความร่วมมือจากหน่วยงาน ที่เกี่ยวข้องทางการศึกษา และ การสนับสนุนจากทุกภาคส่วนในการกำกับ ระดมสรรพกำลัง ร่วมกันผลักดันแผนสู่การปฏิบัติเพื่อให้เกิดผลสัมฤทธิ์ตามเป้าหมายที่ตั้งไว้ รวมทั้งยังเป็นกรอบแนวทางในการติดตามและประเมินผลการดำเนินงาน ให้เกิดประสิทธิภาพและประสิทธิผลสูงสุดต่อการพัฒนาการศึกษา โดยมุ่งสู่เป้าหมายสุดท้ายคือ การพัฒนาให้นักเรียนได้รับโอกาสทางการศึกษาอย่างทั่วถึงและมีคุณภาพตามศักยภาพอย่างเท่าเทียมกัน

โรงเรียนบ้านพันลำ

๖ เมษายน ๒๕๖๕

สารบัญ

	หน้า
คำนำ	ก
สารบัญ	ข
ส่วนที่ ๑ สถานศึกษาในภาพรวม	
ส่วนที่ ๒ ทิศทางการพัฒนาการศึกษา	
ส่วนที่ ๓ ยุทธศาสตร์การพัฒนาการจัดการศึกษา และตัวชี้วัดความสำเร็จ	
ส่วนที่ ๔ โครงการและกิจกรรมตามกลยุทธ์การพัฒนาการจัดการศึกษา	
ส่วนที่ ๕ การบริหารแผนสู่การปฏิบัติ	
ภาคผนวก	
- บันทึกการให้ความเห็นชอบแผนพัฒนาการจัดการศึกษา ปีการศึกษา ๒๕๖๕ – ๒๕๖๙ ของโรงเรียนบ้านพันลำ	
- การวิเคราะห์ SWOT	
- คำสั่งโรงเรียนบ้านพันลำ	

ส่วนที่ ๑
สถานศึกษาในภาพรวม

ข้อมูลพื้นฐานโรงเรียนบ้านพันลำ

ข้อมูลทั่วไป : ข้อมูลพื้นฐานของโรงเรียน

ชื่อสถานศึกษา: โรงเรียนบ้านพันลำ

ที่อยู่: หมู่ที่ ๕ บ้านพันลำ ตำบลบัวน้อย อำเภอแก่นทรารมย์ จังหวัดศรีสะเกษ
รหัสไปรษณีย์ ๓๓๑๓๐ สังกัด: สำนักงานเขตพื้นที่การศึกษาประถมศึกษาศรีสะเกษ เขต ๑

โทรศัพท์: ๐๙ ๕๖๐๔ ๙๒๐๔ E-Mail : gun๔๔๗๔@hotmail.com

Facebook : น้ำเงินขาวขาวพันลำ

เปิดสอน: ระดับชั้นอนุบาล ๑ ถึง ระดับชั้นประถมศึกษาปีที่ ๖

ชื่อ - สกุล ผู้บริหารโรงเรียน นายกฤษฎา พิมพันธ์

ครุศาสตรมหาบัณฑิต สาขา การบริหารการศึกษา

ดำรงตำแหน่งที่โรงเรียนนี้ ตั้งแต่วันที่ ๑ มีนาคม พ.ศ. ๒๕๖๒ จนถึงปัจจุบัน

โทรศัพท์ ๐๙ ๕๖๐๔ ๙๒๐๔ E-Mail : gun4474@hotmail.com

จำนวนครูและบุคลากรทางการศึกษา ๑๐ คน ผู้บริหาร ๑ คน ข้าราชการครู ๕ คน

อัตราจ้าง ๓ คน ครูธุรการ ๑ คน

จำนวนนักเรียน ๗๖ คน นักเรียนชั้นปฐมวัย ๒๒ คน และนักเรียนชั้นประถมศึกษา ๕๔ คน

ประวัติโรงเรียน

โรงเรียนนี้ตั้งขึ้นก่อน พ.ศ. ๒๔๘๓ ขึ้นไป ด้วยเงินงบประมาณของกระทรวงศึกษาธิการ นักเรียนในหมู่บ้านได้ไปเล่าเรียนที่โรงเรียนประชาบาล ตำบลบัวน้อย ๑ (บ้านบัวน้อย) ครั้นต่อมาทางราชการได้จัดการขยายการศึกษา และสถานศึกษาที่ให้การศึกษาเพิ่มขึ้น

จึงได้ตั้งโรงเรียนนี้ขึ้นเมื่อ พ.ศ. ๒๔๘๓ ให้ชื่อว่า โรงเรียนประชาบาลตำบลบัวน้อย ๔ (วัดบ้านพันลำ) ให้ นายสงค์ แสงงาม มาดำรงตำแหน่งครูใหญ่ เมื่อทางราชการได้ย้ายนายสงค์ แสงงาม ไปแล้ว ได้สั่งให้ นายคำ ฮงทอง มาดำรงตำแหน่งครูใหญ่ แทน นายคำ ฮงทอง ลาไปศึกษาต่อ ทางราชการจึงย้าย นายวัลลภ วงศ์ประสาร มารักษาการแทนครูใหญ่ ในระหว่างกระทรวงมหาดไทย ได้สั่งยุบตำบล และให้ตำบลโปลาตมาขึ้นต่อตำบลบัวน้อย ทางราชการได้เรียงลำดับนามโรงเรียนใหม่ โรงเรียนนี้ให้ชื่อว่า “โรงเรียนประชาบาลตำบลบัวน้อย ๗ (วัดบ้านพันลำ)”

เมื่อวันที่ ๑ กันยายน ๒๔๘๗ ทางราชการได้ย้าย นายเจริญ ไชยานุกูล มาดำรงตำแหน่งครูใหญ่แทน ซึ่งย้ายมาจากโรงเรียนตำบลหนองแก้ว ๕ (ราษฎร์อนุกุล) และนายแดง พันธิวิไล ได้ถึงแก่กรรม ทางราชการจึงได้ย้าย นายอำนาจ เหมือนมาตย์ มาเป็นครูใหญ่แทน

เมื่อ พ.ศ. ๒๔๘๙ กระทรวงมหาดไทย ได้ตั้งตำบลที่ถูกยุบให้คืนเป็นตำบลตามเดิม โรงเรียนนี้จึงได้เปลี่ยนชื่อมาเป็น โรงเรียนประชาบาลตำบลบัวน้อย ๔ (วัดบ้านพันลำ) ตามเดิม

ใน พ.ศ. ๒๔๙๕ นายเจริญ ไชยานุกูล ได้ใช้ชื่อสกุลใหม่ตามบิดา จากคำว่า “เสื่อมเศร้า” เปลี่ยนใหม่เป็น “ไชยานุกูล”

พ.ศ. ๒๔๙๖ ทางราชการได้สั่งให้ใช้ชื่อโรงเรียนใหม่ให้เหมาะสม คือ โรงเรียนวัดบ้านพันลำ

วันที่ ๑ มิถุนายน ๒๕๐๑ ทางราชการได้ย้าย นายเจริญ ไชยานุกูล ไป ย้าย นายปัญญา สืบเสน มาดำรงตำแหน่งครูใหญ่แทน

วันที่ ๑๒ กันยายน ๒๕๐๓ ย้ายนายปัญญา สืบเสน ย้ายไป และ ย้าย นายสมพร บุญจันทร์ ครูใหญ่โรงเรียนวัดบ้านยางชุมใหญ่ อำเภอเมือง มาดำรงตำแหน่งครูใหญ่แทน เมื่อวันที่ ๑๗ ตุลาคม ๒๕๐๓ เวลานี้มีครู ๒ คน คือ นายสมพร บุญจันทร์ ครูใหญ่ นายอำนาจ เหมือนมาตย์ ครูน้อย

เหตุการณ์ขณะที่ นายสมพร บุญจันทร์ มาดำรงตำแหน่งครูใหญ่ ได้เปลี่ยนแปลงไปมาก คือ ได้ร่วมมือกับนายอำนาจ เหมือนมาตย์ และชาวบ้านรวบรวมวัสดุในการปลูกสร้างโรงเรียนใหม่ จนได้อุปกรณ์ครบ คือ

๑๔ พค. ๒๕๐๘ นายสมพร บุญจันทร์ เป็นครูใหญ่ได้ย้ายโรงเรียนมาสร้างเป็นเอกเทศทางทิศ ตะวันตกของหมู่บ้าน บนเนื้อที่ ๔ ไร่ ๒ งาน ๑๑ ตารางวา

๑. จัดหาที่ดินสำหรับปลูกสร้างโรงเรียนใหม่ให้เหมาะสม โดยปราบพื้นที่ดิน ตอนนปูตาทางทิศ ตะวันตกของบ้าน

๒. หล่อเสาคอนกรีต

๓. จัดหาไม้จันทน์

๔. จัดหาสังกะสีมุง

เมื่อจัดหาอุปกรณ์ในการปลูกสร้างได้ครบแล้ว เมื่อ พ.ศ. ๒๕๐๘ ได้ปลูกสร้างเป็นโรงเรียนเอกเทศถาวรขึ้น ตามแบบ ซ.กว้าง ๗.๕๐ ม. ยาว ๑๘ ม. และในวันที่ ๑๔ พฤษภาคม ๒๕๐๘ ได้ขออนุญาตจากทาง ราชการ ย้ายสถานที่เล่าเรียนจากศาลาวัดบ้านพันลำมาเรียนในโรงเรียนที่สร้างใหม่ ขณะนั้นมีนักเรียน ทั้งหมด ๖๕ คน ชาย ๒๗ คน หญิง ๓๘ คน

องค์การบริหารส่วนจังหวัด อนุมัติเงินจำ นวน ๘,๐๐๐ บาท ซื้อไม้กระดาน บานประตู หน้าต่าง ไม้ลูกตั้ง ไม้วงกบ ตะปู มอบให้โรงเรียน ส่วนช่างที่จัดทำเป็นที่ของครูและชาวบ้าน คณะครูและ ชาวบ้านได้เสียสละ จำนวน ๑๕,๐๐๐ บาท เป็นค่าช่าง การกั้นฝาโรงเรียนจึงเสร็จเรียบร้อยตามโครงการ

วันที่ ๑ พฤษภาคม ๒๕๒๒ ทางราชการได้ขยายการศึกษาภาคบังคับเรียนถึงชั้น ป.๕

๑๘ พฤษภาคม ๒๕๒๒ ทางราชการได้บรรจุครูใหม่ คือ นายเข้ม แก้วแดง วุฒิ ป .กศ.สูง ตำแหน่ง ครู สอนโรงเรียนบ้านพันลำ ตามหนังสือ ศก ๕๒/๒๕๒๒ คำสั่งองค์การบริหารส่วนจังหวัดศรีสะเกษ ที่ ๓๗๖/๒๕๒๒ แทน นางมะลิวัลย์ บัวจุม ซึ่งย้ายไปดำรงตำแหน่งที่โรงเรียนบ้านเทิน เมื่อวันที่ ๑๕ เมษายน ๒๕๒๒

วันที่ ๒๓ มกราคม ๒๕๒๓ ทางโรงเรียนได้รับมอบอาคารเรียน ๑ หลัง แบบ ศก ๐๔ จำนวน ๑ ชั้น กว้าง ๘.๕๐ ม. ยาว ๒๗ ม. ซึ่งทางราชการสร้างให้มูลค่า ๓๓๐,๐๐๐ บาท

วันที่ ๑ พฤษภาคม ๒๕๒๓ ทางราชการได้บรรจุ นายคำปุ่น บุญเชิญ นักเรียนทุน วุฒิ ป.กศ. มาดำรงตำแหน่งครูสอนโรงเรียนบ้านพันลำ

วันที่ ๑๘ มกราคม ๒๕๒๖ โรงเรียนได้รับงบประมาณสร้างโรงฝึกงาน ศก ๒๓ งบ ๑๐๔,๔๔๐ บาท

วันที่ ๑๘ พฤษภาคม ๒๕๒๗ นายคำปุ่น บุญเชิญ ได้ย้ายไปสอนที่ จังหวัดสุรินทร์

วันที่ ๒๒ สิงหาคม ๒๕๒๗ นายสมพร บุญจันทร์ ครูใหญ่ได้ถึงแก่กรรมด้วยโรคความดัน โลหิตสูง นายเข้ม แก้วแดง จึงรักษาการตำแหน่งครูใหญ่แทน

วันที่ ๑๕ ตุลาคม ๒๕๒๗ ตามคำสั่งครั้งที่ ๒/๒๕๒๗ ทางราชารชได้บรรจุครูใหม่ ๒ คน คือ ๑. นางสาวละม้าย ราตรี วุฒิ ป.วส. สอบได้ลำดับที่ ๘๘ ตามบัญชี ๒ เลขที่ตำแหน่ง ๒๐๙๔ ชั้น ๒.๔๘๕ บาท ๒. นายสุนทร ทองสา วุฒิ พ.กศ. สอบได้ลำดับที่ ๑๒๓ บัญชี ๒ เลขที่ตำแหน่ง ๒๐๙๑ ชั้น ๑,๗๘๐ บาท แต่มาปฏิบัติราชการที่โรงเรียนแห่งนี้เมื่อวันที่ ๒๔ ตุลาคม ๒๕๒๗ เนื่องจากอบรมพัฒนา ที่ สปจ. ศรีสะเกษ สปอ.กันทรารมย์

วันที่ ๑๓ ธันวาคม ๒๕๖๗ โรงเรียนได้รับงบประมาณสร้างส้วม แบบ สปช. ๖๐๑/๒๖ มูลค่า ๓๕,๐๐๐ บาท จำนวน ๓ ที่ กว้าง ๒.๕๐ ม. ยาว ๔ ม.

วันที่ ๒๖ มกราคม ๒๕๖๘ ตามคำสั่งที่ ๖๐/๒๕๖๘ นายเข้ม แก้วแดง วุฒิ ค.บ. ได้รับแต่งตั้งให้ดำรงตำแหน่งครูใหญ่โรงเรียนบ้านพันลำ แทน นายสมพร บุญจันทร์

วันที่ ๑ กันยายน ๒๕๖๙ ตามหนังสือที่ ศธ ๑๔๖๑.๐๒ / ๘๗๓ บรรจุครูใหม่ คือ นางสาว มณฑิยา มุ่งสิน วุฒิ ค.บ. วิชาเอก เกษตรศาสตร์ จากวิทยาลัยครูอุบลราชธานี แทนตำแหน่งเลขที่ ๒๐๙๐ อาจารย์ ๑ ระดับ ๓ ชั้น ๒,๗๔๕ บาท แต่มาทำการสอนในวันที่ ๔ กันยายน ๒๕๖๙

วันที่ ๒๕ กันยายน ๒๕๓๒ ตามหนังสือที่ ศธ ๑๔๖๑.๐๒ / ๒๙๒๖ เรื่อง การก่อสร้างต่อเติม อาคารเรียนและอาคารประกอบโรงเรียนประถมศึกษา ปี ๒๕๓๒ โรงเรียนได้งบประมาณก่อสร้างส้วม แบบ สปช. ๖๐๑/๒๖ งบ ๒๕,๐๐๐ บาท

วันที่ ๒๕ ธันวาคม ๒๕๓๒ นายนิวัต บุญจันทร์ อาจารย์ ๑ ระดับ ๔ โรงเรียนบ้านกุดเมืองฮาม สปอ.ยางชุมน้อย ย้ายตัดโอนตำแหน่งเลขที่ ๘๓๐๖ วุฒิ ค.บ. วิชาเอกวิทยาศาสตร์ทั่วไป ชั้น ๔,๗๐๐ บาท มาสอนที่โรงเรียนบ้านพันลำ

วันที่ ๘ ธันวาคม ๒๕๓๓ นายเข้ม แก้วแดง ได้รับการแต่งตั้งให้ดำรงตำแหน่งเป็น อาจารย์ใหญ่

ปีการศึกษา ๒๕๓๔ นายเข้ม แก้วแดง ได้รับการเลือกตั้งเป็นประธานกลุ่ม แทนนายมนัส ทาระ

วันที่ ๒๐ พย. ๒๕๓๕ นายบรรจง พงษ์อุดม ย้ายจากโรงเรียนบ้านบัวระรัมย์ สปก. น้ำเกลี้ยง มาสอนที่โรงเรียนบ้านพันลำ

วันที่ ๒๗ กรกฎาคม ๒๕๓๕ นายเดชา เตชะนัง ย้ายมาช่วยราชการสอนที่โรงเรียนบ้านพันลำ จากโรงเรียนบ้านลุมพุก สปก. น้ำเกลี้ยง

ปีการศึกษา ๒๕๓๖ นายเข้ม แก้วแดง ได้รับการเลือกตั้งเป็นประธานกลุ่มแทน นายรังสฤษฏ์ พันธุ์ทอง

เดือนมีนาคม ๒๕๓๘ โรงเรียนบ้านพันลำได้รับงบประมาณสร้างถังน้ำ ฝ. ๓๐ พิเศษ จำนวน ๘ ถัง งบจาก สปช. ๔ ถัง มูลค่า ๗๒,๓๕๐ บาท งบจากอำเภอ อีก ๔ ถัง มูลค่า ๗๒,๓๕๐ บาท

วันที่ ๑๕ กุมภาพันธ์ ๒๕๓๙ โรงเรียนบ้านพันลำ ได้ขอกำหนดตำแหน่ง ผู้อำนวยการโรงเรียน ธันวาคม ๒๕๔๐ นายเข้ม แก้วแดง ได้รับคำสั่งแต่งตั้งเป็นตำแหน่ง ผู้อำนวยการโรงเรียนบ้านพันลำ

วันที่ ๒๘ กันยายน ๒๕๖๑ ผอ.เข้ม แก้วแดง เสนอชื่อคุณครูรักษาราชการแทนตำแหน่ง ผู้อำนวยการโรงเรียนบ้านพันลำ ๒ คน คือ คนที่ ๑ นายสมเดช ห่อคำ คนที่ ๒ นายนิวัต บุญจันทร์ โดยเริ่มรักษาการตั้งแต่วันที่ ๑ ตุลาคม ๒๕๖๑ เป็นต้นไปจนกว่าทางเขตพื้นที่จะส่งผู้อำนวยการโรงเรียนมาปฏิบัติงานที่โรงเรียน

วันที่ ๓๐ กันยายน ๒๕๖๑ ผอ.เข้ม แก้วแดง เกษียณอายุราชการ

๑ พฤศจิกายน ๒๕๖๑ มีการเปลี่ยนแปลงอัตราจ้างเหมาบริการธุรการโรงเรียนใหม่ โดยท่าน รัฐมนตรีว่าการกระทรวงศึกษาธิการ นายแพทย์ธีระเกียรติ เจริญเศรษฐศิลป์ มีคำสั่งให้จ้างเหมาธุรการให้ครบทุกโรงเรียน ธุรการโรงเรียนบ้านพันลำ คือ นางสาววิโรลักษณ์ โสมาบุตร และสำรองคือ นางสาวพรพิมาศ แก้วแดง เริ่มปฏิบัติงานวันที่ ๑ ธันวาคม ๒๕๖๑ เป็นต้นไป

๑ มีนาคม ๒๕๖๒ โรงเรียนบ้านพันลำ ได้รับคำสั่งบรรจุแต่งตั้งผู้อำนวยการโรงเรียนคนใหม่ จากสำนักงานเขตพื้นที่การศึกษาประถมศึกษาศรีสะเกษ เขต ๑ คือ นายกฤษฎา พิมพันธ์ ตำแหน่ง ผู้อำนวยการโรงเรียนบ้านพันลำ คนใหม่ และต้อนรับท่านในวันนี้

๓๐ กันยายน ๒๕๖๒ คุณครูสมเดช ห่อคำ เกษียณอายุราชการ

๒๘ - ๒๙ ธันวาคม ๒๕๖๒ โรงเรียนบ้านพันลำจัดผ้าป่าเพื่อการศึกษา “ฮักแพง แบ่งปัน ๗๙ ปี พันลำร่วมใจ” โดยมีวัตถุประสงค์ จัดซื้อคอมพิวเตอร์ สร้างซุ้มประตูหน้าโรงเรียน และสร้างรั้วด้านทิศตะวันตก โดยการนำของ คณะกรรมการสถานศึกษา คณะครู บุคลากร ผู้นำชุมชน ผู้ปกครองนักเรียน นักเรียนและผู้มีอุปการะคุณทุกท่าน และได้รับเงินผ้าป่าเพื่อการศึกษา จำนวนเงิน ๔๑๕,๒๕๓ บาท (สี่แสนหนึ่งหมื่นห้าพันสองร้อยห้าสิบบาทถ้วน)

๑ กุมภาพันธ์ ๒๕๖๒ โรงเรียนบ้านพันลำ ได้พัฒนาปรับปรุงสิ่งแวดล้อมภายในโรงเรียนให้สวยงาม โดยการนำของท่าน ผอ.กฤษฎา พิมพันธ์ เช่น ทาสีอาคารเรียน ทาสีรั้วโรงเรียน ฯลฯ

๑๒ สิงหาคม ๒๕๖๓ โรงเรียนบ้านพันลำ ได้ทำพิธีเปิดป้าย รับมอบ คอมพิวเตอร์ ซุ้มประตู และรั้วโรงเรียน อย่างเป็นทางการ



อักษรย่อชื่อโรงเรียน

ปรัชญาโรงเรียน

คำขวัญ

พุทธภาสิตประจำโรงเรียน

สีประจำโรงเรียน

ต้นไม้ประจำโรงเรียน

อุดมการณ์ของโรงเรียน

อัตลักษณ์ของโรงเรียน

เอกลักษณ์ของโรงเรียน

พ.ล.

เป็นบัณฑิตสักกนิท ดีกว่าตลอดชีวิตเป็นคนพาล

“ เรียนดี กีฬาเด่น เน้น สามัคคี มี คุณธรรม นำชุมชน ”

“ นตฺถิ ปัญญา สมาอาภา ” แสงสว่างเสมอด้วยปัญญาไม่มี

น้ำเงิน - ขาว

สีน้ำเงิน หมายถึง ปัญญา ความรู้

สีขาว หมายถึง ความบริสุทธิ์

“ ต้นยางใหญ่ ”

“ การศึกษาเป็นการพัฒนาชีวิตและสังคม ”

“ รักการออม ”

“ น่าดู น่าอยู่ น่าเรียน ”

โครงสร้างการบริหารงานโรงเรียนบ้านพันลำ (ตามคำสั่งแม่บท)

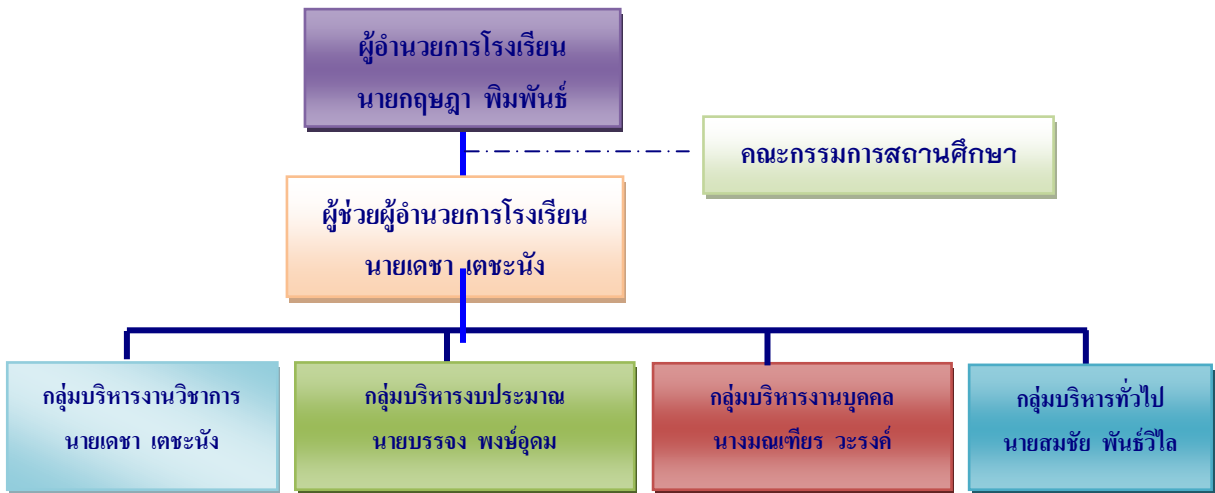

แผนภาพที่ ๑ โครงสร้างการบริหารงานโรงเรียนบ้านพันลำ

โครงสร้างการบริหารงานโรงเรียนบ้านพันลำ

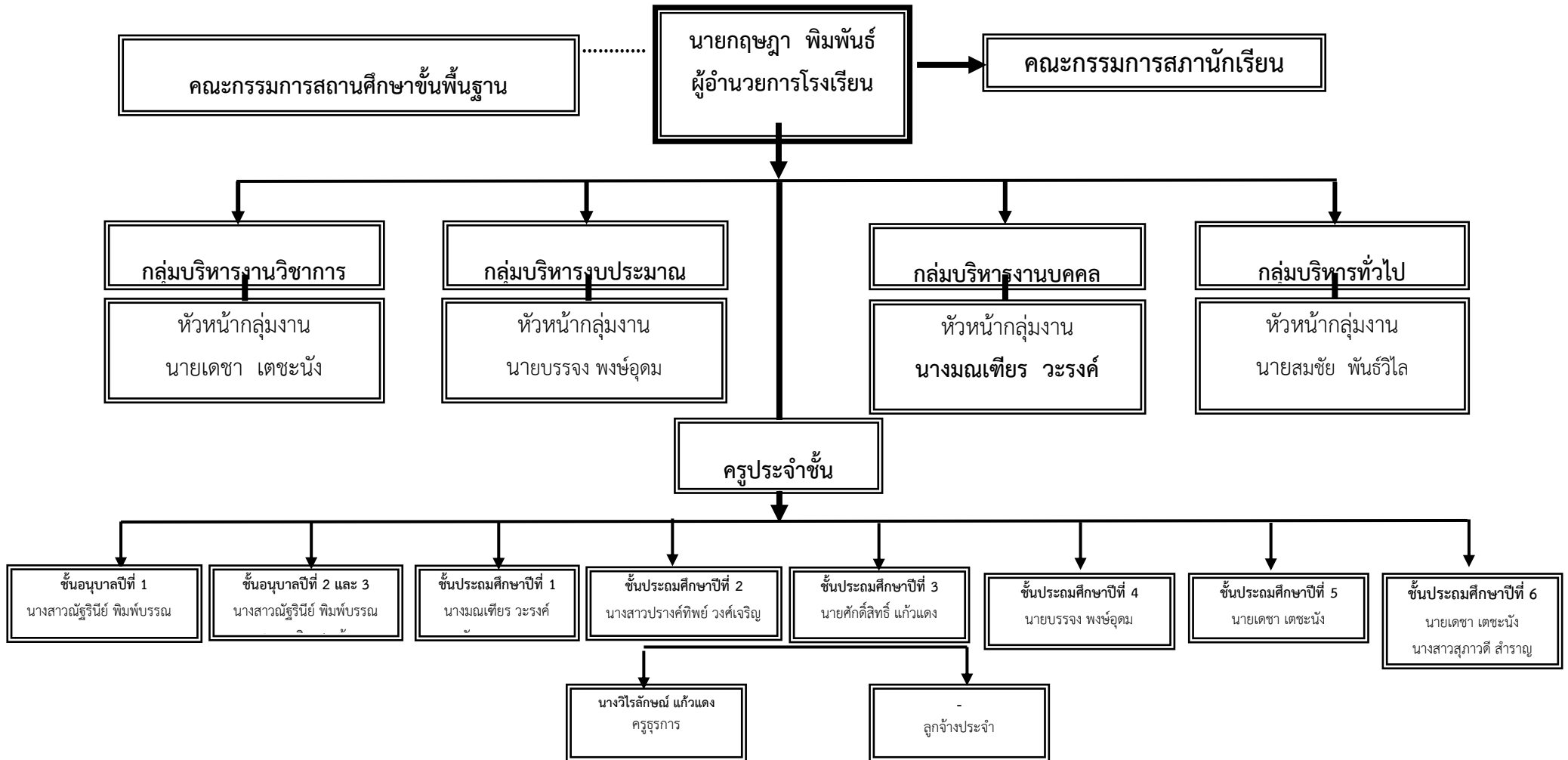

คณะกรรมการสถานศึกษาขั้นพื้นฐาน
โรงเรียนบ้านพันลำ

ที่	ชื่อ-สกุล	ตำแหน่ง
๑	นายเรียน บุญเชิญ	ประธานกรรมการสถานศึกษาขั้นพื้นฐาน
๒	นายเดชา เตชะนัง	ผู้แทนครู
๓	นายรุ่งโรจน์ เอกศิริ	ผู้แทนองค์กรชุมชน
๔	นายสุวรรณ วรรณรงค์	ผู้ทรงคุณวุฒิ
๕	นายนิคม พุฒพวง	ผู้แทนองค์กรปกครองส่วนท้องถิ่น
๖	นางสาวนิตยา ศรีละคร	ผู้แทนผู้ปกครอง
๗	นายประทีน สุรวุธ	ผู้แทนศิษย์เก่า
๘	พระครูปลัดบุชา โชติโก	ผู้แทนพระภิกษุสงฆ์
๙	นายกฤษฎา พิมพ์พันธ์	กรรมการและเลขานุการ

ข้อมูลด้านการบริหาร

ข้อมูลผู้บริหาร

๑. ผู้อำนวยการโรงเรียน ชื่อ-สกุล นายกฤษฏา พิมพ์พันธ์
โทรศัพท์ ๐๙๕-๖๐๔๙๒๐๔ e-mail : gun4474@hotmail.com
วุฒิการศึกษาสูงสุด ค.ม. สาขา การบริหารการศึกษา
ดำรงตำแหน่งที่โรงเรียนนี้ตั้งแต่วันที่ ๑ มีนาคม ๒๕๖๒ จนถึงปัจจุบัน
เป็นเวลา ๓ ปี ๒ เดือน
๒. ผู้ช่วยผู้อำนวยการโรงเรียน ๑ คน
 - ๒.๑ ชื่อ-สกุล นายเดชา เตชะนัง วุฒิการศึกษาสูงสุด ค.บ. สาขา การประถมศึกษา
โทรศัพท์ ๐๘๙-๘๔๘๒๐๙๑ e-mail : oilpalasak@gmail.com
๓. หัวหน้ากลุ่มบริหารงาน
 - ๓.๑ ชื่อ-สกุล นายเดชา เตชะนัง วุฒิการศึกษาสูงสุด ค.บ.
สาขา การประถมศึกษา
โทรศัพท์ ๐๘๙-๘๔๘๒๐๙๑ e-mail : dechatechanang๑๙๖๖@gmail.com
รับผิดชอบ กลุ่มบริหารงานวิชาการ
 - ๓.๒ ชื่อ-สกุล นางมณฑิยา วรรณรงค์ วุฒิการศึกษาสูงสุด ศษ.ม.
สาขา หลักสูตรและการสอน
โทรศัพท์ ๐๘๔-๔๑๐๔๔๔๓ e-mail : Montian2506@hotmail.com
รับผิดชอบ กลุ่มบริหารงานบุคคล
 - ๓.๓ ชื่อ-สกุล นายบรรจง พงษ์อุดม วุฒิการศึกษาสูงสุด สส.บ.
สาขา เกษตรศาสตร์
โทรศัพท์ ๐๘๗-๒๔๔๐๓๖๑ e-mail : Kruubaanjong๑๒๓๔๕@gmail.com
รับผิดชอบ กลุ่มบริหารงบประมาณ
 - ๓.๔ ชื่อ-สกุล นายสมชัย พันธุ์วิไล วุฒิการศึกษาสูงสุด ค.บ.
สาขา วิทยาศาสตร์ทั่วไป
โทรศัพท์ ๐๖๒-๑๙๕๑๑๖๑ e-mail : Krusom๑๒๕๐๕@gmail.com
รับผิดชอบ กลุ่มบริหารทั่วไป

ข้อมูลครูและบุคลากรของสถานศึกษา

๑. ครูประจำการ

ที่	ชื่อ-สกุล	อายุ ปี	อายุ ราชการ	ตำแหน่ง/ วิทยฐานะ	วุฒิ	วิชาเอก	สอนวิชา/ชั้น
๑	นายกฤษฏา พิมพ์พันธ์	๔๖	๒๑	ผอ./ชำนาญ การพิเศษ	ค.ม.	การบริหาร การศึกษา	ภาษาไทย ชั้น ป.๓ และ ป.๖
๒	นายสมชัย พันธ์วิไล	๖๐	๓๑	ครู/ชำนาญการ พิเศษ	ค.บ.	วิทยาศาสตร์ ทั่วไป	วิทยาศาสตร์ ชั้น ป.๒ - ป.๖
๓	นางมณฑิยา วระรงค์	๕๙	๓๕	ครู/ชำนาญการ พิเศษ	ศษ.ม..	หลักสูตรและ การสอน	ภาษาไทย คณิตศาสตร์ วิทยาศาสตร์ งานอาชีพ ชั้น ป.๑
๔	นายบรรจง พงษ์อุดม	๕๙	๓๒	ครู/ชำนาญการ พิเศษ	สส.บ.	เกษตรศาสตร์	ภาษาไทย สังคม สังคมศึกษาฯ ประวัติศาสตร์ ชั้น ป.๒ - ป.๖
๕	นายเดชา เตชะนัง	๕๖	๓๒	ครู/ชำนาญการ พิเศษ	ค.บ.	การ ประถมศึกษา	คณิตศาสตร์ ชั้น ป.๒ - ป.๖
๖	นางสาวณัฐริณี พิมพ์บรรณ	๒๔	๒ เดือน	ครูผู้ช่วย	ค.บ.	การศึกษา ปฐมวัย	ชั้นอนุบาล ๑ - ๓

๒. ครูอัตราจ้างและบุคลากรทางการศึกษา

ที่	ชื่อ-สกุล	อายุ	อายุงาน (ปี)	ตำแหน่ง/วิทย ฐานะ	วุฒิ	วิชาเอก	สอนวิชา/ชั้น
๑	นางสาวปรางทิพย์ วงศ์เจริญ	๒๙	๑	ครูอัตราจ้าง	ค.บ.	การศึกษา ปฐมวัย	สังคมศึกษา/ ศิลปะ/ วิทยาศาสตร์ ชั้น ป.๒ - ๖
๒	นางสาวสุภาวดี สำราญ	๒๔	๑	ครูอัตราจ้าง	ค.บ.	ภาษาจีน	ภาษาอังกฤษ ชั้น ป.๑ - ๖
๓	นายศักดิ์สิทธิ์ แก้วแดง	๓๔	๖	ครูอัตราจ้าง	บธ.บ.	บริหารธุรกิจ	สุขศึกษาและ พลศึกษา ชั้น ป.๑ - ๖
๔	นางวิโรลักษณ์ แก้วแดง	๓๓	๔	ครูธุรการ	ค.บ.	คอมพิวเตอร์	-

จำนวนนักเรียน ปีการศึกษา ๒๕๖๕

ระดับชั้น	จำนวนห้อง	ชาย	หญิง	รวม
อนุบาล ๑ (๓ ปี)	๑	๔	๒	๖
อนุบาล ๒ (๔ ปี)	๑	๒	๕	๗
อนุบาล ๓ (๕ ปี)	๑	๖	๓	๙
รวมปฐมวัย	๓	๑๒	๑๐	๒๒
ป.๑	๑	๖	๕	๑๑
ป.๒	๑	๕	๑	๖
ป.๓	๑	๗	๖	๑๓
ป.๔	๑	๕	๓	๘
ป.๕	๑	๔	๔	๘
ป.๖	๑	๕	๓	๘
รวม ประถมฯ	๖	๓๒	๒๒	๕๔
รวมทั้งสิ้น	๙	๔๔	๓๒	๗๖

ที่มา : งานนโยบายและแผนงาน

หมายเหตุ : ข้อมูล ณ วันที่ ๘ เมษายน ๒๕๖๕

ข้อมูลอาคารสถานที่ พื้นที่ของโรงเรียน ๑๖ ไร่ ๒ งาน ๑๑ ตารางวา

ตารางแสดงสภาพ/ความพร้อมเพียงของอาคารเรียน อาคารประกอบและครุภัณฑ์พื้นฐาน

รายการ	จำนวน ที่มี	ที่มาของ งบประมาณ	ขาด / เกิน	สภาพการใช้งาน			
				ดี	พอใช้	ทรุด โทรม	รอรีดถอน
●อาคารเรียน แบบศก04ก(หลัง)	1	ราชการ			/		
●โรงฝึกงาน ศก 23	1	ราชการ		/			
●ส้วม แบบ สปช. 601/26	3	ราชการ		/			
●ถังน้ำ ฝ.30 พิเศษ จำนวน 8 ถัง งบ จาก สปช. 4 ถัง	12	ราชการ			/		
● คอมพิวเตอร์ (เครื่อง)	14	บริจาค		/			
● อาคารประกอบ	2	บริจาค		/			

ตารางแสดงข้อมูลครุภัณฑ์โรงเรียนบ้านพันลำ

ลำดับ	รหัส	รายการ	รายการ(cm.)	จำนวนที่ใช้ได้	จำนวนรอซ่อม	จำนวนรอจำหน่าย
1	22001	ครุภัณฑ์การศึกษา	โต๊ะเก้าอี้นักเรียน ประถมศึกษา	50	0	0
2	21008	ครุภัณฑ์สำนักงาน โรงเรียน	เครื่องพิมพ์ (Printer)	2	1	0
3	21012	ครุภัณฑ์สำนักงาน โรงเรียน	เครื่องคอมพิวเตอร์ พกพา (N0tebookr) ใช้ บริหารจัดการ	1	0	3
4	22026	ครุภัณฑ์การศึกษา	โทรทัศน์สี	6	0	0
5	22029	ครุภัณฑ์การศึกษา	จานรับสัญญาณ ดาวเทียม	4	1	0
6	22038	ครุภัณฑ์การศึกษา	อุปกรณ์ศูนย์การ เรียน รร.ขนาดเล็ก	1	0	0
7	22042	ครุภัณฑ์การศึกษา	เครื่องคอมพิวเตอร์ พกพา (N0tebookr) ใช้ใน การเรียนการสอน	4	0	3
8	22043	ครุภัณฑ์การศึกษา	โทรทัศน์สีชนิดจอ แบน (LCD)	2	0	2

ข้อมูลแหล่งการเรียนรู้

แหล่งเรียนรู้ภายในโรงเรียน

ที่	แหล่งเรียนรู้	กิจกรรมการเรียนรู้	จำนวน
๑	ห้องเรียนคุณภาพ	บริการสื่อการเรียนการสอน DLTV การจัดการเรียนการสอนทุกรายวิชา	๗
๒	ห้องคอมพิวเตอร์	ใช้ปฏิบัติการเรียนการสอนคอมพิวเตอร์ สืบค้นข้อมูลทางอินเทอร์เน็ต	๑
๓	ห้องประชาสัมพันธ์	ฝึกปฏิบัติเกี่ยวกับงานประชาสัมพันธ์	๑
๔	โรงอาหาร	ฝึกมารยาทในการรับประทานอาหาร การ เข้าสังคม การรับประทานอาหารให้ ถูกสุขลักษณะ	๑

ที่	แหล่งเรียนรู้	กิจกรรมการเรียนรู้	จำนวน
๕	แหล่งเรียนรู้เศรษฐกิจพอเพียง	ฝึกปฏิบัติตามฐานการเรียนรู้เศรษฐกิจพอเพียง	๑
๖	หอประชุม	ฝึกระเบียบ นันทนาการ ประชุม	๑
๗	สนามตะกร้อ ฟุตซอล	ฝึกซ้อมกีฬาประเภทเซปักตะกร้อ ฟุตซอล	๑
๘	สนามกีฬา	นันทนาการ กิจกรรมการเรียนรู้ และการแข่งขันกรีฑา กีฬา	๑
๙	บรรยากาศสิ่งแวดล้อม ภูมิทัศน์ในโรงเรียน	ศึกษาสิ่งแวดล้อม จัดกิจกรรมต่างๆ	๑
๑๐	ป้ายนิเทศในห้องเรียน/นอกห้องเรียน/อาคารเรียน	จัดแสดงผลงานนักเรียน ข่าวสาร ความรู้ ฯลฯ	๙

แหล่งเรียนรู้ภายนอก

ที่	แหล่งเรียนรู้	กิจกรรมการเรียนรู้	จำนวน
๑	องค์การบริหารส่วนตำบลบัวน้อย	ศึกษาเกี่ยวกับการดำเนินงานภายในองค์การบริหารส่วนตำบลอู่ป่าด การจัดค่ายและศึกษาดูงาน	๑
๒	โรงพยาบาลส่งเสริมสุขภาพตำบลบ้านพันลำ	ศึกษาความรู้เกี่ยวกับงานสาธารณสุข	๑
๓	วัดบ้านพันลำ	ศึกษาเกี่ยวกับการปฏิบัติธรรม	๑
๔	สวนเกษตร	ศึกษาเกี่ยวกับการปลูกพืชในชุมชน	๓
๕	สวนป่าชุมชน	ศึกษาเกี่ยวกับพันธุ์ไม้ในชุมชน การอนุรักษ์สิ่งแวดล้อม	๓
๖	จังหวัดอุบลราชธานี	ศึกษาดูงานเปรียบเทียบ	๒

แหล่งเรียนรู้ภูมิปัญญาท้องถิ่น

ที่	ชื่อ-สกุล	อายุ (ปี)	ที่อยู่	ภูมิปัญญา
๑	นายรุ่งโรจน์ เอกศิริ	๔๘	๒/๒ หมู่ ๕ บ้านพันลำ ต.บัวน้อย อ.กันทรารมย์	ทำเครื่องจักสาน/งานฝีมือ
๒	นายอุดร แสงทอง	๔๖	๑๘ หมู่ ๕ บ้านพันลำ ต.บัวน้อย อ.กันทรารมย์	ทำเครื่องจักสาน/งานฝีมือ
๓	นายถนอม ศิริบูรณ์	๗๘	๓๕ หมู่ ๕ บ้านพันลำ ต.บัวน้อย อ.กันทรารมย์	พ่อพร้าหมอน

ที่	ชื่อ-สกุล	อายุ (ปี)	ที่อยู่	ภูมิปัญญา
๔	นายรัช พวงจันดา	๖๒	๖๔/๒ หมู่ ๕ บ้านพันลำ ต.บัวน้อย อ.กันทรารมย์	หมอลาวบ้าน
๕	นายกงสี บุญเชิญ	๗๒	๑๐ หมู่ ๕ บ้านพันลำ ต.บัวน้อย อ.กันทรารมย์	หมอลาวบ้าน
๖	นางสาวกอมมี พันธงาม	๖๖	๒๖ หมู่ ๕ บ้านพันลำ ต.บัวน้อย อ.กันทรารมย์	พานบายศรี
๗	นางคำคุณ พวงจำปา	๖๔	๔๐ หมู่ ๕ บ้านพันลำ ต.บัวน้อย อ.กันทรารมย์	ทอเสื่อ
๘	นางสาวอาลัย พันธวิไล	๖๓	๕ หมู่ ๕ บ้านพันลำ ต.บัวน้อย อ.กันทรารมย์	ทำขนม เมี่ยงคำ
๙	นางเงิน ศิริบุญ	๖๕	๓๕ หมู่ ๕ บ้านพันลำ ต.บัวน้อย อ.กันทรารมย์	ทอผ้า
๑๐	นายคำ พลน้ำ	๖๒	๕๗/๓ หมู่ ๕ บ้านพันลำ ต.บัวน้อย อ.กันทรารมย์	จักสาน

การศึกษาสถานภาพของโรงเรียนบ้านพันลำ

การบริหารจัดการศึกษา เพื่อนำไปสู่การพัฒนาคุณภาพการศึกษานั้นจำเป็นต้อง วิเคราะห์ภารกิจ วิเคราะห์สภาพแวดล้อมทั่วไป สภาพแวดล้อมภายนอกและสภาพแวดล้อมภายในของ สถานศึกษา เพื่อนำไปกำหนดทิศทางการพัฒนาให้สอดคล้องเหมาะสมกับสภาพปัจจุบัน และสนองความ ต้องการของผู้มีส่วนได้ส่วนเสียประโยชน์ในการจัดการศึกษาและคำนึงถึงบริบทที่สำคัญที่ส่งผลกระทบต่อ การจัดการศึกษา ประกอบด้วย

๑. มาตรฐานการศึกษาของสถานศึกษา
๒. สภาพแวดล้อมของสถานศึกษา

มาตรฐานการศึกษาโรงเรียนบ้านพันลำ เพื่อการประกันคุณภาพภายในของสถานศึกษา ประจำปีการศึกษา ๒๕๖๕

มาตรฐานการศึกษา ระดับปฐมวัย พ.ศ. ๒๕๖๑ มีจำนวน ๓ มาตรฐาน ได้แก่

มาตรฐานที่ ๑ คุณภาพของเด็ก

- ๑.๑ มีพัฒนาการด้านร่างกาย แข็งแรง มีสุขนิสัยที่ดี และดูแลความปลอดภัยของตนเองได้
- ๑.๒ มีพัฒนาการด้านอารมณ์ จิตใจ ควบคุม และแสดงออกทางอารมณ์ได้
- ๑.๓ มีพัฒนาการด้านสังคม ช่วยเหลือตนเอง และเป็นสมาชิกที่ดีของสังคม
- ๑.๔ มีพัฒนาการด้านสติปัญญา สื่อสารได้ มีทักษะการคิดพื้นฐาน และแสวงหาความรู้ได้

มาตรฐานที่ ๒ กระบวนการบริหารและการจัดการ

- ๒.๑ มีหลักสูตรครอบคลุมพัฒนาการทั้ง ๔ ด้าน สอดคล้องกับบริบทของท้องถิ่น
- ๒.๒ จัดครูให้เพียงพอกับชั้นเรียน
- ๒.๓ ส่งเสริมให้ครูมีความเชี่ยวชาญด้านการจัดประสบการณ์
- ๒.๔ จัดสภาพแวดล้อมและสื่อเพื่อการเรียนรู้อย่างปลอดภัยและเพียงพอ
- ๒.๕ ให้บริการสื่อเทคโนโลยีสารสนเทศและสื่อการเรียนรู้เพื่อสนับสนุนการจัดประสบการณ์
- ๒.๖ มีระบบบริหารคุณภาพที่เปิดโอกาสให้ผู้เกี่ยวข้องทุกฝ่ายมีส่วนร่วม

มาตรฐานที่ ๓ การจัดประสบการณ์ที่เน้นเด็กเป็นสำคัญ

- ๓.๑ จัดประสบการณ์ที่ส่งเสริมให้เด็กมีพัฒนาการทุกด้านอย่างสมดุลเต็มศักยภาพ
- ๓.๒ สร้างโอกาสให้เด็กได้รับประสบการณ์เล่นและปฏิบัติอย่างมีความสุข
- ๓.๓ จัดบรรยากาศที่เอื้อต่อการเรียนรู้ใช้สื่อและเทคโนโลยีที่เหมาะสมกับวัย
- ๓.๔ ประเมินพัฒนาการเด็กตามสภาพจริงและนำผลการประเมินพัฒนาการเด็กไปปรับปรุง

การจัดประสบการณ์และพัฒนาเด็ก

มาตรฐานการศึกษา ระดับการศึกษาขั้นพื้นฐาน พ.ศ. ๒๕๖๑ มีจำนวน ๓ มาตรฐาน ได้แก่

มาตรฐานที่ ๑ คุณภาพของผู้เรียน

๑.๑ ผลสัมฤทธิ์ทางวิชาการของผู้เรียน

- ๑) ความสามารถในการอ่าน การเขียน การสื่อสารและการคิดคำนวณ
- ๒) ความสามารถในการวิเคราะห์และคิดอย่างมีวิจารณญาณ อภิปราย แลกเปลี่ยนความคิดเห็น และแก้ปัญหา
- ๓) ความสามารถในการสร้างนวัตกรรม

- ๔) ความสามารถในการใช้เทคโนโลยีสารสนเทศและการสื่อสาร
 - ๕) มีผลสัมฤทธิ์ทางการเรียนและพัฒนาการจากผลการสอบระดับชาติ
 - ๖) มีความรู้ ทักษะพื้นฐาน และเจตคติต่องานอาชีพ
- ๑.๒ คุณลักษณะที่พึงประสงค์ของผู้เรียน
- ๑) การมีคุณลักษณะและค่านิยมที่ดีตามที่สถานศึกษากำหนดโดยไม่ขัดกับกฎหมาย และวัฒนธรรมอันดีของสังคม
 - ๒) ความภูมิใจในท้องถิ่นและความเป็นไทย
 - ๓) การยอมรับที่จะอยู่ร่วมกันบนความแตกต่างและหลากหลาย
 - ๔) สุขภาวะทางร่างกายและจิตสังคม

มาตรฐานที่ ๒ กระบวนการบริหารและการจัดการ

- ๑) การมีเป้าหมาย วิสัยทัศน์ และพันธกิจที่สถานศึกษากำหนดชัดเจน
- ๒) มีระบบบริหารจัดการคุณภาพของสถานศึกษา
- ๓) ดำเนินงานพัฒนาวิชาการที่เน้นคุณภาพผู้เรียนรอบด้านตามหลักสูตรสถานศึกษา และทุกกลุ่มเป้าหมาย
- ๔) พัฒนาครูและบุคลากรให้มีความเชี่ยวชาญทางวิชาชีพ
- ๕) จัดสภาพแวดล้อมทางกายภาพและสังคมที่เอื้อต่อการเรียนรู้อย่างมีคุณภาพ
- ๖) จัดระบบเทคโนโลยีสารสนเทศเพื่อสนับสนุนการบริหารจัดการและการจัดการเรียนรู้

มาตรฐานที่ ๓ กระบวนการจัดการเรียนการสอนที่เน้นผู้เรียนเป็นสำคัญ

- ๑) จัดการเรียนรู้ผ่านกระบวนการคิดและปฏิบัติจริง สามารถนำไปประยุกต์ใช้ในชีวิตได้
- ๒) ใช้สื่อ เทคโนโลยีสารสนเทศ และแหล่งเรียนรู้ที่เอื้อต่อการเรียนรู้
- ๓) มีการบริหารจัดการชั้นเรียนเชิงบวก
- ๔) ตรวจสอบและประเมินผู้เรียนอย่างเป็นระบบ และนำผลมาพัฒนาผู้เรียน
- ๕) มีการแลกเปลี่ยนเรียนรู้และให้ข้อมูลสะท้อนกลับเพื่อปรับปรุงการจัดการเรียนรู้

การแปลงมาตรฐานการศึกษาสู่การปฏิบัติในระดับสถานศึกษา โรงเรียนบ้านพันลำ

มาตรฐานการศึกษา ระดับปฐมวัย พ.ศ. ๒๕๖๑ มีจำนวน ๓ มาตรฐาน ได้แก่

ยุทธศาสตร์ที่ ๑ การพัฒนาคุณภาพของเด็ก

กลยุทธ์

- ๑. ส่งเสริมให้เด็กมีพัฒนาการด้านร่างกาย แข็งแรง มีสุขนิสัยที่ดี และดูแลความปลอดภัยของตนเองได้
- ๒. ส่งเสริมให้เด็กมีพัฒนาการด้านอารมณ์ จิตใจ ควบคุม และแสดงออกทางอารมณ์ได้
- ๓. ส่งเสริมให้เด็กมีพัฒนาการด้านสังคม ช่วยเหลือตนเองในการปฏิบัติกิจวัตรประจำวัน มีวินัย และเป็นสมาชิกที่ดีของสังคม
- ๔. ส่งเสริมให้เด็กมีพัฒนาการด้านสติปัญญา สื่อสารได้ มีทักษะการคิดพื้นฐาน และแสวงหาความรู้ได้

ยุทธศาสตร์ที่ ๒ โรงเรียนมีกระบวนการบริหารและการจัดการที่มีประสิทธิภาพ

กลยุทธ์

- พัฒนาหลักสูตรครอบคลุมพัฒนาการทั้ง ๔ ด้าน สอดคล้องกับบริบทของท้องถิ่น
- โรงเรียนจัดครูเพียงพอกับชั้นเรียน
- โรงเรียนส่งเสริมให้ครูมีความเชี่ยวชาญด้านการจัดประสบการณ์
- ส่งเสริมให้โรงเรียนจัดสภาพแวดล้อมและสื่อเพื่อการเรียนรู้อย่างปลอดภัยและเพียงพอ
- โรงเรียนจัดบริการสื่อเทคโนโลยีสารสนเทศและสื่อการเรียนรู้เพื่อสนับสนุนการจัดประสบการณ์
- โรงเรียนจัดระบบบริหารคุณภาพที่เปิดโอกาสให้ผู้เกี่ยวข้องทุกฝ่ายมีส่วนร่วม

ยุทธศาสตร์ที่ ๓. ครูและบุคลากรทางการศึกษาจัดประสบการณ์ที่เน้นเด็กเป็นสำคัญอย่างมีคุณภาพ

กลยุทธ์

- ส่งเสริมให้ครูและบุคลากรทางการศึกษาจัดประสบการณ์ที่ส่งเสริมให้เด็กมีพัฒนาการทุกด้านอย่างสมดุลเต็มศักยภาพ
- ส่งเสริมให้ครูและบุคลากรทางการศึกษาสร้างโอกาสให้เด็กได้รับประสบการณ์เล่นและปฏิบัติอย่างมีความสุข
- ส่งเสริมให้ครูและบุคลากรทางการศึกษาจัดบรรยากาศที่เอื้อต่อการเรียนรู้ใช้สื่อและเทคโนโลยีที่เหมาะสมกับวัย
- ส่งเสริมให้ครูและบุคลากรทางการศึกษาประเมินพัฒนาการเด็กตามสภาพจริงและนำผลการประเมินพัฒนาการเด็กไปปรับปรุงการจัดประสบการณ์และพัฒนาเด็ก

มาตรฐานการศึกษา ระดับการศึกษาขั้นพื้นฐาน พ.ศ. ๒๕๖๑ มีจำนวน ๓ มาตรฐาน ได้แก่

ยุทธศาสตร์ที่ ๑. ผู้เรียนทุกคนมีผลสัมฤทธิ์ทางวิชาการและมีระดับคุณภาพของคุณลักษณะอันพึงประสงค์ตามหลักสูตรสูงขึ้น

กลยุทธ์

- ส่งเสริม สนับสนุนให้ผู้เรียนมีความสามารถในการอ่านอยู่ในระดับดี
- ส่งเสริม สนับสนุนให้ผู้เรียนมีความสามารถในการคัดลายมือ และเขียนสื่อสารภาษาไทยอยู่ในระดับดี
- ส่งเสริม สนับสนุนให้ผู้เรียนมีความสามารถในการสนทนา นำเสนองาน และผลงานได้
- ส่งเสริม สนับสนุนให้ผู้เรียนมีความสามารถในการใช้ภาษาอังกฤษเพื่อการสื่อสาร แนะนำตนเอง สถานศึกษา และสนทนาอย่างง่าย
- ปรับรูปแบบการเรียนการสอนเพื่อให้ผู้เรียน ได้ระดับผลการเรียนเฉลี่ยกลุ่มสาระการเรียนรู้คณิตศาสตร์ระดับ ๓ ขึ้นไป
- ส่งเสริม สนับสนุนให้ผู้เรียนทุกคนมีผลงานจากการทำโครงการ/ผลงานประดิษฐ์ใหม่และสามารถอธิบายหลักการ แนวคิด ขั้นตอนการทำงานและปัญหาอุปสรรคของการทำงานได้
- ส่งเสริม สนับสนุนให้ผู้เรียนทุกคนสามารถสร้างนวัตกรรม สร้างสรรค์สิ่งใหม่ตามความสนใจอย่างน้อย ๑ ชิ้น/ปี
- ส่งเสริม สนับสนุนให้ผู้เรียนสามารถสืบค้นข้อมูลจากอินเทอร์เน็ตและสรุปความรู้ด้วยตนเอง
- ส่งเสริม สนับสนุนให้ผู้เรียนแสวงหาความรู้ด้วยตนเองจากห้องสมุดแหล่งเรียนรู้และสื่อต่างๆ รอบตัว

๑๐. ส่งเสริม สนับสนุนให้ผู้เรียนใช้เทคโนโลยีสารสนเทศและการสื่อสารในการนำเสนอผลงาน
๑๑. ปรับรูปแบบการวัดและประเมินผลเพื่อให้ผู้เรียน มีผลการเรียนเฉลี่ยรวมตามหลักสูตรสถานศึกษามากกว่าระดับ ๒ ขึ้นไป
๑๒. ปรับรูปแบบการวัดและประเมินผลให้ผู้เรียน มีผลการเรียนใน ๘ กลุ่มสาระ อยู่ในระดับ ๓ ขึ้นไป
๑๓. ปรับรูปแบบการเรียนการสอนให้ผู้เรียนมีผลการสอบระดับชาติ NT และ O-NET อยู่ในระดับสูงกว่าค่าเฉลี่ยระดับประเทศ
๑๔. ส่งเสริม สนับสนุนให้ผู้เรียนระดับชั้นประถมศึกษาปีที่ ๖ ทุกคน มีความรู้และทักษะพื้นฐานต่องานอาชีพอย่างน้อย ๑ อาชีพ
๑๕. ส่งเสริม สนับสนุนให้ผู้เรียนชั้นประถมศึกษาปีที่ ๖ ทุกคน ศึกษาต่อในระดับชั้นที่สูงขึ้น
๑๖. ปลูกฝังให้ผู้เรียนมีคุณลักษณะและค่านิยมที่พึงงาม ตามค่านิยมหลักของคนไทย ๑๒ ประการ
๑๗. ปลูกฝังให้ผู้เรียนมีความภูมิใจ เห็นคุณค่า เรียนรู้และอนุรักษ์วัฒนธรรมท้องถิ่น
๑๘. สนับสนุนให้ผู้เรียนมีส่วนร่วมในกิจกรรมประเพณีของท้องถิ่น
๑๙. ส่งเสริมให้ผู้เรียน ยอมรับเหตุผลความคิดเห็น และเข้าใจผู้อื่น อยู่ร่วมกับผู้อื่นอย่างมีความสุข
๒๐. ผู้เรียนมีน้ำหนักร่างกายสูงตามเกณฑ์กรมอนามัย
๒๑. ส่งเสริมให้ผู้เรียนมีความฉลาดทางอารมณ์ ดูแลสุขภาพจิตให้ดีอยู่เสมอ แสดงออกอย่างเหมาะสม ไม่ทะเลาะวิวาท ไม่ยุ่งเกี่ยวกับสารเสพติด
๒๒. ส่งเสริม สนับสนุนให้ผู้เรียนดูแลสุขภาพกายและจิต ระวังการออกกำลังกาย เล่นกีฬาเพื่อสุขภาพ

ยุทธศาสตร์ที่ ๒. โรงเรียนมีกระบวนการบริหารและการจัดการที่มีประสิทธิภาพ

กลยุทธ์

๑. ส่งเสริมให้สถานศึกษามีการกำหนดวิสัยทัศน์ พันธกิจ และเป้าประสงค์ที่ตรงกับวัตถุประสงค์ของแผนการศึกษาชาติ และสอดคล้องกับความต้องการของชุมชน
๒. พัฒนาสถานศึกษาให้มีระบบการบริหารจัดการคุณภาพการศึกษาชัดเจน มีประสิทธิภาพ โดยความร่วมมือของผู้เกี่ยวข้อง
๓. ส่งเสริมให้สถานศึกษามีการพัฒนาทักษะวิชาการ ทักษะชีวิต และทักษะอาชีพ โดยเน้นผู้เรียน ตามความถนัด ความสามารถและความแตกต่างระหว่างบุคคลดำเนินการอย่างเป็นรูปธรรม
๔. พัฒนาครูและบุคลากรให้มีความเชี่ยวชาญทางวิชาชีพ มีความรู้ความสามารถและทักษะตามมาตรฐานตำแหน่ง
๕. ส่งเสริมให้มีห้องเรียน ห้องปฏิบัติการต่างๆ ที่พอเพียง และเอื้อต่อการเรียนรู้
๖. มีสภาพแวดล้อมร่มรื่น สะอาด ปลอดภัย
๗. ส่งเสริมให้สถานศึกษามีแหล่งเรียนรู้ในชุมชน ที่เอื้อต่อการเรียนรู้
๘. ส่งเสริมให้สถานศึกษามีห้องปฏิบัติการเทคโนโลยีสารสนเทศ ที่เอื้อให้ผู้เรียนเรียนรู้ตามความสนใจ

๙. ส่งเสริมให้สถานศึกษาจัดระบบเทคโนโลยีสารสนเทศ ที่ถูกต้อง ครบถ้วน เพื่อใช้บริหารจัดการอย่างเพียงพอ
๑๐. ส่งเสริมให้สถานศึกษาบริหารจัดการข้อมูลสารสนเทศที่มีความถูกต้อง ครบถ้วน เป็นปัจจุบัน ทันสมัย นำไปประยุกต์ใช้ได้

**ยุทธศาสตร์ที่ ๓. ครูและบุคลากรทางการศึกษาจัดการเรียนการสอนที่เน้นผู้เรียนเป็นสำคัญอย่างมีคุณภาพ
กลยุทธ์**

๑. ส่งเสริมให้ครูและบุคลากรทางการศึกษาจัดกิจกรรมการเรียนรู้ตามมาตรฐานการเรียนรู้ และตัวชี้วัดตามหลักสูตรสถานศึกษามีแผนการจัดการเรียนรู้ที่เน้นให้นักเรียนเรียนรู้ผ่านกระบวนการคิดและปฏิบัติจริง
๒. ส่งเสริมให้ครูและบุคลากรทางการศึกษาจัดกิจกรรมการเรียนรู้สำหรับนักเรียนที่มีความต้องการพิเศษ ที่ตอบสนองความแตกต่างระหว่างบุคคล
๓. ส่งเสริมให้ครูและบุคลากรทางการศึกษาจัดกิจกรรมให้ผู้เรียนได้ฝึกทักษะ แสดงออก นำเสนอผลงาน แสดงความคิดเห็นเห็น คิดเป็น แก้ปัญหาเป็นรักการอ่านและแสวงหาความรู้ด้วยตนเอง
๔. ส่งเสริมให้ครูและบุคลากรทางการศึกษาจัดกิจกรรม โดยใช้สื่อเทคโนโลยีเพื่อการเรียนการสอน
๕. ส่งเสริมให้ครูและบุคลากรทางการศึกษาจัดกิจกรรมให้ผู้เรียนได้เรียนรู้จากแหล่งเรียนรู้ ในชุมชนและภูมิปัญญาท้องถิ่น ในการจัดกิจกรรมการเรียนการสอน
๖. ส่งเสริมให้ครูและบุคลากรทางการศึกษาจัดกิจกรรมการจัดการชั้นเรียน โดยใช้การมีปฏิสัมพันธ์เชิงบวก ให้เด็กรักครู ครูรักเด็ก เด็กรักเด็ก
๗. ส่งเสริมให้ครูและบุคลากรทางการศึกษานักเรียนรักการเรียนรู้อ และเรียนรู้ร่วมกันได้อย่างมีความสุข
๘. ส่งเสริมให้ครูและบุคลากรทางการศึกษามีการวัดและประเมินคุณภาพการจัดการเรียนรู้ อย่างเป็นระบบ หลากหลาย และประเมินผู้เรียนจากสภาพจริง
๙. ส่งเสริมให้ครูและบุคลากรทางการศึกษาใช้เครื่องมือ และวิธีการวัดและประเมินผล ที่เหมาะสมกับรูปแบบการจัดการเรียนรู้ และนำข้อมูลการประเมินผลไปพัฒนาการเรียนรู้อของนักเรียน
๑๐. ส่งเสริม สนับสนุนให้ครู ผู้ปกครอง และผู้ที่มีส่วนเกี่ยวข้อง ร่วมกันแลกเปลี่ยนความรู้ และประสบการณ์ เพื่อนำไปปรับปรุง พัฒนาการจัดการเรียนรู้

การศึกษาสถานภาพของโรงเรียนบ้านพันลำ

โรงเรียนบ้านพันลำ มีภารกิจในการจัดการศึกษาออกเป็น ๔ กลุ่มงาน ได้แก่ กลุ่มบริหารงานวิชาการ, กลุ่มบริหารงานบุคคล, กลุ่มบริหารงบประมาณ และกลุ่มบริหารทั่วไป จากการศึกษาถึงปัจจัยที่ส่งผลกระทบต่อพัฒนาการศึกษา ด้วยการวิเคราะห์สภาพแวดล้อมภายนอกและสภาพแวดล้อมภายใน โดยใช้เทคนิค SWOT (SWOT Analysis) ผลการวิเคราะห์สภาพแวดล้อม/ประเมินสถานภาพของสถานศึกษา สรุปได้ดังนี้

ผลการวิเคราะห์สภาพแวดล้อมภายนอก

ปัจจัยภายนอก

ผลการวิเคราะห์สภาพแวดล้อมภายนอกของโรงเรียนบ้านพันลำนั้น ปรากฏว่า สภาพแวดล้อมภายนอกมีอุปสรรคและโอกาส ดังนี้ คือ

สถานภาพของสถานศึกษา

๑. ปัจจัยภายนอกต่อการจัดการศึกษา

โอกาส (Opportunity)	อุปสรรค (Threat)
<p>ด้านสังคมและวัฒนธรรม</p> <p>๑. ชุมชนต้องการให้บุตรหลานมีการศึกษาสูงขึ้นส่งผลให้อัตราการศึกษาต่อเพิ่มขึ้น</p> <p>๒. ชุมชนให้การสนับสนุนงบประมาณ ส่งผลให้โรงเรียนมีสื่อการเรียนการสอนเพิ่มขึ้น</p> <p>๓. ชุมชนให้ความร่วมมือในการจัดกิจกรรมต่าง ๆ ส่งผลให้เกิดความสัมพันธ์อันดีระหว่างโรงเรียนกับชุมชน</p> <p>๔. ชุมชนมีส่วนร่วมในการจัดบรรยากาศสภาพแวดล้อมในโรงเรียน ส่งผลให้บรรยากาศในโรงเรียนเอื้อต่อการจัดกิจกรรมการเรียนการสอน</p> <p>๕. โรงเรียนอยู่ในหมู่บ้าน ส่งผลให้นักเรียนมีความสะดวกในการเดินทางประหยัดค่าใช้จ่าย การเดินทางมีความปลอดภัยและครอบครัวมีความอบอุ่น</p> <p>๖. ชุมชนมีความเข้มแข็งทางด้านประเพณีและวัฒนธรรมท้องถิ่น ส่งเสริมให้นักเรียนมีจิตสำนึกในการอนุรักษ์วัฒนธรรมและประเพณีท้องถิ่น สำนึกรักบ้านเกิด</p> <p>๗. ผู้ปกครองมีความเข้าใจในการปฏิบัติงานของบุคลากรในโรงเรียน ทำให้การประสานงานระหว่างโรงเรียนกับชุมชนดำเนินไปด้วยดี</p>	<p>๑. ชุมชนมีปัญหาด้านสิ่งแวดล้อม เช่น สุรา บุหรี่ส่งผลให้นักเรียนมีพฤติกรรมที่เสี่ยงต่อการติดยาเสพติด</p> <p>๒. ชุมชนบางส่วนเล่นการพนัน เป็นแบบอย่างที่ไม่ดีส่งผลให้นักเรียนมีพฤติกรรมที่ไม่เหมาะสม</p> <p>๓. ผู้ปกครองบางครอบครัวมีเวลาค่อนข้างน้อยในการดูแลบุตรหลาน เนื่องจากต้องประกอบอาชีพเกษตรกรรม</p> <p>๔. ชุมชนนำสารเคมีมาใช้ในการทำการเกษตรส่งผลให้ชุมชนมีสารพิษตกค้างซึ่งเป็นอันตรายต่อร่างกายในภายหลัง</p> <p>๕. ชุมชนมีค่านิยมการส่งบุตรหลานเข้าเรียนในโรงเรียนระดับอำเภอ ระดับจังหวัด</p>

โอกาส (Opportunity)	อุปสรรค (Threat)
<p>ด้านเทคโนโลยี</p> <p>๑. ในชุมชนมีศูนย์ประชาสัมพันธ์หมู่บ้าน ทำให้การประชาสัมพันธ์ข้อมูลข่าวสารในชุมชนเป็นไปอย่างรวดเร็ว ส่งผลให้การประสานสัมพันธ์ระหว่างชุมชนกับโรงเรียนมีประสิทธิภาพมากยิ่งขึ้น</p> <p>๒. ชุมชนเข้าถึงเครือข่ายอินเทอร์เน็ตได้ง่ายขึ้นส่งผลให้การสื่อสารและการค้นหาข้อมูลได้รวดเร็วขึ้น</p> <p>๓. ชุมชนนำเทคโนโลยีมาใช้ในการเผยแพร่สื่อบทเรียนดิจิทัล ปัญหาในท้องถิ่นส่งผลให้โรงเรียนสามารถใช้ประโยชน์จากภูมิปัญญาท้องถิ่นได้อย่างเต็มที่</p> <p>๔. ชุมชนนำเทคโนโลยีมาใช้ในการประกอบอาชีพช่วยประหยัดเวลาและแรงงาน ส่งผลให้มีผลผลิตจากการเกษตรมากขึ้น</p>	<p>๑. เทคโนโลยีมีการเปลี่ยนแปลงอยู่เสมอๆ ทำให้ผู้ประกอบการบางส่วนเข้าไม่ถึงเทคโนโลยีส่งผลให้นักเรียนใช้เทคโนโลยีในทางที่ไม่เหมาะสม</p>
<p>ด้านเศรษฐกิจ</p> <p>๑. ผู้ปกครองส่วนใหญ่ในเขตพื้นที่บริการมีรายได้ดี ส่งผลให้ผู้ปกครองสามารถสนับสนุนการจัดการเรียนการสอนของโรงเรียนได้เป็นอย่างดี</p> <p>๒. นักเรียนสามารถหารายได้พิเศษระหว่างเรียนได้จากการประกอบอาชีพของผู้ปกครองในชุมชน</p> <p>๓. ชุมชนมีการปลูกพืชหมุนเวียนมีรายได้ตลอดทั้งปี ส่งผลให้ชุมชนไม่ย้ายถิ่นฐานเข้าเมืองใหญ่ ทำให้มีโอกาสในการส่งบุตรหลานเข้าศึกษาต่อในระดับที่สูง</p>	<p>๑. ผู้ปกครองบางส่วนทุ่มเทให้การประกอบอาชีพ ไม่มีเวลาเอาใจใส่บุตรหลานจึงส่งผลให้บุตรหลานมีพฤติกรรมที่ไม่พึงประสงค์</p> <p>๒. ภาวะทางเศรษฐกิจในปัจจุบันทำให้ค่าครองชีพของชุมชนสูงขึ้น ทำให้ผู้ปกครองมีภาระค่าใช้จ่ายเพิ่มมากขึ้น</p> <p>๓. ชุมชนมีภาวะเศรษฐกิจดีขึ้น ทำให้นักเรียนใช้จ่ายอย่างฟุ่มเฟือย</p>
<p>ด้านการเมืองและกฎหมาย</p> <p>๑. รัฐบาลมีนโยบายโครงการสนับสนุนค่าใช้จ่ายในการจัดการศึกษาตั้งแต่ระดับอนุบาลจนจบการศึกษาขั้นพื้นฐาน ส่งผลให้ผู้ปกครองลดภาระค่าใช้จ่ายในด้านวัสดุอุปกรณ์ในการเรียน</p> <p>๒. รัฐธรรมนูญแห่งราชอาณาจักรไทย พุทธศักราช ๒๕๖๐ กำหนดให้บุคคลมีสิทธิเท่าเทียมกันในการรับการศึกษาขั้นพื้นฐาน ๑๒ ปี ส่งผลให้มีการพัฒนาศักยภาพของผู้เรียนและเป็นการสร้างโอกาสทางการศึกษามากขึ้น</p> <p>๓. นโยบายค่านิยมหลักของคนไทย ๑๒ ประการ ส่งผลให้นักเรียนมีคุณลักษณะอันพึงประสงค์</p> <p>๔. รัฐบาลมีนโยบายกองทุนเสมอภาคทางการศึกษา (กสศ.) ส่งผลให้นักเรียนได้รับโอกาสทางการศึกษาต่อในระดับที่สูงขึ้น</p> <p>๕. พระราชบัญญัติการศึกษาแห่งชาติ พ.ศ. ๒๕๔๒ และฉบับปรับปรุงแก้ไขเพิ่มเติม ตามมาตรา ๑๕ ให้โรงเรียนจัดการศึกษาในรูปแบบใดรูปแบบหนึ่งหรือทั้งสามรูปแบบก็ได้ ส่งผลให้ชุมชนมีโอกาสทางการศึกษามากขึ้น</p>	<p>๑. ผู้ปกครองขาดความรู้ความเข้าใจเกี่ยวกับ พ.ร.บ. การศึกษาแห่งชาติ พ.ศ. ๒๕๔๒ และฉบับปรับปรุงแก้ไขเพิ่มเติม ส่งผลให้ขาดสิทธิและหน้าที่ทางการศึกษา</p> <p>๒. ระบบการจัดสรรงบประมาณไม่สอดคล้องกับความต้องการที่แท้จริงของโรงเรียน</p> <p>๓. นโยบายการศึกษามีการปรับเปลี่ยนบ่อยครั้งส่งผลให้การพัฒนาระบบการจัดการศึกษาขาดความต่อเนื่อง</p>

ปัจจัยภายใน

ผลการวิเคราะห์สภาพแวดล้อมภายในปรากฏว่ามี จุดอ่อนและจุดแข็ง ดังนี้ คือ

๒ ปัจจัยภายในต่อการจัดการศึกษา

จุดแข็ง (Strength)	จุดอ่อน(Weakness)
<p>ด้านโครงสร้างและนโยบาย</p> <p>๑. โรงเรียนมีการจัดโครงสร้างการบริหารที่ชัดเจนทำให้การบริหารงานเป็นไปอย่างมีระบบเกิดความคล่องตัวในการปฏิบัติงาน</p> <p>๒. โรงเรียนมีนโยบายการบริหารจัดการโดยใช้โรงเรียนเป็นฐาน(SBM) ส่งผลให้ทุกกลุ่มงานมีส่วนร่วมในการบริหารจัดการศึกษา</p> <p>๓. โรงเรียนมีการกำหนดแนวทางการปฏิบัติงานร่วมกันไว้อย่างชัดเจน ส่งผลให้การดำเนินงานขององค์กรบรรลุตามวัตถุประสงค์ทำให้เกิดประสิทธิภาพและประสิทธิผล</p> <p>๔. โรงเรียนจัดให้มีระบบการดูแลช่วยเหลือนักเรียน ทำให้เข้าถึงปัญหาของนักเรียน ส่งผลให้มีการป้องกันแก้ไขส่งเสริมและพัฒนาให้นักเรียนทุกกลุ่ม</p> <p>๕. โรงเรียนมีการจัดทำคำสั่งมอบหมายหน้าที่ตรงตามความรู้ความสามารถของบุคลากร ส่งผลให้การทำงานเกิดประสิทธิภาพและประสิทธิผล</p>	<p>๑.โรงเรียนมีการจัดโครงสร้างการบริหารที่ชัดเจนทำให้การบริหารงานเป็นไปอย่างมีระบบ แต่ขาดการรายงานผลการนิเทศติดตามอย่างเป็นระบบและต่อเนื่อง</p> <p>๒. โรงเรียนประชาสัมพันธ์และเผยแพร่ข้อมูลสารสนเทศไม่ต่อเนื่อง ส่งผลให้ทุกภาคส่วนที่เกี่ยวข้องได้รับข้อมูลที่ไม่น่าเป็นปัจจุบัน</p>
<p>ด้านผลผลิตและการบริการ</p> <p>๑. โรงเรียนจัดการเรียนการสอนโดยเน้นผู้เรียนเป็นสำคัญ เปิดโอกาสให้นักเรียนเลือกเรียนตามความสนใจและความถนัด ส่งผลให้นักเรียนได้มีโอกาสปฏิบัติจริงและนำไปใช้ในชีวิตประจำวันได้</p> <p>๒. โรงเรียนมีการจัดสภาพแวดล้อมที่เอื้อต่อการเรียนการสอนและมีแหล่งเรียนรู้ตามธรรมชาติ ส่งผลให้นักเรียนมีความสุขในการเรียนและมีผลสัมฤทธิ์ทางการเรียนสูงขึ้น</p> <p>๓. โรงเรียนจัดกิจกรรมส่งเสริมด้านสุนทรียภาพทางศิลปะดนตรีและกีฬา ทำให้นักเรียนมีสุขภาพกายและสุขภาพจิตที่ดี</p> <p>๔. โรงเรียนจัดการเรียนการสอนแบบโครงงาน ส่งผลให้นักเรียนเกิดทักษะในการจัดการส่งเสริมการหารายได้ระหว่างเรียน นักเรียนรู้จักพึ่งตนเอง รักการทำงาน มีเจตคติที่ดีต่ออาชีพสุจริต สามารถทำงานร่วมกับผู้อื่นได้</p> <p>๕. โรงเรียนและชุมชนร่วมกันจัดกิจกรรมตามขนบธรรมเนียมประเพณีของท้องถิ่นทำให้นักเรียนเกิดจิตสำนึกในการอนุรักษ์ศิลปวัฒนธรรมไทยและท้องถิ่น</p> <p>๖. โรงเรียนมีการระดมทรัพยากรทางการศึกษาเพื่อการศึกษา</p> <p>๗. โรงเรียนจัดให้มีห้องปฏิบัติการคอมพิวเตอร์ส่งผลให้นักเรียนมีทักษะทางด้านICT</p> <p>๘. โรงเรียนส่งเสริมเด็กเก่งให้มีความเป็นเลิศ และแก้ไขข้อบกพร่องของนักเรียนอ่อนให้มีศักยภาพสูงขึ้น</p> <p>๙. โรงเรียนส่งเสริมการศึกษาด้านอาชีพ เพื่อการมีงานทำ</p>	<p>๑. นักเรียนมีการใช้เทคโนโลยีที่ไม่เหมาะสม</p> <p>๒. นักเรียนบางส่วนขาดความตระหนักในบทบาทและหน้าที่ของตนเอง</p> <p>๓. นักเรียนบางส่วนขาดทักษะการแสวงหาความรู้เพิ่มเติม</p> <p>๔. นักเรียนขาดจิตสำนึกในการรักษาทรัพย์สินของโรงเรียน</p>

จุดแข็ง (Strength)	จุดอ่อน(Weakness)
<p>ด้านบุคลากร</p> <p>๑. บุคลากรมีคุณธรรม จริยธรรมและจรรยาบรรณความเป็นครู ทำให้นักเรียนยึดเป็นแบบอย่างที่ดี</p> <p>๒. ครูและบุคลากรเป็นผู้มีความรู้ความสามารถ เป็นผู้นำทางวิชาการ</p> <p>๒. บุคลากรมีความเสียสละต่อภารกิจการปฏิบัติงาน ส่งผลให้การพัฒนาของโรงเรียนก้าวหน้าอย่างต่อเนื่อง</p> <p>๓. บุคลากรมีขวัญและกำลังใจทำให้การปฏิบัติงานมีประสิทธิภาพเป็นไปอย่างมีความสุข</p> <p>๔. บุคลากรมีความสามัคคี และมีความสัมพันธ์ที่ดีกับชุมชน</p> <p>๕. คณะกรรมการสถานศึกษามีส่วนร่วมในการกำกับ ส่งเสริมและสนับสนุนกิจการของสถานศึกษา</p>	<p>๑. บุคลากรบางกลุ่มสาระการเรียนรู้ไม่เพียงพอทำให้การจัดครูเข้าสอนไม่ตรงตามวิชาเอก</p> <p>๒. โรงเรียนขาดบุคลากรสายสนับสนุนการสอนทำให้การปฏิบัติงานมีประสิทธิภาพน้อย</p> <p>๓. บุคลากรนำเทคโนโลยีสารสนเทศมาช่วยในการจัดการเรียนการสอนน้อย</p> <p>๔. บุคลากรขาดทักษะในการผลิตสื่อและใช้สื่อนวัตกรรมทางการศึกษา</p>
<p>ด้านประสิทธิภาพทางการเงิน</p> <p>๑. โรงเรียนส่งเสริมให้มีการระดมทรัพยากรทางการศึกษาจากชุมชน เพื่อสนับสนุนการจัดกิจกรรมการเรียนการสอน</p> <p>๒. โรงเรียนมีเงินรายได้จากผลผลิตยางพารา</p>	<p>๑. โรงเรียนได้รับจัดสรรงบประมาณค่าจัดการเรียนการสอนไม่เพียงพอต่อการบริหารจัดการ</p>
<p>ด้านวัสดุทรัพยากร</p> <p>๑. โรงเรียนมีความพร้อมด้านอาคารสถานที่ที่สามารถให้บริการแก่ชุมชน</p> <p>๒. โรงเรียนมีเครือข่ายอินเทอร์เน็ตที่สามารถให้บริการแก่ชุมชน</p> <p>๓. โรงเรียนมีความพร้อมด้านสื่อเทคโนโลยีและอุปกรณ์การเรียนการสอน</p>	<p>๑. หนังสือ สื่อ วัสดุและอุปกรณ์ในห้องสมุดมีปริมาณไม่เพียงพอต่อการให้บริการ</p> <p>๒. โรงเรียนมีห้องปฏิบัติการต่าง ๆ ไม่เพียงพอทำให้ไม่สามารถจัดการเรียนการสอนที่หลากหลายส่งผลให้นักเรียนขาดทักษะในการปฏิบัติงาน</p> <p>๓. โรงเรียนขาดวัสดุ อุปกรณ์ด้านคอมพิวเตอร์ ไม่เพียงพอต่อการจัดการเรียนการสอน</p>
<p>ด้านบริหารจัดการ</p> <p>๑. โรงเรียนส่งเสริมการพัฒนาบุคลากรอย่างต่อเนื่องทำให้บุคลากรได้รับข้อมูล ข่าวสาร ความรู้ใหม่ๆ มีขวัญและกำลังใจ ส่งผลให้การพัฒนาโรงเรียนเป็นไปอย่างต่อเนื่อง</p> <p>๒. ผู้บริหารมีวิสัยทัศน์และภาวะผู้นำทางการศึกษา ทำให้บุคลากรมีความชัดเจนในแนวทางการทำงาน ส่งผลให้การปฏิบัติงานเป็นไปอย่างมีระบบและมีประสิทธิภาพ</p> <p>๓. โรงเรียนมีระบบการประกันคุณภาพภายในยึดการมีส่วนร่วม ทำให้การพัฒนาโรงเรียนเป็นไปอย่างมีระบบ ชุมชนเกิดความเชื่อมั่นและศรัทธา</p>	<p>๑. โรงเรียนมีระบบสารสนเทศแต่ยังไม่มีการนำมาใช้ในการบริหารจัดการเท่าที่ควร</p>

สถานภาพของสถานศึกษา

เมื่อพิจารณาโดยรวมแล้วโรงเรียนบ้านพันลำ พิจารณาปัจจัยภายนอกมี ๔ ส่วนปัจจัยภายใน ๖ ส่วน พบว่าโรงเรียนบ้านพันลำ มีสภาพโน้มเอียงไปในตำแหน่ง “STAR”

แผนภูมิสรุปการประเมินสถานภาพองค์กรของโรงเรียนบ้านพันลำ

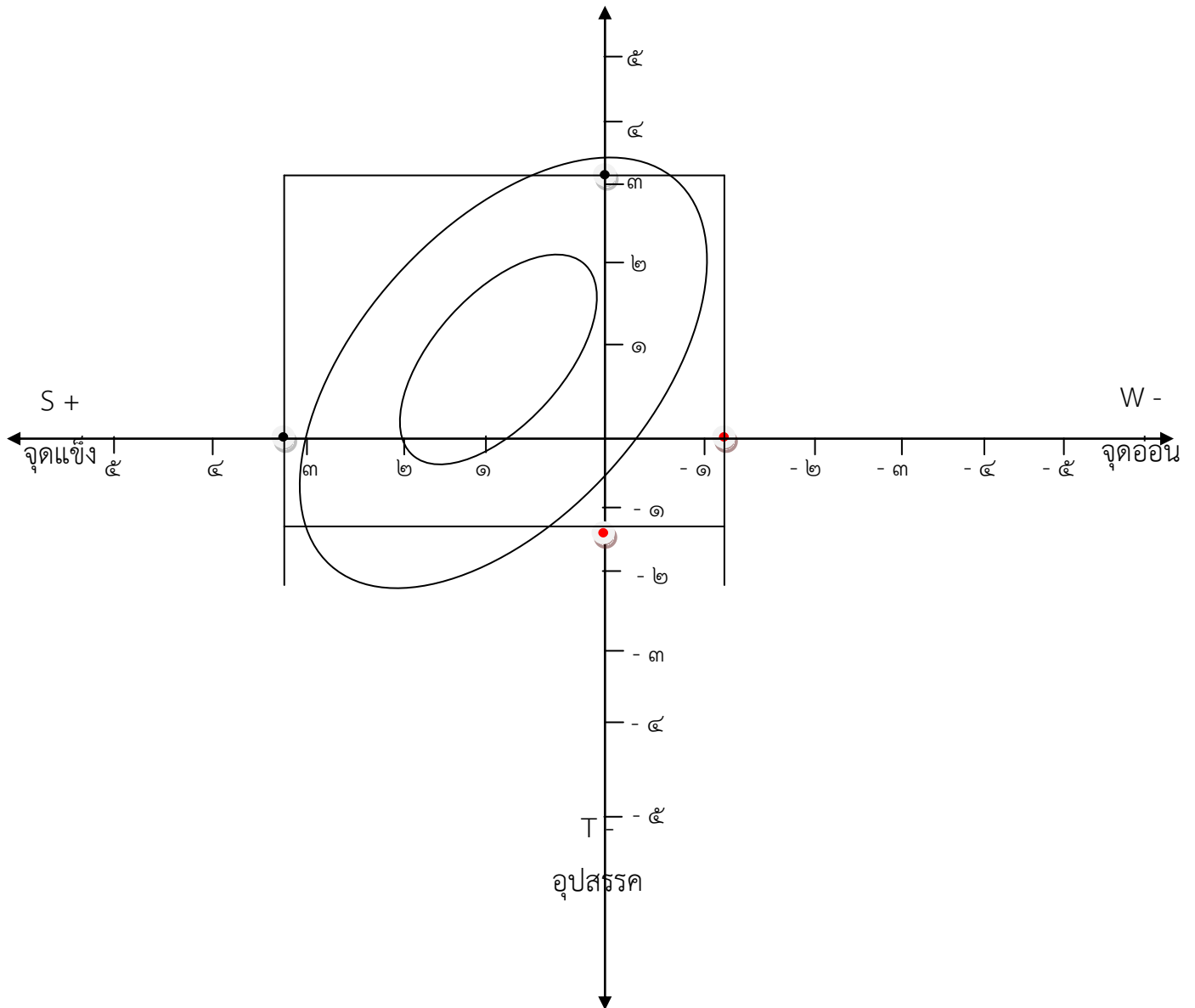

ส่วนที่ ๒
ทิศทางการพัฒนาการศึกษา

ส่วนที่ ๒

ทิศทางการพัฒนาการศึกษา

วิสัยทัศน์ของโรงเรียน

“โรงเรียนบ้านพันลำจัดการศึกษาตามมาตรฐานการศึกษาอย่างมีคุณภาพเพื่อพัฒนาทุกคน บนพื้นฐานหลักปรัชญาของเศรษฐกิจพอเพียง”

พันธกิจของโรงเรียน

- พัฒนาคุณภาพของเด็กครอบคลุมพัฒนาการทุกด้านและพัฒนาคุณภาพผู้เรียนด้านผลสัมฤทธิ์ทางวิชาการและคุณลักษณะที่พึงประสงค์ตามหลักสูตรสถานศึกษา
- พัฒนากระบวนการบริหารและการจัดการสถานศึกษาอย่างเป็นระบบ มีคุณภาพสอดคล้องกับมาตรฐานการศึกษาของสถานศึกษา
- ส่งเสริมครูและบุคลากรทางการศึกษาให้พัฒนากระบวนการจัดการเรียนการสอนที่เน้นเด็กและผู้เรียนเป็นสำคัญบูรณาการสู่หลักปรัชญาของเศรษฐกิจพอเพียง

เป้าประสงค์ (ระดับปฐมวัย)

ยุทธศาสตร์ที่ ๑ การพัฒนาคุณภาพของเด็ก

กลยุทธ์

- ส่งเสริมให้เด็กมีพัฒนาการด้านร่างกาย แข็งแรง มีสุขนิสัยที่ดี และดูแลความปลอดภัยของตนเองได้
- ส่งเสริมให้เด็กมีพัฒนาการด้านอารมณ์ จิตใจ ควบคุม และแสดงออกทางอารมณ์ได้
- ส่งเสริมให้เด็กมีพัฒนาการด้านสังคม ช่วยเหลือตนเองในการปฏิบัติกิจวัตรประจำวัน มีวินัย และเป็นสมาชิกที่ดีของสังคม
- ส่งเสริมให้เด็กมีพัฒนาการด้านสติปัญญา สื่อสารได้ มีทักษะการคิดพื้นฐาน และแสวงหาความรู้ได้

ยุทธศาสตร์ที่ ๒ โรงเรียนมีกระบวนการบริหารและการจัดการที่มีประสิทธิภาพ

กลยุทธ์

- พัฒนาหลักสูตรครอบคลุมพัฒนาการทั้ง ๔ ด้าน สอดคล้องกับบริบทของท้องถิ่น
- โรงเรียนจัดครูเพียงพอกับชั้นเรียน
- โรงเรียนส่งเสริมให้ครูมีความเชี่ยวชาญด้านการจัดประสบการณ์
- ส่งเสริมให้โรงเรียนจัดสภาพแวดล้อมและสื่อเพื่อการเรียนรู้อย่างปลอดภัยและเพียงพอ
- โรงเรียนจัดบริการสื่อเทคโนโลยีสารสนเทศและสื่อการเรียนรู้เพื่อสนับสนุนการจัดประสบการณ์
- โรงเรียนจัดระบบบริหารคุณภาพที่เปิดโอกาสให้ผู้เกี่ยวข้องทุกฝ่ายมีส่วนร่วม

ยุทธศาสตร์ที่ ๓. ครูและบุคลากรทางการศึกษาจัดประสบการณ์ที่เน้นเด็กเป็นสำคัญอย่างมีคุณภาพ

กลยุทธ์

๑. ส่งเสริมให้ครูและบุคลากรทางการศึกษาจัดประสบการณ์ที่ส่งเสริมให้เด็กมีพัฒนาการทุกด้านอย่างสมดุลเต็มศักยภาพ
๒. ส่งเสริมให้ครูและบุคลากรทางการศึกษาสร้างโอกาสให้เด็กได้รับประสบการณ์เล่นและปฏิบัติอย่างมีความสุข
๓. ส่งเสริมให้ครูและบุคลากรทางการศึกษาจัดบรรยากาศที่เอื้อต่อการเรียนรู้ใช้สื่อและเทคโนโลยีที่เหมาะสมกับวัย
๔. ส่งเสริมให้ครูและบุคลากรทางการศึกษาประเมินพัฒนาการเด็กตามสภาพจริงและนำผลการประเมินพัฒนาการเด็กไปปรับปรุงการจัดประสบการณ์และพัฒนาเด็ก

เป้าประสงค์ (ระดับการศึกษาขั้นพื้นฐาน)

ยุทธศาสตร์ที่ ๑. ผู้เรียนทุกคนมีผลสัมฤทธิ์ทางวิชาการและมีระดับคุณภาพของคุณลักษณะอันพึงประสงค์ตามหลักสูตรสูงขึ้น

กลยุทธ์

๑. ส่งเสริม สนับสนุนให้ผู้เรียนมีความสามารถในการอ่านอยู่ในระดับดี
๒. ส่งเสริม สนับสนุนให้ผู้เรียนมีความสามารถในการคัดลายมือ และเขียนสื่อสารภาษาไทยอยู่ในระดับดี
๓. ส่งเสริม สนับสนุนให้ผู้เรียนมีความสามารถในการสนทนา นำเสนองาน และผลงานได้
๔. ส่งเสริม สนับสนุนให้ผู้เรียนมีความสามารถในการใช้ภาษาอังกฤษเพื่อการสื่อสาร แนะนำตนเอง สถานศึกษา และสนทนาอย่างง่าย
๕. ปรับรูปแบบการเรียนการสอนเพื่อให้ผู้เรียน ได้ระดับผลการเรียนเฉลี่ยกลุ่มสาระการเรียนรู้คณิตศาสตร์ระดับ ๓ ขึ้นไป
๖. ส่งเสริม สนับสนุนให้ผู้เรียนทุกคนมีผลงานจากการทำโครงงาน/ผลงานประดิษฐ์ใหม่และสามารถอธิบายหลักการ แนวคิด ขั้นตอนการทำงานและปัญหาอุปสรรคของการทำงานได้
๗. ส่งเสริม สนับสนุนให้ผู้เรียนทุกคนสามารถสร้างนวัตกรรม สร้างสรรค์สิ่งใหม่ตามความสนใจอย่างน้อย ๑ ชิ้น/ปี
๘. ส่งเสริม สนับสนุนให้ผู้เรียนสามารถสืบค้นข้อมูลจากอินเทอร์เน็ตและสรุปความรู้ด้วยตนเอง
๙. ส่งเสริม สนับสนุนให้ผู้เรียนแสวงหาความรู้ด้วยตนเองจากห้องสมุดแหล่งเรียนรู้และสื่อต่างๆ รอบตัว
๑๐. ส่งเสริม สนับสนุนให้ผู้เรียนใช้เทคโนโลยีสารสนเทศและการสื่อสารในการนำเสนอผลงาน
๑๑. ปรับรูปแบบการวัดและประเมินผลเพื่อให้ผู้เรียน มีผลการเรียนเฉลี่ยรวมตามหลักสูตรสถานศึกษามากกว่าระดับ ๒ ขึ้นไป
๑๒. ปรับรูปแบบการวัดและประเมินผลให้ผู้เรียน มีผลการเรียนใน ๘ กลุ่มสาระ อยู่ในระดับ ๓ ขึ้นไป
๑๓. ปรับรูปแบบการเรียนการสอนให้ผู้เรียนมีผลการสอบระดับชาติ NT และ O-NET อยู่ในระดับสูงกว่าค่าเฉลี่ยระดับประเทศ

๑๔. ส่งเสริม สนับสนุนให้ผู้เรียนระดับชั้นประถมศึกษาปีที่ ๖ ทุกคน มีความรู้และทักษะ พื้นฐานต่องานอาชีพอย่างน้อย ๑ อาชีพ
๑๕. ส่งเสริม สนับสนุนให้ผู้เรียนชั้นประถมศึกษาปีที่ ๖ ทุกคน ศึกษาต่อในระดับชั้นที่สูงขึ้น
๑๖. ปลุกฝังให้ผู้เรียนมีคุณลักษณะและค่านิยมที่ดีงาม ตามค่านิยมหลักของคนไทย ๑๒ ประการ
๑๗. ปลุกฝังให้ผู้เรียนมีความภูมิใจ เห็นคุณค่า เรียนรู้และอนุรักษ์วัฒนธรรมท้องถิ่น
๑๘. สนับสนุนให้ผู้เรียนมีส่วนร่วมในกิจกรรมประเพณีของท้องถิ่น
๑๙. ส่งเสริมให้ผู้เรียน ยอมรับเหตุผลความคิดเห็น และเข้าใจผู้อื่น อยู่ร่วมกับผู้อื่นอย่างมีความสุข
๒๐. ผู้เรียนมีน้ำหนักร่างกายสูงตามเกณฑ์กรมอนามัย
๒๑. ส่งเสริมให้ผู้เรียนมีความฉลาดทางอารมณ์ ดูแลสุขภาพจิตให้ดีอยู่เสมอ แสดงออกอย่างเหมาะสม ไม่ทะเลาะวิวาท ไม่ยุ่งเกี่ยวกับสารเสพติด
๒๒. ส่งเสริม สนับสนุนให้ผู้เรียนดูแลสุขภาพกายและจิต ระวังการออกกำลังกาย เล่นกีฬา เพื่อสุขภาพ

ยุทธศาสตร์ที่ ๒. โรงเรียนมีกระบวนการบริหารและการจัดการที่มีประสิทธิภาพ

กลยุทธ์

๑. ส่งเสริมให้สถานศึกษามีการกำหนดวิสัยทัศน์ พันธกิจ และเป้าประสงค์ที่ตรงกับ วัตถุประสงค์ของแผนการศึกษาชาติ และสอดคล้องกับความต้องการของชุมชน
๒. พัฒนาสถานศึกษาให้มีระบบการบริหารจัดการคุณภาพการศึกษาชัดเจน มีประสิทธิภาพ โดยความร่วมมือของผู้เกี่ยวข้อง
๓. ส่งเสริมให้สถานศึกษามีการพัฒนาทักษะวิชาการ ทักษะชีวิต และทักษะอาชีพ โดยเน้นผู้ นักเรียน ตามความถนัด ความสามารถและความแตกต่างระหว่างบุคคลดำเนินการอย่างเป็นรูปธรรม
๔. พัฒนาครูและบุคลากรให้มีความเชี่ยวชาญทางวิชาชีพ มีความรู้ความสามารถและทักษะ ตามมาตรฐานตำแหน่ง
๕. ส่งเสริมให้มีห้องเรียน ห้องปฏิบัติการต่างๆ ที่พอเพียง และเอื้อต่อการเรียนรู้
๖. มีสภาพแวดล้อมร่มรื่น สะอาด ปลอดภัย
๗. ส่งเสริมให้สถานศึกษามีแหล่งเรียนรู้ในชุมชน ที่เอื้อต่อการเรียนรู้
๘. ส่งเสริมให้สถานศึกษามีห้องปฏิบัติการเทคโนโลยีสารสนเทศ ที่เอื้อให้ผู้เรียนเรียนรู้ตาม ความสนใจ
๙. ส่งเสริมให้สถานศึกษาจัดระบบเทคโนโลยีสารสนเทศ ที่ถูกต้อง ครบถ้วน เพื่อใช้บริหาร จัดการอย่างเพียงพอ
๑๐. ส่งเสริมให้สถานศึกษาบริหารจัดการข้อมูลสารสนเทศที่มีความถูกต้อง ครบถ้วน เป็น ปัจจุบัน ทันสมัย นำไปประยุกต์ใช้ได้

ยุทธศาสตร์ที่ ๓. ครูและบุคลากรทางการศึกษาจัดการเรียนการสอนที่เน้นผู้เรียนเป็นสำคัญอย่างมีคุณภาพ กลยุทธ์

๑. ส่งเสริมให้ครูและบุคลากรทางการศึกษาจัดกิจกรรมการเรียนรู้ตามมาตรฐานการเรียนรู้ และตัวชี้วัดตามหลักสูตรสถานศึกษามีแผนการจัดการเรียนรู้ที่เน้นให้นักเรียนเรียนรู้ผ่านกระบวนการคิดและปฏิบัติจริง
๒. ส่งเสริมให้ครูและบุคลากรทางการศึกษาจัดกิจกรรมการเรียนรู้สำหรับนักเรียนที่มีความต้องการพิเศษ ที่ตอบสนองความแตกต่างระหว่างบุคคล
๓. ส่งเสริมให้ครูและบุคลากรทางการศึกษาจัดกิจกรรมให้ผู้เรียนได้ฝึกทักษะ แสดงออก นำเสนอผลงาน แสดงความคิดเห็นเห็น คิดเป็น แก้ปัญหาเป็นรักการอ่านและแสวงหาความรู้ด้วยตนเอง
๔. ส่งเสริมให้ครูและบุคลากรทางการศึกษาจัดกิจกรรม โดยใช้สื่อเทคโนโลยีเพื่อการเรียนการสอน
๕. ส่งเสริมให้ครูและบุคลากรทางการศึกษาจัดกิจกรรมให้ผู้เรียนได้เรียนรู้จากแหล่งเรียนรู้ ในชุมชนและภูมิปัญญาท้องถิ่น ในการจัดกิจกรรมการเรียนการสอน
๖. ส่งเสริมให้ครูและบุคลากรทางการศึกษาจัดกิจกรรมการจัดการชั้นเรียน โดยใช้การมีปฏิสัมพันธ์เชิงบวก ให้เด็กรักครู ครูรักเด็ก เด็กรักเด็ก
๗. ส่งเสริมให้ครูและบุคลากรทางการศึกษานักเรียนรักการเรียนรู้อย่างมีความสุข
๘. ส่งเสริมให้ครูและบุคลากรทางการศึกษามีการวัดและประเมินคุณภาพการจัดการเรียนรู้ อย่างเป็นระบบ หลากหลาย และประเมินผู้เรียนจากสภาพจริง
๙. ส่งเสริมให้ครูและบุคลากรทางการศึกษาใช้เครื่องมือ และวิธีการวัดและประเมินผล ที่เหมาะสมกับรูปแบบการจัดการเรียนรู้ และนำข้อมูลการประเมินผลไปพัฒนาการเรียนรู้นักเรียน
๑๐. ส่งเสริม สนับสนุนให้ครู ผู้ปกครอง และผู้ที่มีส่วนเกี่ยวข้อง ร่วมกันแลกเปลี่ยนความรู้ และประสบการณ์ เพื่อนำไปปรับปรุง พัฒนาการจัดการเรียนรู้

นโยบายโรงเรียนบ้านพันลำ ปีการศึกษา ๒๕๖๕ - ๒๕๖๙

นโยบายที่ ๑ การพัฒนาคุณภาพครู

๑. เร่งพัฒนาความรู้ ทักษะ ความสามารถของครูในด้านการจัดและพัฒนากระบวนการเรียนรู้ที่เน้นผู้เรียนเป็นสำคัญ โดยนำเทคโนโลยีมาใช้ในการจัดการเรียนการสอน เน้นการทำงานเป็นทีม และครูต้องเป็นแบบอย่างที่ดีทุกด้าน

นโยบายที่ ๒ การพัฒนาคุณภาพผู้เรียน

๒. เร่งพัฒนาความรู้ความสามารถและทักษะของนักเรียนให้สอดคล้องกับความสามารถ ความถนัด ให้มีนิสัยรักการอ่าน สอดคล้องกับคุณลักษณะของผู้เรียนในศตวรรษที่ ๒๑ เพื่อความเป็นเลิศทางวิชาการ ยึดหลักปรัชญาของเศรษฐกิจพอเพียงเพื่อการดำรงชีวิตประจำวัน

นโยบายที่ ๓ การปลูกฝังวินัย คุณธรรมและจริยธรรม

๓. อบรมจัดกิจกรรมปลูกฝังและส่งเสริมให้นักเรียนเป็นผู้มีระเบียบวินัย คุณธรรม จริยธรรม และค่านิยมอันดีงาม โดยเฉพาะความรับผิดชอบต่อตนเองและสังคม

นโยบายที่ ๔ การพัฒนาสิ่งแวดล้อมและแหล่งเรียนรู้

๔. พัฒนาอาคารสถานที่ จัดสภาพแวดล้อมให้สะอาด ร่มรื่น สวยงาม จัดแหล่งเรียนรู้และบรรยากาศที่ส่งเสริมการเรียนรู้และสร้างจิตสำนึกให้นักเรียนมีส่วนร่วมในการพัฒนา

นโยบายที่ ๕ ความร่วมมือระหว่างโรงเรียนกับชุมชน

๕. ส่งเสริมและประสานความร่วมมือระหว่างโรงเรียนกับชุมชน หน่วยงาน เอกชน ในการพัฒนาคุณภาพการศึกษาทุกด้าน จัดกิจกรรมการเรียนรู้ที่สืบสานภูมิปัญญาท้องถิ่นไทย

นโยบายที่ ๖ การพัฒนาการบริหาร

๖. พัฒนาระบบบริหารในด้านการจัดการโดยโรงเรียนเป็นฐาน (SBM) ให้มีความคล่องตัว รวดเร็ว ชัดเจน เน้นการทำงานเป็นทีม นิเทศการดำเนินงานและประสานงานอย่างต่อเนื่อง

จุดเน้น แนวทางจัดการศึกษาโรงเรียนบ้านพันลำ

๑. เร่งรัดคุณภาพการเรียนการสอน โดยพัฒนากระบวนการเรียนรู้ที่เน้นนักเรียนเป็นศูนย์กลางให้ได้มาตรฐานโดยนำเทคโนโลยีมาใช้ในการดำเนินงานและเน้นการประเมินสภาพจริงอย่างเป็นระบบ
๒. จัดบรรยากาศและสภาพแวดล้อมให้สะอาด ร่มรื่น สวยงาม และเอื้อต่อการเรียนรู้
๓. เสริมสร้างวินัย คุณธรรม จริยธรรม อย่างจริงจังต่อเนื่องโดยเฉพาะความรับผิดชอบ ค่านิยมที่เหมาะสมกับวิถีชีวิตไทยและห่างไกลจากสิ่งเสพติด ตลอดจนอบายมุขอื่น ๆ ตามแนวทางโรงเรียน สีขาวปลอดยาเสพติดและอบายมุขและตามแนวทางหลักปรัชญาของเศรษฐกิจพอเพียง
๔. ส่งเสริมการจัดกิจกรรมเพื่อเสริมสร้างให้นักเรียนได้มีส่วนร่วมในการปฏิบัติกิจกรรมเพื่อเสริมสร้างให้นักเรียนเป็น “คนดี คนเก่ง ” ทั้งนี้เพื่อให้นักเรียนได้มีส่วนร่วมในการปฏิบัติกิจกรรม ได้ร่วมคิดร่วมทำจนเกิดนิสัยใฝ่รู้ใฝ่เรียน นิสัยรักการอ่าน
๕. จัดระบบบริการสุขภาพอนามัย โภชนาการ และสาธารณสุขที่ปลอดภัย ส่งเสริมการออกกำลังกายเพื่อสุขภาพเพื่อให้ผู้เรียนมีสุขภาพพลานามัยที่ดี
๖. จัดระบบประกันคุณภาพการศึกษา ที่จะรับประกันได้ว่านักเรียนทุกคนที่สำเร็จการศึกษาจะมีคุณภาพที่ได้มาตรฐานตามเกณฑ์ระดับชาติ

คำนิยามองค์กร

“PLS”

P → Process Effectiveness

L → Leadership

S → Sufficiency economy

กระบวนการที่มีประสิทธิภาพ

ความสามารถในการปฏิบัติงานของผู้นำเพื่อให้กลุ่ม
ประสบความสำเร็จ

หลักปรัชญาของเศรษฐกิจพอเพียง

กระบวนการปฏิบัติงานที่มีประสิทธิภาพ โดย
ความสามารถในการปฏิบัติงานของผู้นำเพื่อให้กลุ่ม
ประสบความสำเร็จ บนพื้นฐานหลักปรัชญาของ
เศรษฐกิจพอเพียง

ภาพความสำเร็จโรงเรียนบ้านพันลำ

ผลงานที่ประสบผลสำเร็จที่ผ่านมา ปี ๒๕๖๒

ที่	รางวัล/ประเภท	หน่วยงานให้รางวัล
ระดับสถานศึกษา		
๑	สถานศึกษาสีขาว ปลอดภัย เสพติดและอบายมุข ประเภทผลงานดีเด่น ระดับเงิน	กระทรวงศึกษาธิการ
ผู้บริหารสถานศึกษา		
นายกฤษฎา พิมพันธ์		
๑	สถานศึกษาสีขาว ปลอดภัย เสพติดและอบายมุข ประเภทผลงานดีเด่น ระดับเงิน	กระทรวงศึกษาธิการ
๒	คณะกรรมการดำเนินการจัดงานและคณะกรรมการตัดสิน งาน ศิลปหัตถกรรมนักเรียนระดับชาติ ครั้งที่ ๖๙ ปีการศึกษา ๒๕๖๒ จังหวัด ศรีสะเกษ	สำนักงาน คณะกรรมการ การศึกษาขั้นพื้นฐาน
ครู		
นายบรรจง พงษ์อุดม		
๑	สถานศึกษาสีขาว ปลอดภัย เสพติดและอบายมุข ประเภทผลงานดีเด่น ระดับเงิน	กระทรวงศึกษาธิการ
๒	ผู้ฝึกสอนนักเรียนได้รับรางวัลเกียรติบัตรระดับเหรียญทอง การแข่งขันการจัดสวนถาดแบบแห้ง ชั้นประถมศึกษาปีที่ ๔ - ๖ งานศิลปหัตถกรรมนักเรียนระดับชาติ ครั้งที่ ๖๙ ปีการศึกษา ๒๕๖๒ จังหวัดศรีสะเกษ	สพป.ศรีสะเกษ เขต ๑
นายเดชา เตชะนัง		
๓	ผู้ฝึกสอนนักเรียนได้รับรางวัลเกียรติบัตรระดับเหรียญทอง การแข่งขันการทำอาหารคาวหวานเพื่อสุขภาพ ชั้นประถมศึกษาปีที่ ๔ - ๖ งานศิลปหัตถกรรมนักเรียนระดับชาติ ครั้งที่ ๖๙ ปีการศึกษา ๒๕๖๒ จังหวัดศรีสะเกษ	สพป.ศรีสะเกษ เขต ๑
นางมณฑิยา วรรณรงค์		
๔	ผู้ฝึกสอนนักเรียนได้รับรางวัลเกียรติบัตรระดับเหรียญทอง การแข่งขันการทำอาหารน้ำพริก ผักสด เครื่องเคียง ชั้นประถมศึกษาปีที่ ๔ - ๖ งานศิลปหัตถกรรมนักเรียนระดับชาติ ครั้งที่ ๖๙ ปีการศึกษา ๒๕๖๒ จังหวัดศรีสะเกษ	สพป.ศรีสะเกษ เขต ๑
นายศักดิ์สิทธิ์ แก้วแดง		
๕	ผู้ฝึกสอนนักเรียนได้รับรางวัลเกียรติบัตรระดับเหรียญทอง การแข่งขันการสร้าง Webpage ประเภท Text Editor ชั้นมัธยมศึกษาปีที่ ๑ - ๓ งานศิลปหัตถกรรมนักเรียนระดับชาติ ครั้งที่ ๖๙ ปีการศึกษา ๒๕๖๒ จังหวัดศรีสะเกษ	สพป.ศรีสะเกษ เขต ๑

ผลงานที่ประสบผลสำเร็จที่ผ่านมา ปี ๒๕๖๒ (ต่อ)

ที่	รางวัล/ประเภท	หน่วยงานให้รางวัล
ครู		
นางวิโรลักษณ์ แก้วแดง		
๖	ผู้ฝึกสอนนักเรียนได้รับรางวัลเกียรติบัตรระดับเหรียญทอง การแข่งขันการสร้าง Webpage ประเภท Text Editor ชั้นมัธยมศึกษาปีที่ ๑ - ๓ งานศิลปหัตถกรรมนักเรียนระดับชาติ ครั้งที่ ๖๙ ปีการศึกษา ๒๕๖๒ จังหวัดศรีสะเกษ	สพป.ศรีสะเกษ เขต ๑
นางสาวพรพิมาศ แก้วแดง		
๗	ผู้ฝึกสอนนักเรียนได้รับรางวัลเกียรติบัตรระดับเหรียญทอง การแข่งขันวาดภาพระบายสี (เดี่ยว) ชั้นประถมศึกษาปีที่ ๑ - ๓ งานศิลปหัตถกรรมนักเรียนระดับชาติ ครั้งที่ ๖๙ ปีการศึกษา ๒๕๖๒ จังหวัดศรีสะเกษ	สพป.ศรีสะเกษ เขต ๑
นักเรียน		
เด็กหญิงปัทมาพร พวงทับทิม		
๑	ได้รับรางวัลเกียรติบัตรระดับเหรียญทอง การแข่งขันต่อสมการคณิตศาสตร์ (เอแม็ท) ชั้นประถมศึกษาปีที่ ๑ - ๖ งานศิลปหัตถกรรมนักเรียนระดับชาติ ครั้งที่ ๖๙ ปีการศึกษา ๒๕๖๒ จังหวัดศรีสะเกษ	สพป.ศรีสะเกษ เขต ๑
เด็กหญิงณัฐนิชา ชูวงศ์		
๒	ได้รับรางวัลเกียรติบัตรระดับเหรียญทอง การแข่งขันวาดภาพระบายสี (เดี่ยว) ชั้นประถมศึกษาปีที่ ๑ - ๓ งานศิลปหัตถกรรมนักเรียนระดับชาติ ครั้งที่ ๖๙ ปีการศึกษา ๒๕๖๒ จังหวัดศรีสะเกษ	สพป.ศรีสะเกษ เขต ๑
เด็กหญิงสุภาพร กิจพิทักษ์		
๓	ได้รับรางวัลเกียรติบัตรระดับเหรียญทอง การแข่งขันการสร้าง Webpage ประเภท Text Editor ชั้นมัธยมศึกษาปีที่ ๑ - ๓ งานศิลปหัตถกรรมนักเรียนระดับชาติ ครั้งที่ ๖๙ ปีการศึกษา ๒๕๖๒ จังหวัดศรีสะเกษ	สพป.ศรีสะเกษ เขต ๑
เด็กหญิงชลดา แก้วธานี		
๔	ได้รับรางวัลเกียรติบัตรระดับเหรียญทอง การแข่งขันการทำอาหารน้ำพริก ผักสด เครื่องเคียง ชั้นประถมศึกษาปีที่ ๔ - ๖ งานศิลปหัตถกรรมนักเรียนระดับชาติ ครั้งที่ ๖๙ ปีการศึกษา ๒๕๖๒ จังหวัดศรีสะเกษ	สพป.ศรีสะเกษ เขต ๑
เด็กหญิงปัทมาพร พวงทับทิม		
๕	ได้รับรางวัลเกียรติบัตรระดับเหรียญทอง การแข่งขันการทำอาหารคาวหวานเพื่อสุขภาพ ชั้นประถมศึกษาปีที่ ๔ - ๖ งานศิลปหัตถกรรมนักเรียนระดับชาติ ครั้งที่ ๖๙ ปีการศึกษา ๒๕๖๒ จังหวัดศรีสะเกษ	สพป.ศรีสะเกษ เขต ๑
เด็กชายปริญชัย พวงทับทิม		
๖	ได้รับรางวัลเกียรติบัตรระดับเหรียญทอง การแข่งขันการจัดสวนถาดแบบแห้ง ชั้นประถมศึกษาปีที่ ๔ - ๖ งานศิลปหัตถกรรมนักเรียนระดับชาติ ครั้งที่ ๖๙ ปีการศึกษา ๒๕๖๒ จังหวัดศรีสะเกษ	สพป.ศรีสะเกษ เขต ๑

ผลงานที่ประสบผลสำเร็จที่ผ่านมา ปี ๒๕๖๔

ที่	รางวัล/ประเภท	หน่วยงานให้รางวัล
ระดับสถานศึกษา		
๑	การสอบ NT ชั้นประถมศึกษาปีที่ ๓ ปีการศึกษา ๒๕๖๓ โรงเรียนบ้านพันลำ มีคะแนนเฉลี่ยร้อยละมีพัฒนาการสูงเป็น ลำดับที่ ๑ จาก ๒๕๘ โรงเรียนในสังกัด สพป.ศรีสะเกษ เขต ๑ (รวมทุกขนาดโรงเรียน)	สพป.ศรีสะเกษ เขต ๑
๒	การสอบ NT ชั้นประถมศึกษาปีที่ ๓ ปีการศึกษา ๒๕๖๓ โรงเรียนบ้านพันลำ มีคะแนนเฉลี่ยร้อยละสูงกว่าระดับประเทศ ลำดับที่ ๗ ประเภทโรงเรียนขนาดเล็กที่มีจำนวนนักเรียน ๑-๑๒๐ คน ในสังกัด สพป.ศรีสะเกษ เขต ๑ จาก ๑๕๙ โรงเรียน	สพป.ศรีสะเกษ เขต ๑
๓	การสอบ NT ชั้นประถมศึกษาปีที่ ๓ ปีการศึกษา ๒๕๖๓ โรงเรียนบ้านพันลำ มีคะแนนเฉลี่ยร้อยละสูงกว่าระดับประเทศ ลำดับที่ ๑๐ จาก ๒๕๘ โรงเรียน ในสังกัด สพป.ศรีสะเกษ เขต ๑ (รวมทุกขนาดโรงเรียน)	สพป.ศรีสะเกษ เขต ๑
ผู้บริหารสถานศึกษา		
นายกฤษฎา พิมพันธ์		
๑	ได้เข้าร่วมการประชุมสรุปผลการดำเนินงานวิจัยและประเมินผลพฤติกรรมเด็กและเยาวชนไทยที่ยึดมั่นความซื่อสัตย์สุจริตและประเมินผลสัมฤทธิ์ในการใช้หลักสูตรต้านทุจริตศึกษา	สำนักงานคณะกรรมการป้องกันและปราบปรามการทุจริตแห่งชาติ
ครู		
นายเดชา เตชะนัง		
๑	ได้เข้าร่วมการประชุมสรุปผลการดำเนินงานวิจัยและประเมินผลพฤติกรรมเด็กและเยาวชนไทยที่ยึดมั่นความซื่อสัตย์สุจริตและประเมินผลสัมฤทธิ์ในการใช้หลักสูตรต้านทุจริตศึกษา	สำนักงานคณะกรรมการป้องกันและปราบปรามการทุจริตแห่งชาติ
นางมณฑิยา วรรณรงค์		
๒	ได้รับรางวัลห้องเรียนคุณภาพ ระดับดีเยี่ยม	สพป.ศรีสะเกษ เขต ๑
นางวิโรลักษณ์ แก้วแดง		
๓	ได้ส่งคลิปวิดีโอรูปแบบการจัดการ “สุดยอดเทคนิคประถม สู่การพัฒนาผู้เรียนเพื่อความเป็นเลิศ”	สำนักงานคณะกรรมการการศึกษาขั้นพื้นฐาน
นางสาวสุภาวดี สำราญ		
๔	ได้รับรางวัลห้องเรียนคุณภาพ ระดับดีเยี่ยม	สพป.ศรีสะเกษ เขต ๑
นางสาวปรารถน์ทิพย์ วงศ์เจริญ		
๕	ได้รับรางวัลห้องเรียนคุณภาพ ระดับดีมาก	สพป.ศรีสะเกษ เขต ๑

ผลงานที่ประสบผลสำเร็จที่ผ่านมา ปี ๒๕๖๕

ที่	รางวัล/ประเภท	หน่วยงานให้รางวัล
ระดับสถานศึกษา		
๑	โรงเรียนบ้านพันลำ ผ่านการตรวจสอบและยกระดับคุณภาพ โรงเรียนคุณธรรม สพฐ. ระดับ ๒ ดาว ประจำปีการศึกษา ๒๕๖๔	สพป.ศรีสะเกษ เขต ๑
ผู้บริหารสถานศึกษา		
นายกฤษฎา พิมพันธ์		
๑	ได้เข้าร่วมการอบรมออนไลน์ โครงการพัฒนาข้าราชการครูและบุคลากรทางการศึกษาตามหลักเกณฑ์และวิธีการประเมินตำแหน่งการเลื่อนวิทยฐานะของข้าราชการครูและบุคลากรทางการศึกษาตามข้อตกลงในการพัฒนางาน Performance Agreement เรียนรู้ PA สู่การปฏิบัติจริง จำนวน ๖ ชั่วโมง	สำนักงานเขตพื้นที่การศึกษามัธยมศึกษากรุงเทพมหานครเขต ๑
ครู		
นางสาวปรารค์ทิพย์ วงศ์เจริญ		
๑	ครูอัคราจ้างดีเด่น รางวัล SSK๑ AWARDS ในงานวันครู ครั้งที่ ๖๖ วันที่ ๑๖ มกราคม ๒๕๖๕	สพป.ศรีสะเกษ เขต ๑
นางวิโรลักษณ์ แก้วแดง		
๒	ได้เข้ารับการอบรมและผ่านการทดสอบการใช้งานระบบมาตรฐานด้านความปลอดภัย (MOE Safety Platform)	กระทรวงศึกษาธิการ และ สพฐ.
นายศักดิ์สิทธิ์ แก้วแดง		
๓	ได้เข้ารับการอบรมและผ่านการทดสอบการใช้งานระบบมาตรฐานด้านความปลอดภัย (MOE Safety Platform)	กระทรวงศึกษาธิการ และ สพฐ.
นางสาวณัฐรินีย์ พิมพ์บรรณ นางสาวสุภาวดี สำราญ นางสาวปรารค์ทิพย์ วงศ์เจริญ นางวิโรลักษณ์ แก้วแดง		
๔	ผ่านการอบรมหลักสูตรส่งเสริมการเรียนรู้หน้าที่พลเมืองดิจิทัลสำหรับครูระดับประถมศึกษา จำนวน ๙ ชั่วโมง	สำนักงานคณะกรรมการการศึกษาขั้นพื้นฐาน
นางสาวปรารค์ทิพย์ วงศ์เจริญ		
๕	ได้รับรางวัลห้องเรียนคุณภาพ ระดับดีเยี่ยม (ระดับปฐมวัย)	สพป.ศรีสะเกษ เขต ๑

ส่วนที่ ๓

ยุทธศาสตร์การพัฒนาระบบการจัดการศึกษา
และตัวชี้วัดความสำเร็จ
โรงเรียนบ้านพันลำ

ส่วนที่ ๓

ยุทธศาสตร์การพัฒนาระบบการจัดการศึกษาและตัวชี้วัดความสำเร็จ

จากวิสัยทัศน์ที่ว่า “โรงเรียนบ้านพันลำจัดการศึกษาตามมาตรฐานการศึกษาอย่างมีคุณภาพเพื่อพัฒนาทุกคน บนพื้นฐานหลักปรัชญาของเศรษฐกิจพอเพียง” โรงเรียนบ้านพันลำจึงได้กำหนดกลยุทธ์ ซึ่งเป็นกลยุทธ์ของโรงเรียน ดำเนินการโดยนำเป้าหมายมาจัดหมวดหมู่หรือกลุ่มมาตรฐานการศึกษาของโรงเรียน ดังนี้

ยุทธศาสตร์ระดับโรงเรียน (Strategy)

โรงเรียนบ้านพันลำ มียุทธศาสตร์ ๓ ยุทธศาสตร์ ทั้งในระดับการศึกษาปฐมวัย และ ระดับการศึกษาขั้นพื้นฐาน ดังนี้

ระดับการศึกษาปฐมวัย

ยุทธศาสตร์ที่ ๑ การพัฒนาคุณภาพของเด็ก

กลยุทธ์

๑. ส่งเสริมให้เด็กมีพัฒนาการด้านร่างกาย แข็งแรง มีสุขนิสัยที่ดี และดูแลความปลอดภัยของตนเองได้
๒. ส่งเสริมให้เด็กมีพัฒนาการด้านอารมณ์ จิตใจ ควบคุม และแสดงออกทางอารมณ์ได้
๓. ส่งเสริมให้เด็กมีพัฒนาการด้านสังคม ช่วยเหลือตนเองในการปฏิบัติกิจวัตรประจำวัน มีวินัย และเป็นสมาชิกที่ดีของสังคม
๔. ส่งเสริมให้เด็กมีพัฒนาการด้านสติปัญญา สื่อสารได้ มีทักษะการคิดพื้นฐาน และแสวงหาความรู้ได้

ยุทธศาสตร์ที่ ๒ โรงเรียนมีกระบวนการบริหารและการจัดการที่มีประสิทธิภาพ

กลยุทธ์

๑. พัฒนาหลักสูตรครอบคลุมพัฒนาการทั้ง ๔ ด้าน สอดคล้องกับบริบทของท้องถิ่น
๒. โรงเรียนจัดครูเพียงพอกับชั้นเรียน
๓. โรงเรียนส่งเสริมให้ครูมีความเชี่ยวชาญด้านการจัดประสบการณ์
๔. ส่งเสริมให้โรงเรียนจัดสภาพแวดล้อมและสื่อเพื่อการเรียนรู้อย่างปลอดภัยและเพียงพอ
๕. โรงเรียนจัดบริการสื่อเทคโนโลยีสารสนเทศและสื่อการเรียนรู้เพื่อสนับสนุนการจัดประสบการณ์
๖. โรงเรียนจัดระบบบริหารคุณภาพที่เปิดโอกาสให้ผู้เกี่ยวข้องทุกฝ่ายมีส่วนร่วม

ยุทธศาสตร์ที่ ๓. ครูและบุคลากรทางการศึกษาจัดประสบการณ์ที่เน้นเด็กเป็นสำคัญอย่างมีคุณภาพ

กลยุทธ์

๑. ส่งเสริมให้ครูและบุคลากรทางการศึกษาจัดประสบการณ์ที่ส่งเสริมให้เด็กมีพัฒนาการทุกด้านอย่างสมดุลเต็มศักยภาพ
๒. ส่งเสริมให้ครูและบุคลากรทางการศึกษาสร้างโอกาสให้เด็กได้รับประสบการณ์เล่นและปฏิบัติอย่างมีความสุข
๓. ส่งเสริมให้ครูและบุคลากรทางการศึกษาจัดบรรยากาศที่เอื้อต่อการเรียนรู้ใช้สื่อและเทคโนโลยีที่เหมาะสมกับวัย
๔. ส่งเสริมให้ครูและบุคลากรทางการศึกษาประเมินพัฒนาการเด็กตามสภาพจริงและนำผลการประเมินพัฒนาการเด็กไปปรับปรุงการจัดประสบการณ์และพัฒนาเด็ก

ระดับการศึกษาขั้นพื้นฐาน

ยุทธศาสตร์ที่ ๑. ผู้เรียนทุกคนมีผลสัมฤทธิ์ทางวิชาการและมีระดับคุณภาพของคุณลักษณะอันพึงประสงค์ตามหลักสูตรสูงขึ้น

กลยุทธ์

๑. ส่งเสริม สนับสนุนให้ผู้เรียนมีความสามารถในการอ่านอยู่ในระดับดี
๒. ส่งเสริม สนับสนุนให้ผู้เรียนมีความสามารถในการคัดลายมือ และเขียนสื่อสารภาษาไทยอยู่ในระดับดี
๓. ส่งเสริม สนับสนุนให้ผู้เรียนมีความสามารถในการสนทนา นำเสนองาน และผลงานได้
๔. ส่งเสริม สนับสนุนให้ผู้เรียนมีความสามารถในการใช้ภาษาอังกฤษเพื่อการสื่อสาร แนะนำตนเอง สถานศึกษา และสนทนาอย่างง่าย
๕. ปรับรูปแบบการเรียนการสอนเพื่อให้ผู้เรียน ได้ระดับผลการเรียนเฉลี่ยกลุ่มสาระการเรียนรู้คณิตศาสตร์ระดับ ๓ ขึ้นไป
๖. ส่งเสริม สนับสนุนให้ผู้เรียนทุกคนมีผลงานจากการทำโครงการ/ผลงานประดิษฐ์ใหม่และสามารถอธิบายหลักการ แนวคิด ขั้นตอนการทำงานและปัญหาอุปสรรคของการทำงานได้
๗. ส่งเสริม สนับสนุนให้ผู้เรียนทุกคนสามารถสร้างนวัตกรรม สร้างสรรค์สิ่งใหม่ตามความสนใจอย่างน้อย ๑ ชิ้น/ปี
๘. ส่งเสริม สนับสนุนให้ผู้เรียนสามารถสืบค้นข้อมูลจากอินเทอร์เน็ตและสรุปความรู้ด้วยตนเอง
๙. ส่งเสริม สนับสนุนให้ผู้เรียนแสวงหาความรู้ด้วยตนเองจากห้องสมุดแหล่งเรียนรู้และสื่อต่างๆ รอบตัว
๑๐. ส่งเสริม สนับสนุนให้ผู้เรียนใช้เทคโนโลยีสารสนเทศและการสื่อสารในการนำเสนอผลงาน
๑๑. ปรับรูปแบบการวัดและประเมินผลเพื่อให้ผู้เรียน มีผลการเรียนเฉลี่ยรวมตามหลักสูตรสถานศึกษามากกว่าระดับ ๒ ขึ้นไป
๑๒. ปรับรูปแบบการวัดและประเมินผลให้ผู้เรียน มีผลการเรียนใน ๘ กลุ่มสาระ อยู่ในระดับ ๓ ขึ้นไป
๑๓. ปรับรูปแบบการเรียนการสอนให้ผู้เรียนมีผลการสอบระดับชาติ NT และ O-NET อยู่ในระดับสูงกว่าค่าเฉลี่ยระดับประเทศ
๑๔. ส่งเสริม สนับสนุนให้ผู้เรียนระดับชั้นประถมศึกษาปีที่ ๖ ทุกคน มีความรู้และทักษะพื้นฐานต้องงานอาชีพอย่างน้อย ๑ อาชีพ
๑๕. ส่งเสริม สนับสนุนให้ผู้เรียนชั้นประถมศึกษาปีที่ ๖ ทุกคน ศึกษาต่อในระดับชั้นที่สูงขึ้น
๑๖. ปลุกฝังให้ผู้เรียนมีคุณลักษณะและค่านิยมที่พึงงาม ตามค่านิยมหลักของคนไทย ๑๒ ประการ
๑๗. ปลุกฝังให้ผู้เรียนมีความภูมิใจ เห็นคุณค่า เรียนรู้และอนุรักษ์วัฒนธรรมท้องถิ่น
๑๘. สนับสนุนให้ผู้เรียนมีส่วนร่วมในกิจกรรมประเพณีของท้องถิ่น
๑๙. ส่งเสริมให้ผู้เรียน ยอมรับเหตุผลความคิดเห็น และเข้าใจผู้อื่น อยู่ร่วมกับผู้อื่นอย่างมีความสุข
๒๐. ผู้เรียนมีน้ำหนักร่างกายสูงตามเกณฑ์กรมอนามัย

๒๑. ส่งเสริมให้ผู้เรียนมีความฉลาดทางอารมณ์ ดูแลสุขภาพจิตให้ดีอยู่เสมอ แสดงออกอย่างเหมาะสม ไม่ทะเลาะวิวาท ไม่ยุ่งเกี่ยวกับสารเสพติด

๒๒. ส่งเสริม สนับสนุนให้ผู้เรียนดูแลสุขภาพกายและจิต ระวังการออกกำลังกาย เล่นกีฬา เพื่อสุขภาพ

ยุทธศาสตร์ที่ ๒. โรงเรียนมีกระบวนการบริหารและการจัดการที่มีประสิทธิภาพ

กลยุทธ์

๑. ส่งเสริมให้สถานศึกษามีการกำหนดวิสัยทัศน์ พันธกิจ และเป้าประสงค์ที่ตรงกับวัตถุประสงค์ของแผนการศึกษาชาติ และสอดคล้องกับความต้องการของชุมชน
๒. พัฒนาสถานศึกษาให้มีระบบการบริหารจัดการคุณภาพการศึกษาชัดเจน มีประสิทธิภาพ โดยความร่วมมือของผู้เกี่ยวข้อง
๓. ส่งเสริมให้สถานศึกษามีการพัฒนาทักษะวิชาการ ทักษะชีวิต และทักษะอาชีพ โดยเน้นผู้เรียน ตามความถนัด ความสามารถและความแตกต่างระหว่างบุคคลดำเนินการอย่างเป็นรูปธรรม
๔. พัฒนาครูและบุคลากรให้มีความเชี่ยวชาญทางวิชาชีพ มีความรู้ความสามารถและทักษะตามมาตรฐานตำแหน่ง
๕. ส่งเสริมให้มีห้องเรียน ห้องปฏิบัติการต่างๆ ที่พอเพียง และเอื้อต่อการเรียนรู้
๖. มีสภาพแวดล้อมร่มรื่น สะอาด ปลอดภัย
๗. ส่งเสริมให้สถานศึกษามีแหล่งเรียนรู้ในชุมชน ที่เอื้อต่อการเรียนรู้
๘. ส่งเสริมให้สถานศึกษามีห้องปฏิบัติการเทคโนโลยีสารสนเทศ ที่เอื้อให้ผู้เรียนเรียนรู้ตามความสนใจ
๙. ส่งเสริมให้สถานศึกษาจัดระบบเทคโนโลยีสารสนเทศ ที่ถูกต้อง ครบถ้วน เพื่อใช้บริหารจัดการอย่างเพียงพอ
๑๐. ส่งเสริมให้สถานศึกษาบริหารจัดการข้อมูลสารสนเทศที่มีความถูกต้อง ครบถ้วน เป็นปัจจุบัน ทันสมัย นำไปประยุกต์ใช้ได้

ยุทธศาสตร์ที่ ๓. ครูและบุคลากรทางการศึกษาจัดการเรียนการสอนที่เน้นผู้เรียนเป็นสำคัญอย่างมีคุณภาพ

กลยุทธ์

๑. ส่งเสริมให้ครูและบุคลากรทางการศึกษาจัดกิจกรรมการเรียนรู้ตามมาตรฐานการเรียนรู้ และตัวชี้วัดตามหลักสูตรสถานศึกษามีแผนการจัดการเรียนรู้ที่เน้นให้นักเรียนเรียนรู้ผ่านกระบวนการคิดและปฏิบัติจริง
๒. ส่งเสริมให้ครูและบุคลากรทางการศึกษาจัดกิจกรรมการเรียนรู้สำหรับนักเรียนที่มีความต้องการพิเศษ ที่ตอบสนองความแตกต่างระหว่างบุคคล
๓. ส่งเสริมให้ครูและบุคลากรทางการศึกษาจัดกิจกรรมให้ผู้เรียนได้ฝึกทักษะ แสดงออก นำเสนอผลงาน แสดงความคิดเห็นเห็น คิดเป็น แก้ปัญหาเป็น ระวังการอ่านและแสวงหาความรู้ด้วยตนเอง
๔. ส่งเสริมให้ครูและบุคลากรทางการศึกษาจัดกิจกรรม โดยใช้สื่อเทคโนโลยีเพื่อการเรียนการสอน
๕. ส่งเสริมให้ครูและบุคลากรทางการศึกษาจัดกิจกรรมให้ผู้เรียนได้เรียนรู้จากแหล่งเรียนรู้ในชุมชนและภูมิปัญญาท้องถิ่น ในการจัดกิจกรรมการเรียนการสอน
๖. ส่งเสริมให้ครูและบุคลากรทางการศึกษาจัดกิจกรรมการจัดการชั้นเรียน โดยใช้การมี

- ปฏิสัมพันธ์เชิงบวก ให้เด็กรักครู ครูรักเด็ก เด็กรักเด็ก
๗. ส่งเสริมให้ครูและบุคลากรทางการศึกษานักเรียนรักการเรียนรู้ และเรียนรู้ร่วมกันได้อย่างมีความสุข
 ๘. ส่งเสริมให้ครูและบุคลากรทางการศึกษามีการวัดและประเมินคุณภาพการจัดการเรียนรู้ อย่างเป็นระบบ หลากหลาย และประเมินผู้เรียนจากสภาพจริง
 ๙. ส่งเสริมให้ครูและบุคลากรทางการศึกษาใช้เครื่องมือ และวิธีการวัดและประเมินผล ที่เหมาะสมกับรูปแบบการจัดการเรียนรู้ และนำข้อมูลการประเมินผลไปพัฒนาการเรียนรู้นักเรียน
 ๑๐. ส่งเสริม สนับสนุนให้ครู ผู้ปกครอง และผู้ที่มีส่วนเกี่ยวข้อง ร่วมกันแลกเปลี่ยนความรู้ และประสบการณ์ เพื่อนำไปปรับปรุง พัฒนาการจัดการเรียนรู้

กรอบแผนพัฒนาการจัดการศึกษาโรงเรียนบ้านพันลำ
ปีการศึกษา ๒๕๖๕ - ๒๕๖๙

ระดับการศึกษาปฐมวัย

ยุทธศาสตร์ที่ ๑ การพัฒนาคุณภาพของเด็ก

กลยุทธ์ที่	เป้าหมาย	ตัวชี้วัดความสำเร็จ	เป้าหมาย				
			๒๕๖๕	๒๕๖๖	๒๕๖๗	๒๕๖๘	๒๕๖๙
๑) ส่งเสริมให้เด็กมีพัฒนาการด้านร่างกาย แข็งแรง มีสุขนิสัยที่ดี และดูแลความปลอดภัยของตนเองได้	๑) เด็กมีพัฒนาการด้านร่างกาย แข็งแรง มีสุขนิสัยที่ดี และดูแลความปลอดภัยของตนเองได้	๑) ร้อยละของเด็กที่มีพัฒนาการด้านร่างกาย แข็งแรง มีสุขนิสัยที่ดี และดูแลความปลอดภัยของตนเองได้	ร้อยละ ๘๐ ขึ้นไป	ร้อยละ ๘๐ ขึ้นไป	ร้อยละ ๘๐ ขึ้นไป	ร้อยละ ๘๐ ขึ้นไป	ร้อยละ ๘๐ ขึ้นไป
๒) ส่งเสริมให้เด็กมีพัฒนาการด้านอารมณ์ จิตใจ ควบคุม และแสดงออกทางอารมณ์ได้	๑) เด็กมีพัฒนาการด้านอารมณ์ จิตใจ ควบคุม และแสดงออกทางอารมณ์ได้	๑) ร้อยละของเด็กมีพัฒนาการด้านอารมณ์ จิตใจ ควบคุม และแสดงออกทางอารมณ์ได้	ร้อยละ ๘๐ ขึ้นไป	ร้อยละ ๘๐ ขึ้นไป	ร้อยละ ๘๐ ขึ้นไป	ร้อยละ ๘๐ ขึ้นไป	ร้อยละ ๘๐ ขึ้นไป
๓) ส่งเสริมให้เด็กมีพัฒนาการด้านสังคม ช่วยเหลือตนเองในการปฏิบัติกิจวัตรประจำวัน มีวินัยและเป็นสมาชิกที่ดีของสังคม	๑) เด็กมีพัฒนาการด้านสังคม ช่วยเหลือตนเองในการปฏิบัติกิจวัตรประจำวัน มีวินัยและเป็นสมาชิกที่ดีของสังคม	๑) ร้อยละของเด็กมีพัฒนาการด้านสังคม ช่วยเหลือตนเองในการปฏิบัติกิจวัตรประจำวัน มีวินัยและเป็นสมาชิกที่ดีของสังคม	ร้อยละ ๘๐ ขึ้นไป	ร้อยละ ๘๐ ขึ้นไป	ร้อยละ ๘๐ ขึ้นไป	ร้อยละ ๘๐ ขึ้นไป	ร้อยละ ๘๐ ขึ้นไป
๔) ส่งเสริมให้เด็กมีพัฒนาการด้านสติปัญญา สื่อสารได้ มีทักษะการคิดพื้นฐาน และแสวงหาความรู้ได้	๑) เด็กมีพัฒนาการด้านสติปัญญา สื่อสารได้ มีทักษะการคิดพื้นฐาน และแสวงหาความรู้ได้	๑) ร้อยละของเด็กมีพัฒนาการด้านสติปัญญา สื่อสารได้ มีทักษะการคิดพื้นฐาน และแสวงหาความรู้ได้	ร้อยละ ๘๐ ขึ้นไป	ร้อยละ ๘๐ ขึ้นไป	ร้อยละ ๘๐ ขึ้นไป	ร้อยละ ๘๐ ขึ้นไป	ร้อยละ ๘๐ ขึ้นไป

ยุทธศาสตร์ที่ ๒ โรงเรียนมีกระบวนการบริหารและการจัดการที่มีประสิทธิภาพ

กลยุทธ์ที่	เป้าหมาย	ตัวชี้วัดความสำเร็จ	เป้าหมาย				
			๒๕๖๕	๒๕๖๖	๒๕๖๗	๒๕๖๘	๒๕๖๙
๑) พัฒนาหลักสูตร ครอบคลุมพัฒนาการทั้ง ๔ ด้าน สอดคล้องกับ บริบทของท้องถิ่น	๑) โรงเรียนมีหลักสูตร ครอบคลุมพัฒนาการทั้ง ๔ ด้าน สอดคล้องกับบริบทของ ท้องถิ่น	๑) ระดับคุณภาพที่โรงเรียนมี หลักสูตรครอบคลุม พัฒนาการทั้ง ๔ ด้าน สอดคล้องกับบริบทของ ท้องถิ่น	ดีเลิศ	ดีเลิศ	ดีเลิศ	ดีเลิศ	ดีเลิศ
๒) โรงเรียนจัดครู เพียงพอกับชั้นเรียน	๑) โรงเรียนมีครูเพียงพอกับ ชั้นเรียน	๑) ระดับคุณภาพที่โรงเรียนมี ครูเพียงพอกับชั้นเรียน	ดีเลิศ	ดีเลิศ	ดีเลิศ	ดีเลิศ	ดีเลิศ
๓) ส่งเสริมให้ครูมีความ เชี่ยวชาญด้านการจัด ประสบการณ์	๑) โรงเรียนมีครูที่มีความ เชี่ยวชาญด้านการจัด ประสบการณ์	๑) ระดับคุณภาพที่โรงเรียนมี ครูที่มีความเชี่ยวชาญด้าน การจัดประสบการณ์	ดีเลิศ	ดีเลิศ	ดีเลิศ	ดีเลิศ	ดีเลิศ
๔) ส่งเสริมให้โรงเรียน จัดสภาพแวดล้อมและ สื่อเพื่อการเรียนรู้อย่าง ปลอดภัยและเพียงพอ	๑) โรงเรียนจัด สภาพแวดล้อมและสื่อเพื่อ การเรียนรู้อย่างปลอดภัยและ เพียงพอ	๑) ระดับคุณภาพที่โรงเรียน จัดสภาพแวดล้อมและสื่อเพื่อ การเรียนรู้อย่างปลอดภัยและ เพียงพอ	ดีเลิศ	ดีเลิศ	ดีเลิศ	ดีเลิศ	ดีเลิศ
๕) โรงเรียนจัดบริการ สื่อเทคโนโลยีสารสนเทศ และสื่อการเรียนรู้เพื่อ สนับสนุนการจัด ประสบการณ์	๑) โรงเรียนมีบริการสื่อ เทคโนโลยีสารสนเทศและสื่อ การเรียนรู้เพื่อสนับสนุนการ จัดประสบการณ์	๑) ระดับคุณภาพที่โรงเรียนมี บริการสื่อเทคโนโลยี สารสนเทศและสื่อการเรียนรู้ เพื่อสนับสนุนการจัด ประสบการณ์	ดีเลิศ	ดีเลิศ	ดีเลิศ	ดีเลิศ	ดีเลิศ
๖) โรงเรียนจัดระบบ บริหารคุณภาพที่เปิด โอกาสให้ผู้เกี่ยวข้องทุก ฝ่ายมีส่วนร่วม	๑) โรงเรียนมีระบบบริหาร คุณภาพที่เปิดโอกาสให้ ผู้เกี่ยวข้องทุกฝ่ายมีส่วนร่วม	๑) ระดับคุณภาพที่โรงเรียนมี ระบบบริหารคุณภาพที่เปิด โอกาสให้ผู้เกี่ยวข้องทุกฝ่ายมี ส่วนร่วม	ดีเลิศ	ดีเลิศ	ดีเลิศ	ดีเลิศ	ดีเลิศ

ยุทธศาสตร์ที่ ๓ ครูและบุคลากรทางการศึกษาจัดประสบการณ์ที่เน้นเด็กเป็นสำคัญอย่างมีคุณภาพ

กลยุทธ์ที่	เป้าหมาย	ตัวชี้วัดความสำเร็จ	เป้าหมาย				
			๒๕๖๕	๒๕๖๖	๒๕๖๗	๒๕๖๘	๒๕๖๙
๓.๑ ส่งเสริมให้ครูและบุคลากรทางการศึกษาจัดประสบการณ์ที่ส่งเสริมให้เด็กมีพัฒนาการทุกด้านอย่างสมดุลเต็มศักยภาพ	๑. ครูและบุคลากรทางการศึกษาจัดประสบการณ์ที่ส่งเสริมให้เด็กมีพัฒนาการทุกด้านอย่างสมดุลเต็มศักยภาพ	๑. ระดับคุณภาพที่ครูและบุคลากรทางการศึกษาจัดประสบการณ์ที่ส่งเสริมให้เด็กมีพัฒนาการทุกด้านอย่างสมดุลเต็มศักยภาพ	ดีเลิศ	ดีเลิศ	ดีเลิศ	ดีเลิศ	ดีเลิศ
๓.๒ ส่งเสริมให้ครูและบุคลากรทางการศึกษาสร้างโอกาสให้เด็กได้รับประสบการณ์เล่นและปฏิบัติอย่างมีความสุข	๑. ครูและบุคลากรทางการศึกษาสร้างโอกาสให้เด็กได้รับประสบการณ์เล่นและปฏิบัติอย่างมีความสุข	๑. ระดับคุณภาพที่ครูและบุคลากรทางการศึกษาสร้างโอกาสให้เด็กได้รับประสบการณ์เล่นและปฏิบัติอย่างมีความสุข	ดีเลิศ	ดีเลิศ	ดีเลิศ	ดีเลิศ	ดีเลิศ
๓.๓ ส่งเสริมให้ครูและบุคลากรทางการศึกษาจัดบรรยากาศที่เอื้อต่อการเรียนรู้ใช้สื่อและเทคโนโลยีที่เหมาะสมกับวัย	๑. ครูและบุคลากรทางการศึกษาจัดบรรยากาศที่เอื้อต่อการเรียนรู้ใช้สื่อและเทคโนโลยีที่เหมาะสมกับวัย	๑. ระดับคุณภาพที่ครูและบุคลากรทางการศึกษาจัดบรรยากาศที่เอื้อต่อการเรียนรู้ใช้สื่อและเทคโนโลยีที่เหมาะสมกับวัย	ดีเลิศ	ดีเลิศ	ดีเลิศ	ดีเลิศ	ดีเลิศ
๓.๔ ส่งเสริมให้ครูและบุคลากรทางการศึกษาประเมินพัฒนาการเด็กตามสภาพจริงและนำผลการประเมินพัฒนาการเด็กไปปรับปรุงการจัดประสบการณ์และพัฒนาเด็ก	๑. ครูและบุคลากรทางการศึกษาประเมินพัฒนาการเด็กตามสภาพจริงและนำผลการประเมินพัฒนาการเด็กไปปรับปรุงการจัดประสบการณ์และพัฒนาเด็ก	๑. ระดับคุณภาพที่ครูและบุคลากรทางการศึกษาประเมินพัฒนาการเด็กตามสภาพจริงและนำผลการประเมินพัฒนาการเด็กไปปรับปรุงการจัดประสบการณ์และพัฒนาเด็ก	ดีเลิศ	ดีเลิศ	ดีเลิศ	ดีเลิศ	ดีเลิศ

ระดับการศึกษาขั้นพื้นฐาน

ยุทธศาสตร์ที่ ๑ การพัฒนาคุณภาพของผู้เรียน

กลยุทธ์ที่	เป้าหมาย	ตัวชี้วัดความสำเร็จ	เป้าหมาย				
			๒๕๖๕	๒๕๖๖	๒๕๖๗	๒๕๖๘	๒๕๖๙
๑.๑ ส่งเสริม สนับสนุนให้ผู้เรียนมีความสามารถในการอ่าน	๑. ผู้เรียนมีความสามารถในการอ่านอยู่ในระดับดี	๑. ร้อยละของผู้เรียนที่มีความสามารถในการอ่านอยู่ในระดับดี	ร้อยละ ๗๕	ร้อยละ ๗๕ ขึ้นไป	ร้อยละ ๗๕ ขึ้นไป	ร้อยละ ๗๕ ขึ้นไป	ร้อยละ ๗๕ ขึ้นไป
๑.๒ ส่งเสริม สนับสนุนให้ผู้เรียนมีความสามารถในการคัดลายมือ และเขียนสื่อสารภาษาไทย	๑. ผู้เรียนมีความสามารถในการคัดลายมือ และเขียนสื่อสารภาษาไทยอยู่ในระดับดี	๑. ร้อยละของ ผู้เรียนมีความสามารถในการคัดลายมือ และเขียนสื่อสารภาษาไทยอยู่ในระดับดี	ร้อยละ ๗๒	ร้อยละ ๗๒ ขึ้นไป	ร้อยละ ๗๒ ขึ้นไป	ร้อยละ ๗๒ ขึ้นไป	ร้อยละ ๗๒ ขึ้นไป
๑.๓ ส่งเสริม สนับสนุนให้ผู้เรียนมีความสามารถในการสนทนา นำเสนองาน และผลงานได้	๑. ผู้เรียนมีความสามารถในการสนทนา นำเสนองาน และผลงานได้	๑. ร้อยละของ ผู้เรียนมีความสามารถในการสนทนา นำเสนองาน และผลงานได้	ร้อยละ ๗๓	ร้อยละ ๗๓ ขึ้นไป	ร้อยละ ๗๓ ขึ้นไป	ร้อยละ ๗๓ ขึ้นไป	ร้อยละ ๗๓ ขึ้นไป
๑.๔ ส่งเสริม สนับสนุนให้ผู้เรียนมีความสามารถในการใช้ภาษาอังกฤษเพื่อการสื่อสาร แนะนำตนเองสถานศึกษา และสนทนาอย่างง่าย	๑. ผู้เรียนมีความสามารถในการใช้ภาษาอังกฤษเพื่อการสื่อสาร แนะนำตนเองสถานศึกษา และสนทนาอย่างง่าย	๑. ร้อยละของผู้เรียน มีความสามารถในการใช้ภาษาอังกฤษเพื่อการสื่อสาร แนะนำตนเอง สถานศึกษา และสนทนาอย่างง่าย	ร้อยละ ๗๒	ร้อยละ ๗๒ ขึ้นไป	ร้อยละ ๗๒ ขึ้นไป	ร้อยละ ๗๒ ขึ้นไป	ร้อยละ ๗๒ ขึ้นไป
๑.๕ ปรับรูปแบบการเรียนการสอนเพื่อให้ผู้เรียน ได้ระดับผลการเรียนรู้คณิตศาสตร์ระดับ ๓ ขึ้นไป	๑. ผู้เรียน ได้ระดับผลการเรียนเฉลี่ยกลุ่มสาระการเรียนรู้คณิตศาสตร์ระดับ ๓ ขึ้นไป	๑. ร้อยละของผู้เรียน ได้ระดับผลการเรียนเฉลี่ยกลุ่มสาระการเรียนรู้คณิตศาสตร์ระดับ ๓ ขึ้นไป	ร้อยละ ๗๕	ร้อยละ ๗๕ ขึ้นไป	ร้อยละ ๗๕ ขึ้นไป	ร้อยละ ๗๕ ขึ้นไป	ร้อยละ ๗๕ ขึ้นไป

ยุทธศาสตร์ที่ ๑ การพัฒนาคุณภาพของผู้เรียน (ต่อ)

กลยุทธ์ที่	เป้าหมาย	ตัวชี้วัดความสำเร็จ	เป้าหมาย				
			๒๕๖๕	๒๕๖๖	๒๕๖๗	๒๕๖๘	๒๕๖๙
๑.๖ ส่งเสริม สนับสนุนให้ ผู้เรียนทุกคนมีผลงาน จากการทำโครงการ / ผลงานประดิษฐ์ใหม่และ สามารถอธิบายหลักการ แนวคิด ขั้นตอนการ ทำงานและปัญหา อุปสรรคของการทำงาน ได้	๑. ผู้เรียนทุกคนมีผลงานจาก การทำโครงการ / ผลงาน ประดิษฐ์ใหม่และสามารถ อธิบายหลักการ แนวคิด ขั้นตอนการทำงานและปัญหา อุปสรรคของการทำงานได้	๑. ร้อยละของผู้เรียนมีผลงาน จากการทำโครงการ / ผลงาน ประดิษฐ์ใหม่และสามารถ อธิบายหลักการ แนวคิด ขั้นตอนการทำงานและปัญหา อุปสรรคของการทำงานได้	ร้อยละ ๗๐ ขึ้น ไป	ร้อยละ ๗๒ ขึ้นไป	ร้อยละ ๗๒ ขึ้นไป	ร้อยละ ๗๒ ขึ้นไป	ร้อยละ ๗๒ ขึ้นไป
๑.๗ ส่งเสริม สนับสนุนให้ ผู้เรียนทุกคนสามารถ สร้างนวัตกรรม สร้างสรรค์สิ่งใหม่ตาม ความสนใจอย่างน้อย ๑ ชิ้น/ปี	๑. ผู้เรียนทุกคนสามารถสร้าง นวัตกรรม สร้างสรรค์สิ่งใหม่ ตามความสนใจอย่างน้อย ๑ ชิ้น/ปี	๑. ร้อยละของผู้เรียนสามารถ สร้างนวัตกรรม สร้างสรรค์สิ่ง ใหม่ตามความสนใจอย่างน้อย ๑ ชิ้น/ปี	ร้อยละ ๗๐ ขึ้น ไป	ร้อยละ ๗๐ ขึ้นไป	ร้อยละ ๗๐ ขึ้นไป	ร้อยละ ๗๐ ขึ้นไป	ร้อยละ ๗๐ ขึ้นไป
๑.๘ ส่งเสริม สนับสนุน ให้ผู้เรียนสามารถสืบค้น ข้อมูลจากอินเทอร์เน็ต และสรุปความรู้ด้วย ตนเอง	๑. ผู้เรียนสามารถสืบค้น ข้อมูลจากอินเทอร์เน็ตและ สรุปความรู้ด้วยตนเอง	๑. ร้อยละของ ผู้เรียน ที่ สามารถสืบค้นข้อมูลจาก อินเทอร์เน็ตและสรุปความรู้ ด้วยตนเอง	ร้อยละ ๘๐ ขึ้น ไป	ร้อยละ ๘๐ ขึ้นไป	ร้อยละ ๘๐ ขึ้นไป	ร้อยละ ๘๐ ขึ้นไป	ร้อยละ ๘๐ ขึ้นไป
๑.๙ ส่งเสริม สนับสนุน ให้ผู้เรียนแสวงหาความรู้ ด้วยตนเองจากห้องสมุด แหล่งเรียนรู้และสื่อต่างๆ รอบตัว	๑. ผู้เรียนแสวงหาความรู้ด้วย ตนเองจากห้องสมุดแหล่ง เรียนรู้และสื่อต่างๆ รอบตัว	๑. ร้อยละของผู้เรียนแสวงหา ความรู้ ด้วยตนเองจาก ห้องสมุดแหล่งเรียนรู้และสื่อ ต่างๆ รอบตัว	ร้อยละ ๘๐ ขึ้น ไป	ร้อยละ ๘๐ ขึ้นไป	ร้อยละ ๘๐ ขึ้นไป	ร้อยละ ๘๐ ขึ้นไป	ร้อยละ ๘๐ ขึ้นไป
๑.๑๐ ส่งเสริม สนับสนุน ให้ผู้เรียนใช้เทคโนโลยี สารสนเทศและการ สื่อสารในการนำเสนอ ผลงาน	๑. ผู้เรียนใช้เทคโนโลยี สารสนเทศและการสื่อสารใน การนำเสนอผลงาน	๑. ร้อยละของ ผู้เรียนใช้ เทคโนโลยีสารสนเทศและ การสื่อสารในการนำเสนอ ผลงาน	ร้อยละ ๘๐ ขึ้น ไป	ร้อยละ ๘๐ ขึ้นไป	ร้อยละ ๘๐ ขึ้นไป	ร้อยละ ๘๐ ขึ้นไป	ร้อยละ ๘๐ ขึ้นไป
๑.๑๑ ปรับรูปแบบการ วัดและประเมินผล เพื่อให้ ผู้เรียน มีผลการ เรียนเฉลี่ยรวมตาม หลักสูตรสถานศึกษา มากกว่าระดับ ๒ ขึ้นไป	๑. ผู้เรียน มีผลการเรียนเฉลี่ย รวมตามหลักสูตรสถานศึกษา มากกว่าระดับ ๒ ขึ้นไป	๑. ร้อยละของ ผู้เรียน มีผล การเรียนเฉลี่ยรวมตาม หลักสูตรสถานศึกษามากกว่า ระดับ ๒ ขึ้นไป	ร้อยละ ๘๘	ร้อยละ ๘๘ ขึ้นไป	ร้อยละ ๘๘ ขึ้นไป	ร้อยละ ๘๘ ขึ้นไป	ร้อยละ ๘๘ ขึ้นไป

ยุทธศาสตร์ที่ ๑ การพัฒนาคุณภาพของผู้เรียน (ต่อ)

กลยุทธ์ที่	เป้าหมาย	ตัวชี้วัดความสำเร็จ	เป้าหมาย				
			๒๕๖๕	๒๕๖๖	๒๕๖๗	๒๕๖๘	๒๕๖๙
๑.๑๒ ปรับรูปแบบการวัดและประเมินผล เพื่อให้ ผู้เรียน มีผลการเรียนใน ๘ กลุ่มสาระ อยู่ในระดับ ๓ ขึ้นไป	๑. ผู้เรียน มีผลการเรียนใน ๘ กลุ่มสาระ อยู่ในระดับ ๓ ขึ้นไป	๑. ร้อยละของ ผู้เรียน มีผลการเรียนใน ๘ กลุ่มสาระ อยู่ในระดับ ๓ ขึ้นไป	ร้อยละ ๘๑	ร้อยละ ๘๑ ขึ้นไป	ร้อยละ ๘๑ ขึ้นไป	ร้อยละ ๘๑ ขึ้นไป	ร้อยละ ๘๑ ขึ้นไป
๑.๑๓ ปรับรูปแบบการเรียนการสอนเพื่อให้ ผู้เรียนมี ผลการสอบระดับชาติ NT และ O-NET อยู่ในระดับสูงกว่าค่าเฉลี่ยระดับประเทศ	๑. ผู้เรียนมีผลการสอบระดับชาติ NT และ O-NET อยู่ในระดับสูงกว่าค่าเฉลี่ยระดับประเทศ	๑. ร้อยละของผู้เรียนมีผลการสอบระดับชาติ NT และ O-NET อยู่ในระดับสูงกว่าค่าเฉลี่ยระดับประเทศ	NT ๖๔ O-NET ๕๒	NT ๖๕ O-NET ๕๒ ขึ้นไป	NT ๖๕ ขึ้นไป O-NET ๕๒ ขึ้นไป	NT ๖๕ ขึ้นไป O-NET ๕๒ ขึ้นไป	NT ๖๕ ขึ้นไป O-NET ๕๒ ขึ้นไป
๑.๑๔ ส่งเสริม สนับสนุน ให้ ผู้เรียนระดับชั้น ประถมศึกษาปีที่ ๖ ทุกคน มีความรู้และทักษะพื้นฐานต่องานอาชีพอย่างน้อย ๑ อาชีพ	๑. ผู้เรียนระดับ ชั้น ประถมศึกษาปีที่ ๖ ทุกคน มีความรู้และทักษะพื้นฐานต่อ งานอาชีพอย่างน้อย ๑ อาชีพ	๑. ร้อยละของ ผู้เรียน ระดับชั้นประถมศึกษาปีที่ ๖ ทุกคน มีความรู้และทักษะพื้นฐานต่องานอาชีพอย่างน้อย ๑ อาชีพ	ร้อยละ ๙๒	ร้อยละ ๙๒ ขึ้นไป	ร้อยละ ๙๒ ขึ้นไป	ร้อยละ ๙๒ ขึ้นไป	ร้อยละ ๙๒ ขึ้นไป
๑.๑๕ ส่งเสริม สนับสนุน ให้ ผู้เรียนชั้น ประถมศึกษาปีที่ ๖ ทุกคน ศึกษาต่อในระดับชั้นที่สูงขึ้น	๑. ผู้เรียนชั้นประถมศึกษาปีที่ ๖ ทุกคน ศึกษาต่อในระดับชั้นที่สูงขึ้น	๑. ร้อยละของ ผู้เรียนชั้น ประถมศึกษาปีที่ ๖ ทุกคน ศึกษาต่อในระดับชั้นที่สูงขึ้น	ร้อยละ ๑๐๐	ร้อยละ ๑๐๐	ร้อยละ ๑๐๐	ร้อยละ ๑๐๐	ร้อยละ ๑๐๐
๑.๑๖ ปลุกฝังให้ ผู้เรียนมี คุณลักษณะและค่านิยม ที่ดีงาม ตามค่านิยมหลักของคนไทย ๑๒ ประการ	๑. ผู้เรียนมีคุณลักษณะและค่านิยมที่ดีงาม ตามค่านิยมหลักของคนไทย ๑๒ ประการ	๑. ร้อยละของ ผู้เรียนมี คุณลักษณะและค่านิยมที่ดีงาม ตามค่านิยมหลักของคนไทย ๑๒ ประการ	ร้อยละ ๙๐ ขึ้นไป	ร้อยละ ๙๐ ขึ้นไป	ร้อยละ ๙๐ ขึ้นไป	ร้อยละ ๙๐ ขึ้นไป	ร้อยละ ๙๐ ขึ้นไป
๑.๑๗ ปลุกฝังให้ ผู้เรียนมี ความภูมิใจ เห็นคุณค่า เรียนรู้และอนุรักษ์ วัฒนธรรมท้องถิ่น	๑. ผู้เรียนมีความภูมิใจ เห็นคุณค่า เรียนรู้และอนุรักษ์ วัฒนธรรมท้องถิ่น	๑. ร้อยละของ ผู้เรียนมีความ ภูมิใจ เห็นคุณค่า เรียนรู้และ อนุรักษ์วัฒนธรรมท้องถิ่น	ร้อยละ ๙๐ ขึ้นไป	ร้อยละ ๙๐ ขึ้นไป	ร้อยละ ๙๐ ขึ้นไป	ร้อยละ ๙๐ ขึ้นไป	ร้อยละ ๙๐ ขึ้นไป

ยุทธศาสตร์ที่ ๑ การพัฒนาคุณภาพของผู้เรียน (ต่อ)

กลยุทธ์ที่	เป้าหมาย	ตัวชี้วัดความสำเร็จ	เป้าหมาย				
			๒๕๖๕	๒๕๖๖	๒๕๖๗	๒๕๖๘	๒๕๖๙
๑.๑๘ สนับสนุนให้ผู้เรียนมีส่วนร่วมในกิจกรรมประเพณีของท้องถิ่น	๑. ผู้เรียนมีส่วนร่วมในกิจกรรมประเพณีของท้องถิ่น	๑. ร้อยละของผู้เรียนมีส่วนร่วมในกิจกรรมประเพณีของท้องถิ่น	ร้อยละ ๙๐ ขึ้นไป	ร้อยละ ๙๐ ขึ้นไป	ร้อยละ ๙๐ ขึ้นไป	ร้อยละ ๙๐ ขึ้นไป	ร้อยละ ๙๐ ขึ้นไป
๑.๑๙ ส่งเสริมให้ผู้เรียนมีการ ยอมรับเหตุผล ความคิดเห็น และเข้าใจผู้อื่น อยู่ร่วมกับผู้อื่น อย่างมีความสุข	๑. ผู้เรียน มีการ ยอมรับ เหตุผลความคิดเห็น และ เข้าใจผู้อื่น อยู่ร่วมกับผู้อื่น อย่างมีความสุข	๑. ร้อยละของผู้เรียน มีการ ยอมรับเหตุผลความคิดเห็น และเข้าใจผู้อื่น อยู่ร่วมกับผู้อื่นอย่างมีความสุข	ร้อยละ ๙๐ ขึ้นไป	ร้อยละ ๙๐ ขึ้นไป	ร้อยละ ๙๐ ขึ้นไป	ร้อยละ ๙๐ ขึ้นไป	ร้อยละ ๙๐ ขึ้นไป
๑.๒๐ ส่งเสริมให้ผู้เรียนมีน้ำหนักรวมสูงตามเกณฑ์กรมอนามัย	๑. ผู้เรียนมีน้ำหนักส่วนสูงตามเกณฑ์กรมอนามัย	๑. ร้อยละของผู้เรียนมีน้ำหนักส่วนสูงตามเกณฑ์กรมอนามัย	ร้อยละ ๙๐ ขึ้นไป	ร้อยละ ๙๐ ขึ้นไป	ร้อยละ ๙๐ ขึ้นไป	ร้อยละ ๙๐ ขึ้นไป	ร้อยละ ๙๐ ขึ้นไป
๑.๒๑ ส่งเสริมกิจกรรมให้ผู้เรียนมีความฉลาดทางอารมณ์ ดูแลสุขภาพจิตให้ดี	๑. ผู้เรียนมีความฉลาดทางอารมณ์ ดูแลสุขภาพจิตให้ดี อยู่เสมอ แสดงออกอย่างเหมาะสม ไม่ทะเลาะวิวาท	๑. ร้อยละของผู้เรียนมีความฉลาดทางอารมณ์ ดูแลสุขภาพจิตให้ดีอยู่เสมอ แสดงออกอย่างเหมาะสม ไม่ทะเลาะวิวาท ไม่ยุ่งเกี่ยวกับสารเสพติด	ร้อยละ ๙๐ ขึ้นไป	ร้อยละ ๙๐ ขึ้นไป	ร้อยละ ๙๐ ขึ้นไป	ร้อยละ ๙๐ ขึ้นไป	ร้อยละ ๙๐ ขึ้นไป
๑.๒๒ ส่งเสริม สนับสนุน ให้ผู้เรียนดูแลสุขภาพกายและจิต ระวังการออกกำลังกาย เล่นกีฬาเพื่อสุขภาพ	๑. ผู้เรียนดูแลสุขภาพกายและจิต ระวังการออกกำลังกาย เล่นกีฬาเพื่อสุขภาพ	๑. ร้อยละของผู้เรียนดูแลสุขภาพกายและจิต ระวังการออกกำลังกาย เล่นกีฬาเพื่อสุขภาพ	ร้อยละ ๙๕ ขึ้นไป	ร้อยละ ๙๕ ขึ้นไป	ร้อยละ ๙๕ ขึ้นไป	ร้อยละ ๙๕ ขึ้นไป	ร้อยละ ๙๕ ขึ้นไป

ยุทธศาสตร์ที่ ๒ โรงเรียนมีกระบวนการบริหารและการจัดการที่มีประสิทธิภาพ (ต่อ)

กลยุทธ์ที่	เป้าหมาย	ตัวชี้วัดความสำเร็จ	เป้าหมาย				
			๒๕๖๕	๒๕๖๖	๒๕๖๗	๒๕๖๘	๒๕๖๙
๒.๑ ส่งเสริมให้สถานศึกษามีการกำหนดวิสัยทัศน์ พันธกิจ และเป้าประสงค์ที่ตรงกับวัตถุประสงค์ของแผนการศึกษาชาติ และสอดคล้องกับความต้องการของชุมชน	๑. สถานศึกษามีการกำหนดวิสัยทัศน์ พันธกิจ และเป้าประสงค์ที่ตรงกับวัตถุประสงค์ของแผนการศึกษาชาติ และสอดคล้องกับความต้องการของชุมชน	๑. ระดับคุณภาพที่สถานศึกษามีการกำหนดวิสัยทัศน์ พันธกิจ และเป้าประสงค์ที่ตรงกับวัตถุประสงค์ของแผนการศึกษาชาติ และสอดคล้องกับความต้องการของชุมชน	ระดับดีเลิศ	ระดับดีเลิศ	ระดับยอดเยี่ยม	ระดับยอดเยี่ยม	ระดับยอดเยี่ยม
๒.๒ พัฒนาให้สถานศึกษามีระบบการบริหารจัดการคุณภาพการศึกษาชัดเจน มีประสิทธิภาพ โดยความร่วมมือของผู้เกี่ยวข้อง	๑. สถานศึกษามีระบบการบริหารจัดการคุณภาพการศึกษาชัดเจน มีประสิทธิภาพ โดยความร่วมมือของผู้เกี่ยวข้อง	๑. ระดับคุณภาพที่สถานศึกษามีระบบการบริหารจัดการคุณภาพการศึกษาชัดเจน มีประสิทธิภาพ โดยความร่วมมือของผู้เกี่ยวข้อง	ระดับดีเลิศ	ระดับดีเลิศ	ระดับยอดเยี่ยม	ระดับยอดเยี่ยม	ระดับยอดเยี่ยม
๒.๓ ส่งเสริมให้สถานศึกษามีการพัฒนาทักษะวิชาการ ทักษะชีวิต และทักษะอาชีพ โดยเน้นผู้เรียน ตามความถนัด โดยเน้นผู้เรียน ตามความถนัด	๑. สถานศึกษามีการพัฒนาทักษะวิชาการ ทักษะชีวิต และทักษะอาชีพ โดยเน้นผู้เรียน ตามความถนัด ความสามารถและความแตกต่างระหว่างบุคคล ดำเนินการอย่างเป็นรูปธรรม	๑. ระดับคุณภาพที่สถานศึกษามีการพัฒนาทักษะวิชาการ ทักษะชีวิต และทักษะอาชีพ โดยเน้นผู้เรียน ตามความถนัด ความสามารถและความแตกต่างระหว่างบุคคล ดำเนินการอย่างเป็นรูปธรรม	ระดับดีเลิศ	ระดับดีเลิศ	ระดับยอดเยี่ยม	ระดับยอดเยี่ยม	ระดับยอดเยี่ยม
๒.๔ พัฒนาครูและบุคลากรให้มีความเชี่ยวชาญทางวิชาชีพ มีความรู้ความสามารถ และทักษะตามมาตรฐานตำแหน่ง	๑. สถานศึกษาพัฒนาครูและบุคลากรให้มีความเชี่ยวชาญทางวิชาชีพ มีความรู้ความสามารถและทักษะตามมาตรฐานตำแหน่ง	๑. ระดับคุณภาพที่สถานศึกษาพัฒนาครูและบุคลากรให้มีความเชี่ยวชาญทางวิชาชีพ มีความรู้ความสามารถและทักษะตามมาตรฐานตำแหน่ง	ระดับดีเลิศ	ระดับยอดเยี่ยม	ระดับยอดเยี่ยม	ระดับยอดเยี่ยม	ระดับยอดเยี่ยม

ยุทธศาสตร์ที่ ๒ โรงเรียนมีกระบวนการบริหารและการจัดการที่มีประสิทธิภาพ (ต่อ)

กลยุทธ์ที่	เป้าหมาย	ตัวชี้วัดความสำเร็จ	เป้าหมาย				
			๒๕๖๕	๒๕๖๖	๒๕๖๗	๒๕๖๘	๒๕๖๙
๒.๕ ส่งเสริมให้ มี ห้องเรียน ห้องปฏิบัติการต่างๆ ที่ พอเพียง และเอื้อต่อการ เรียนรู้	๑. สถานศึกษา มีห้องเรียน ห้องปฏิบัติการต่างๆ ที่ พอเพี ยง และเอื้อต่อการ เรียนรู้	๑. ระดับคุณภาพที่ สถานศึกษา มีห้องเรียน ห้องปฏิบัติการต่างๆ ที่ พอเพียง และเอื้อต่อการ เรียนรู้	ดีเลิศ	ดีเลิศ	ดีเลิศ	ดีเลิศ	ดีเลิศ
๒.๖ ส่งเสริมให้ สถานศึกษา มีการจัด สภาพแวดล้อมร่มรื่น สะอาด ปลอดภัย	๑. สถานศึกษา มีการจัด สภาพแวดล้อมร่มรื่น สะอาด ปลอดภัย	๑. ระดับคุณภาพที่ สถานศึกษา มีการจัด สภาพแวดล้อมร่มรื่นสะอาด ปลอดภัย	ระดับ ยอด เยี่ยม	ระดับ ยอด เยี่ยม	ระดับ ยอด เยี่ยม	ระดับ ยอด เยี่ยม	ระดับ ยอด เยี่ยม
๒.๗ ส่งเสริมให้ สถานศึกษา มีการจัด แหล่งเรียนรู้ในชุมชน ที่ เอื้อต่อการเรียนรู้อ	๑. สถานศึกษามีการจัดแหล่ง เรียนรู้ในชุมชน ที่เอื้อต่อการ เรียนรู้	๑. ระดับคุณภาพที่ สถานศึกษา มีการจัด แหล่ง เรียนรู้ในชุมชน ที่เอื้อต่อการ เรียนรู้	ระดับ ยอด เยี่ยม	ระดับ ยอด เยี่ยม	ระดับ ยอด เยี่ยม	ระดับ ยอด เยี่ยม	ระดับ ยอด เยี่ยม
๒.๘ ส่งเสริมให้ สถานศึกษามี ห้องปฏิบัติการ เทคโนโลยีสารสนเทศ ที่ เอื้อให้ผู้เรียนเรียนรู้อตาม ความสนใจ	๑. สถานศึกษามี ห้องปฏิบัติการเทคโนโลยี สารสนเทศ ที่เอื้อให้ผู้เรียน เรียนรู้ตามความสนใจ	๑. ระดับคุณภาพที่ สถานศึกษามีห้องปฏิบัติการ เทคโนโลยีสารสนเทศ ที่เอื้อ ให้ผู้เรียนเรียนรู้อตามความ สนใจ	ดีเลิศ	ดีเลิศ	ดีเลิศ	ดีเลิศ	ดีเลิศ
๒.๙ ส่งเสริมให้ สถานศึกษาจัดระบบ เทคโนโลยีสารสนเทศ ที่ ถูกต้อง ครบถ้วน เพื่อใช้ บริหารจัดการอย่าง เพียงพอ	๑. สถานศึกษาจัดระบบ เทคโนโลยีสารสนเทศ ที่ ถูกต้อง ครบถ้วน เพื่อใช้ บริหารจัดการอย่างเพียงพอ	๑. ระดับคุณภาพที่ สถานศึกษาจัดระบบ เทคโนโลยีสารสนเทศ ที่ ถูกต้อง ครบ ถ้วน เพื่อใช้ บริหารจัดการอย่างเพียงพอ	ดีเลิศ	ดีเลิศ	ดีเลิศ	ดีเลิศ	ดีเลิศ
๒.๑๐ ส่งเสริมให้ สถานศึกษาบริหาร จัดการข้อมูลสารสนเทศ ที่มีความ ถูกต้อง ครบถ้วน เป็นปัจจุบัน ทันสมัย นำไป ประยุกต์ใช้ได้	๑. สถานศึกษาบริหารจัดการ ข้อมูลสารสนเทศที่มีความ ถูกต้อง ครบถ้วน เป็ น ปัจจุบัน ทันสมัย นำไป ประยุกต์ใช้ได้	๑. ระดับคุณภาพที่ สถานศึกษาบริหารจัดการ ข้อมูลสารสนเทศที่มีความ ถูกต้อง ครบถ้วน เป็น ปัจจุบัน ทันสมัย นำไป ประยุกต์ใช้ได้	ดีเลิศ	ดีเลิศ	ดีเลิศ	ดีเลิศ	ดีเลิศ

ยุทธศาสตร์ที่ ๓ ครูและบุคลากรทางการศึกษาจัดการเรียนการสอนที่เน้นผู้เรียนเป็นสำคัญอย่าง
มีคุณภาพ

กลยุทธ์ที่	เป้าหมาย	ตัวชี้วัดความสำเร็จ	เป้าหมาย				
			๒๕๖๕	๒๕๖๖	๒๕๖๗	๒๕๖๘	๒๕๖๙
๓.๑ ส่งเสริมให้ครูและบุคลากรทางการศึกษาจัดกิจกรรมการเรียนรู้ตามมาตรฐานการเรียนรู้และตัวชี้วัดตามหลักสูตรสถานศึกษา มีแผนการจัดการเรียนรู้ที่เน้นให้นักเรียนเรียนรู้ผ่านกระบวนการคิดและปฏิบัติจริง	๑. ครูและบุคลากรทางการศึกษาจัดกิจกรรมการเรียนรู้ตามมาตรฐานการเรียนรู้และตัวชี้วัดตามหลักสูตรสถานศึกษา มีแผนการจัดการเรียนรู้ที่เน้นให้นักเรียนเรียนรู้ผ่านกระบวนการคิดและปฏิบัติจริง	๑. ระดับคุณภาพที่ ครูและบุคลากรทางการศึกษาจัดกิจกรรมการเรียนรู้ตามมาตรฐานการเรียนรู้และตัวชี้วัดตามหลักสูตรสถานศึกษา มีแผนการจัดการเรียนรู้ที่เน้นให้ ผู้เรียนเรียนรู้ผ่านกระบวนการคิดและปฏิบัติจริง	ระดับดี	ระดับดี	ระดับดี	ระดับดี	ระดับดี
๓.๒ ส่งเสริมให้ครูและบุคลากรทางการศึกษาจัดกิจกรรมการเรียนรู้สำหรับนักเรียนที่มีความต้องการพิเศษ ที่ตอบสนองความแตกต่างระหว่างบุคคล	๑. ครูและบุคลากรทางการศึกษาจัดกิจกรรมการเรียนรู้สำหรับนักเรียนที่มีความต้องการพิเศษ ที่ตอบสนองความแตกต่างระหว่างบุคคล	๑. ระดับคุณภาพที่ ครูและบุคลากรทางการศึกษาจัดกิจกรรมการเรียนรู้สำหรับนักเรียนที่มีความต้องการพิเศษ ที่ตอบสนองความแตกต่างระหว่างบุคคล	ระดับดีเลิศ	ระดับดีเลิศ	ระดับดีเลิศ	ระดับดีเลิศ	ระดับดีเลิศ
๓.๓ ส่งเสริมให้ครูและบุคลากรทางการศึกษาจัดกิจกรรมให้ผู้เรียนได้ฝึกทักษะ แสดงออก นำเสนอผลงาน แสดงความคิดเห็น เห็น คิดเป็น แก้ปัญหาเป็น รักการอ่าน และแสวงหาความรู้ด้วยตนเอง	๑. ครูและบุคลากรทางการศึกษาจัดกิจกรรมให้ผู้เรียนได้ฝึกทักษะ แสดงออก นำเสนอผลงาน แสดงความคิดเห็น เห็น คิดเป็น แก้ปัญหาเป็น รักการอ่าน และแสวงหาความรู้ด้วยตนเอง	๑. ระดับคุณภาพที่ ครูและบุคลากรทางการศึกษาจัดกิจกรรมให้ผู้เรียนได้ฝึกทักษะ แสดงออก นำเสนอผลงาน แสดงความคิดเห็น เห็น คิดเป็น แก้ปัญหาเป็น รักการอ่าน และแสวงหาความรู้ด้วยตนเอง	ระดับดีเลิศ	ระดับดีเลิศ	ระดับดีเลิศ	ระดับดีเลิศ	ระดับดีเลิศ

ยุทธศาสตร์ที่ ๓ ครูและบุคลากรทางการศึกษาจัดการเรียนการสอนที่เน้นผู้เรียนเป็นสำคัญอย่าง
มีคุณภาพ (ต่อ)

กลยุทธ์ที่	เป้าหมาย	ตัวชี้วัดความสำเร็จ	เป้าหมาย				
			๒๕๖๕	๒๕๖๖	๒๕๖๗	๒๕๖๘	๒๕๖๙
๓.๔ ส่งเสริมให้ครูและบุคลากรทางการศึกษาจัดกิจกรรม โดยใช้สื่อเทคโนโลยีเพื่อการเรียนการสอน	๑. ครูและบุคลากรทางการศึกษาจัดกิจกรรม โดยใช้สื่อเทคโนโลยีเพื่อการเรียนการสอน	๑. ระดับคุณภาพที่ ครูและบุคลากรทางการศึกษาจัดกิจกรรม โดยใช้สื่อเทคโนโลยีเพื่อการเรียนการสอน	ระดับดีเลิศ	ระดับดีเลิศ	ระดับดีเลิศ	ระดับดีเลิศ	ระดับดีเลิศ
๓.๕ ส่งเสริมให้ครูและบุคลากรทางการศึกษาจัดกิจกรรมให้ผู้เรียนได้เรียนรู้จากแหล่งเรียนรู้ในชุมชนและภูมิปัญญาท้องถิ่น ในการจัดกิจกรรมการเรียนการสอน	๑. ครูและบุคลากรทางการศึกษาจัดกิจกรรมให้ผู้เรียนได้เรียนรู้จากแหล่งเรียนรู้ในชุมชนและภูมิปัญญาท้องถิ่น ในการจัดกิจกรรมการเรียนการสอน	๑. ระดับคุณภาพที่ ครูและบุคลากรทางการศึกษาจัดกิจกรรมให้ผู้เรียนได้เรียนรู้จากแหล่งเรียนรู้ในชุมชนและภูมิปัญญาท้องถิ่น ในการจัดกิจกรรมการเรียนการสอน	ระดับดีเลิศ	ระดับดีเลิศ	ระดับดีเลิศ	ระดับดีเลิศ	ระดับดีเลิศ
๓.๖ ส่งเสริมให้ครูและบุคลากรทางการศึกษาจัดกิจกรรมการจัดการชั้นเรียน โดยใช้การมีปฏิสัมพันธ์เชิงบวก ให้เด็กรักครู ครูรักเด็ก เด็กรักเด็ก	๑. ครูและบุคลากรทางการศึกษาจัดกิจกรรมการจัดการชั้นเรียน โดยใช้การมีปฏิสัมพันธ์เชิงบวก ให้เด็กรักครู ครูรักเด็ก เด็กรักเด็ก	๑. ระดับคุณภาพที่ ครูและบุคลากรทางการศึกษาจัดกิจกรรมการจัดการชั้นเรียน โดยใช้การมีปฏิสัมพันธ์เชิงบวก ให้เด็กรักครู ครูรักเด็ก เด็กรักเด็ก	ระดับดีเลิศ	ระดับดีเลิศ	ระดับดีเลิศ	ระดับดีเลิศ	ระดับดีเลิศ
๓.๗ ส่งเสริมให้ครูและบุคลากรทางการศึกษานักเรียนรักการเรียนรู้ และเรียนรู้ร่วมกันได้อย่างมีความสุข	๑. ครูและบุคลากรทางการศึกษานักเรียนรักการเรียนรู้ และเรียนรู้ร่วมกันได้อย่างมีความสุข	๑. ระดับคุณภาพที่ ครูและบุคลากรทางการศึกษานักเรียนรักการเรียนรู้ และเรียนรู้ร่วมกันได้อย่างมีความสุข	ระดับดีเลิศ	ระดับดีเลิศ	ระดับยอดเยี่ยม	ระดับยอดเยี่ยม	ระดับยอดเยี่ยม
๓.๘ ส่งเสริมให้ครูและบุคลากรทางการศึกษามีการวัดและประเมินคุณภาพการจัดการเรียนรู้อย่างเป็นระบบ หลากหลาย และประเมินผู้เรียนจากสภาพจริง	๑. ครูและบุคลากรทางการศึกษามีการวัดและประเมินคุณภาพการจัดการเรียนรู้อย่างเป็นระบบ หลากหลาย และประเมินผู้เรียนจากสภาพจริง	๑. ระดับคุณภาพที่ ครูและบุคลากรทางการศึกษามีการวัดและประเมินคุณภาพการจัดการเรียนรู้อย่างเป็นระบบ หลากหลาย และประเมินผู้เรียนจากสภาพจริง	ระดับดีเลิศ	ระดับดีเลิศ	ระดับดีเลิศ	ระดับดีเลิศ	ระดับดีเลิศ

ยุทธศาสตร์ที่ ๓ ครูและบุคลากรทางการศึกษาจัดการเรียนการสอนที่เน้นผู้เรียนเป็นสำคัญอย่าง
มีคุณภาพ (ต่อ)

กลยุทธ์ที่	เป้าหมาย	ตัวชี้วัดความสำเร็จ	เป้าหมาย				
			๒๕๖๕	๒๕๖๖	๒๕๖๗	๒๕๖๘	๒๕๖๙
๓.๙ ส่งเสริมให้ครูและบุคลากรทางการศึกษาใช้เครื่องมือ และวิธีการวัดและประเมินผล ที่เหมาะสมกับรูปแบบการจัดการเรียนรู้ และนำข้อมูลการประเมินผลไปพัฒนาการเรียนรู้นักเรียน	๑. ครูและบุคลากรทางการศึกษาใช้เครื่องมือ และวิธีการวัดและประเมินผล ที่เหมาะสมกับรูปแบบการจัดการเรียนรู้ และนำข้อมูลการประเมินผล ไปพัฒนาการเรียนรู้นักเรียน	๑. ระดับคุณภาพที่ ครูและบุคลากรทางการศึกษาใช้เครื่องมือ และวิธีการวัดและประเมินผล ที่เหมาะสมกับรูปแบบการจัดการเรียนรู้ และนำข้อมูลการประเมินผล ไปพัฒนาการเรียนรู้นักเรียน	ระดับดี เลิศ	ระดับ ดีเลิศ	ระดับ ดีเลิศ	ระดับ ดีเลิศ	ระดับ ดีเลิศ
๓.๑๐ ส่งเสริม สนับสนุนให้ครู ผู้ปกครอง และผู้ที่มีส่วนเกี่ยวข้อง ร่วมกันแลกเปลี่ยน ความรู้ และ ประสบการณ์ เพื่อ นำไปปรับปรุง พัฒนาการจัดการเรียนรู้	๑. ครู ผู้ปกครอง และผู้ที่มีส่วนเกี่ยวข้อง ร่วมกัน แลกเปลี่ยนความรู้ และ ประสบการณ์ เพื่อนำไป ปรับปรุง พัฒนาการจัดการ เรียนรู้	๑. ระดับคุณภาพที่ ครู ผู้ปกครอง และผู้ที่มีส่วนเกี่ยวข้อง ร่วมกันแลกเปลี่ยน ความรู้ และ ประสบการณ์ เพื่อนำไปปรับปรุง พัฒนาการจัดการเรียนรู้นักเรียน	ระดับดี เลิศ	ระดับ ดีเลิศ	ระดับ ดีเลิศ	ระดับ ดีเลิศ	ระดับ ดีเลิศ

ส่วนที่ ๔

โครงการและกิจกรรมตามยุทธศาสตร์
การพัฒนาการจัดการศึกษาโรงเรียนบ้านพันลำ

ยุทธศาสตร์ที่ ๑ การพัฒนาคุณภาพของเด็ก

กลยุทธ์

- ๑.๑ ส่งเสริมให้เด็กมีพัฒนาการด้านร่างกาย แข็งแรง มีสุขนิสัยที่ดี และดูแลความปลอดภัยของตนเองได้
- ๑.๒ ส่งเสริมให้เด็กมีพัฒนาการด้านอารมณ์ จิตใจ ควบคุม และแสดงออกทางอารมณ์ได้
- ๑.๓ ส่งเสริมให้เด็กมีพัฒนาการด้านสังคม ช่วยเหลือตนเองในการปฏิบัติกิจวัตรประจำวัน มีวินัยและเป็นสมาชิกที่ดีของสังคม
- ๑.๔ ส่งเสริมให้เด็กมีพัฒนาการด้านสติปัญญา สื่อสารได้ มีทักษะการคิดพื้นฐาน และแสวงหาความรู้ได้

โครงการ : โครงการส่งเสริมพัฒนาการของเด็กปฐมวัย

กิจกรรม	วัตถุประสงค์ของกิจกรรม	เป้าหมายกิจกรรม	ตัวชี้วัด	เป้าหมาย					ผู้รับผิดชอบ
				๒๕๖๕	๒๕๖๖	๒๕๖๗	๒๕๖๘	๒๕๖๙	
๑. กิจกรรมประเมิน SDQ โดยครูประเมินพฤติกรรมเด็ก และผู้ปกครองประเมินเด็ก ๒. กิจกรรมซังน้ำหนักวัด ส่วนสูง	๑. เพื่อส่งเสริมพัฒนาการของเด็กปฐมวัยด้านร่างกาย ให้มีความแข็งแรง มีสุขนิสัยที่ดี และดูแลความปลอดภัยของตนเองได้ ๒. เพื่อส่งเสริมพัฒนาการของเด็กปฐมวัยด้านอารมณ์ จิตใจ ให้สามารถควบคุม และแสดงออกทางอารมณ์ได้อย่างเหมาะสม ๓. เพื่อส่งเสริมพัฒนาการของเด็กปฐมวัยด้านสังคม ให้สามารถช่วยเหลือตนเองในการปฏิบัติกิจวัตรประจำวัน มีวินัยและเป็นสมาชิกที่ดีของสังคม ๔. เพื่อส่งเสริมพัฒนาการของเด็กปฐมวัยด้านสติปัญญา สามารถสื่อสารได้ มีทักษะการคิดพื้นฐาน และแสวงหาความรู้ได้	เป้าหมายเชิงปริมาณ - เด็กร้อยละ ๘๐ ขึ้นไป มีพัฒนาการด้านร่างกาย ด้านอารมณ์ จิตใจ ด้านสังคม และ ด้านสติปัญญา เป้าหมายเชิงคุณภาพ - เด็ก มีพัฒนาการด้านร่างกาย ด้านอารมณ์ จิตใจ ด้านสังคม และ ด้านสติปัญญา สมส่วนเป็นไปตามวัย	๑. ร้อยละของเด็กมีพัฒนาการด้านร่างกาย มีความแข็งแรง มีสุขนิสัยที่ดี และดูแลความปลอดภัยของตนเองได้ ๒. ร้อยละของเด็กมีพัฒนาการด้านอารมณ์ จิตใจ สามารถควบคุม และแสดงออกทางอารมณ์ได้อย่างเหมาะสม ๓. ร้อยละของเด็กมีพัฒนาการด้านสังคม สามารถช่วยเหลือตนเองในการปฏิบัติกิจวัตรประจำวัน มีวินัยและเป็นสมาชิกที่ดีของสังคม ๔. ร้อยละของเด็กมีพัฒนาการด้านสติปัญญา สามารถสื่อสารได้ มีทักษะการคิดพื้นฐาน แลแสวงหาความรู้ได้	ร้อยละ ๘๐ ขึ้นไป	ร้อยละ ๘๐ ขึ้นไป	ร้อยละ ๘๐ ขึ้นไป	ร้อยละ ๘๐ ขึ้นไป	ร้อยละ ๘๐ ขึ้นไป	นางสาวณัฐรินทร์ พิมพ์บรรณ นางสาวปราศรัย วงศ์เจริญ

ยุทธศาสตร์ที่ ๒ โรงเรียนมีกระบวนการบริหารและการจัดการที่มีประสิทธิภาพ

กลยุทธ์

๒.๑ โรงเรียนมีหลักสูตรครอบคลุมพัฒนาการทั้ง ๔ ด้าน สอดคล้องกับบริบทของท้องถิ่น

โครงการ ๑) โครงการปรับปรุงและพัฒนาหลักสูตรปฐมวัยใส่ใจพัฒนาการของเด็ก

กิจกรรม	วัตถุประสงค์ของกิจกรรม	เป้าหมายกิจกรรม	ตัวชี้วัด	เป้าหมาย					ผู้รับผิดชอบ
				๒๕๖๕	๒๕๖๖	๒๕๖๗	๒๕๖๘	๒๕๖๙	
๑.กิจกรรมปรับปรุงและพัฒนาหลักสูตรปฐมวัย	๑. เพื่อพัฒนาความก้าวหน้าทางการเรียนตามหลักสูตรปฐมวัย ๒. เพื่อพัฒนาหลักสูตรปฐมวัยให้มีความทันสมัยสนองตอบความต้องการของเด็ก ๓. เพื่อส่งเสริมและพัฒนามวลประสบการณ์ที่หลากหลายและสนองตอบตามศักยภาพของเด็กรายบุคคล	เป้าหมายเชิงปริมาณ ๑. โรงเรียนมีหลักสูตรปฐมวัยที่ทันสมัยมีสาระครบถ้วนสมบูรณ์ ๒. โรงเรียนมีการจัดประสบการณ์การเรียนรู้ที่หลากหลายสนองตอบความต้องการของเด็ก เป้าหมายเชิงคุณภาพ ๑. เด็กได้รับการพัฒนาความก้าวหน้าในพัฒนาการทั้งสี่ด้านตามหลักสูตรปฐมวัย ๒. โรงเรียนพัฒนาหลักสูตรปฐมวัยมีความทันสมัยสนองตอบความต้องการของเด็ก ๓. ครูจัดประสบการณ์ส่งเสริมและพัฒนากระบวนการการเรียนรู้ที่หลากหลายและสนองตอบตามศักยภาพของเด็กรายบุคคล	๑.โรงเรียนมีหลักสูตรปฐมวัยที่ทันสมัยมีสาระครบถ้วนสมบูรณ์ ๒.โรงเรียนมีการปรับปรุงและพัฒนาหลักสูตรปฐมวัยที่เหมาะสมกับเด็ก ๓. ครูจัดทำแผนการจัดประสบการณ์การเรียนรู้ ที่ตอบสนองความสามารถและความต้องการของเด็ก	ระดับดีเลิศ	ระดับดีเลิศ	ระดับดีเลิศ	ระดับดีเลิศ	ระดับดีเลิศ	นางสาวณัฐริณี พิมพ์บรรณ นางสาวปรารค์ทิพย์ วงศ์เจริญ

กิจกรรม	วัตถุประสงค์ของกิจกรรม	เป้าหมายกิจกรรม	ตัวชี้วัด	เป้าหมาย					ผู้รับผิดชอบ
				๒๕๖๕	๒๕๖๖	๒๕๖๗	๒๕๖๘	๒๕๖๙	
๒. กิจกรรมการจัด มวลงประเมินผลการ เรียนรู้ที่อิงมาตรฐาน ตามหลักสูตรปฐมวัย	๑. เพื่อส่งเสริมและพัฒนา ความก้าวหน้าใน พัฒนาการ ๔ ด้านของ เด็กเรียนตามหลักสูตร ปฐมวัย ๒. เพื่อส่งเสริมและพัฒนา เด็กปฐมวัยด้วย ประสบการณ์ที่ หลากหลาย และสนองตอบตาม ศักยภาพของเด็ก รายบุคคลโดยอิง มาตรฐานตามหลักสูตร	เป้าหมายเชิงปริมาณ ๑. ครู ร้อยละ ๑๐๐ วิเคราะห์มวลงประเมินผล ตามหลักสูตรปฐมวัย พุทธศักราช ๒๕๖๐ ๒. ครู ร้อยละ ๑๐๐ จัด ประสบการณ์โดยอิง มาตรฐานตามหลักสูตร ปฐมวัย เป้าหมายเชิงคุณภาพ ๑. เด็กมีพัฒนาการตาม มวลงประเมินผลที่ครูจัด กิจกรรมตามหลักสูตร ปฐมวัย ๒. ครูส่งเสริม และพัฒนาประสบการณ์ การเรียนรู้ที่หลากหลายและ สนองตอบตาม ศักยภาพของเด็กรายบุคคล โดยอิงมาตรฐานตาม หลักสูตร	๑. ร้อยละของครูมี การวิเคราะห์ หลักสูตรตาม หลักสูตรปฐมวัย พุทธศักราช ๒๕๖๐ ๒. ร้อยละของครูมี การจัด ประสบการณ์โดยอิง มาตรฐานตาม หลักสูตรปฐมวัย พุทธศักราช ๒๕๖๐	ระดับ ดีเลิศ	ระดับ ดีเลิศ	ระดับ ดีเลิศ	ระดับ ดีเลิศ	ระดับ ดีเลิศ	นางสาวณัฐรินีย์ พิมพ์บรรณ นางสาวปรางค์ทิพย์ วงศ์เจริญ

ยุทธศาสตร์ที่ ๒ โรงเรียนมีกระบวนการบริหารและการจัดการที่มีประสิทธิภาพ (ต่อ)

กลยุทธ์

๒.๒ โรงเรียนจัดครูเพียงพอกับชั้นเรียน

๒.๓ โรงเรียนส่งเสริมให้ครูมีความเชี่ยวชาญด้านการจัดประสบการณ์

โครงการ ๑) โครงการพัฒนาครูและบุคลากรทางการศึกษาเพื่อให้มีทักษะในการจัดมวลประสบการณ์แก่เด็ก

กิจกรรม	วัตถุประสงค์ของกิจกรรม	เป้าหมายกิจกรรม	ตัวชี้วัด	เป้าหมาย					ผู้รับผิดชอบ
				๒๕๖๕	๒๕๖๖	๒๕๖๗	๒๕๖๘	๒๕๖๙	
๑. กิจกรรมประชุม/อบรม/สัมมนา	๑. เพื่อวางแผนและดำเนินงานพัฒนาครูและบุคลากรให้มีความเชี่ยวชาญทางวิชาชีพ ๒. เพื่อให้ครูมีความมุ่งมั่นและอุทิศตนในการสอนและพัฒนาเด็ก ๓. เพื่อให้ครูแสวงหาความรู้และเทคนิควิธีการใหม่ๆ เป็นประจำรับฟังความคิดเห็นใจกว้างและยอมรับการเปลี่ยนแปลง ๔. เพื่อให้ครูมีผลงานวิจัย ๕. เพื่อให้ครูสามารถใช้เทคโนโลยีในการจัดประสบการณ์แก่เด็ก	เป้าหมายเชิงปริมาณ ๑. ครูและบุคลากรทางการศึกษา ๒ คน เป้าหมายเชิงคุณภาพ ๑. สถานศึกษามีการวางแผนและดำเนินงานพัฒนาครูและบุคลากรให้มีความเชี่ยวชาญทางวิชาชีพ ๒. ครูมีความมุ่งมั่นและอุทิศตนในการสอนและพัฒนาเด็ก ๓. ครูแสวงหาความรู้และเทคนิควิธีการใหม่ๆ เป็นประจำรับฟังความคิดเห็นใจกว้างและยอมรับการเปลี่ยนแปลง ๔. ครูมีผลงานวิจัย โครงการงานหรือเป็นวิทยากร ๕. ครูสามารถใช้เทคโนโลยีในการจัดมวลประสบการณ์แก่เด็ก	๑. สถานศึกษามีการวางแผนและดำเนินงานพัฒนาครูและบุคลากรให้มีความเชี่ยวชาญทางวิชาชีพ ๒. ร้อยละของครูมีความมุ่งมั่นและอุทิศตนในการสอนและพัฒนาเด็ก ๓. ร้อยละของครูแสวงหาความรู้และเทคนิควิธีการใหม่ๆ เป็นประจำรับฟังความคิดเห็นใจกว้างและยอมรับการเปลี่ยนแปลง ๔. ร้อยละของครูมีผลงานวิจัย โครงการงานหรือเป็นวิทยากร ๕. ร้อยละของครูสามารถใช้เทคโนโลยีในการมวลประสบการณ์แก่เด็ก	ระดับดีเลิศ	ระดับดีเลิศ	ระดับดีเลิศ	ระดับดีเลิศ	ระดับดีเลิศ	นางสาวณัฐรินีย์ พิมพ์บรรณ นางสาวปราณีทิพย์ วงศ์เจริญ

กิจกรรม	วัตถุประสงค์ของกิจกรรม	เป้าหมายกิจกรรม	ตัวชี้วัด	เป้าหมาย					ผู้รับผิดชอบ
				๒๕๖๕	๒๕๖๖	๒๕๖๗	๒๕๖๘	๒๕๖๙	
๒. กิจกรรมทัศนศึกษา/ศึกษาดูงาน	<p>๑. เพื่อวางแผนและดำเนินงานพัฒนาครูและบุคลากรให้มีความเชี่ยวชาญทางวิชาชีพ</p> <p>๒. เพื่อให้ครูและบุคลากรทางการศึกษาได้รับความรู้ และแบบอย่างในการจัดการศึกษาที่เน้นเด็กเป็นสำคัญและทักษะการเรียนรู้ในศตวรรษที่ ๒๑</p> <p>๓. เพื่อให้ครูและบุคลากรทางการศึกษานำความรู้ที่ได้รับมาใช้ในการจัดประสบการณ์แก่เด็ก</p>	<p>เป้าหมายเชิงปริมาณ</p> <p>๑. ครูและบุคลากรทางการศึกษา ๒ คน</p> <p>เป้าหมายเชิงคุณภาพ</p> <p>๑. สถานศึกษามีการวางแผนและดำเนินงานพัฒนาครูและบุคลากรให้มีความเชี่ยวชาญทางวิชาชีพ</p> <p>๒. ครูและบุคลากรทางการศึกษาได้รับความรู้ และแบบอย่างในการจัดการศึกษาที่เน้นเด็กเป็นสำคัญและทักษะการเรียนรู้ในศตวรรษที่ ๒๑</p> <p>๓. ครูและบุคลากรทางการศึกษานำความรู้ที่ได้รับมาใช้ในการประสบการณ์แก่เด็ก</p>	<p>๑. สถานศึกษามีการวางแผนและดำเนินงานพัฒนาครูและบุคลากรให้มีความเชี่ยวชาญทางวิชาชีพ</p> <p>๒. ร้อยละของครูและบุคลากรทางการศึกษาได้รับความรู้ และแบบอย่างในการจัดการศึกษาที่เน้นเด็กเป็นสำคัญและทักษะการเรียนรู้ในศตวรรษที่ ๒๑</p> <p>๓. ร้อยละของครูและบุคลากรทางการศึกษานำความรู้ที่ได้รับมาใช้ในการประสบการณ์แก่เด็ก</p>	ระดับดีเลิศ	ระดับดีเลิศ	ระดับดีเลิศ	ระดับดีเลิศ	ระดับดีเลิศ	นางสาวณัฐรินีย์ พิมพ์บรรณ นางสาวปรางค์ทิพย์ วงศ์เจริญ

ยุทธศาสตร์ที่ ๒ โรงเรียนมีกระบวนการบริหารและการจัดการที่มีประสิทธิภาพ (ต่อ)

กลยุทธ์

๒.๔ โรงเรียนจัดสภาพแวดล้อมและสื่อเพื่อการเรียนรู้อย่างปลอดภัยและเพียงพอ

๒.๕ โรงเรียนจัดบริการสื่อเทคโนโลยีสารสนเทศและสื่อการเรียนรู้เพื่อสนับสนุนการจัดประสบการณ์

โครงการ ๑) โครงการพัฒนาสภาพแวดล้อมทางกายภาพและสังคมที่เอื้อต่อการจัดประสบการณ์การเรียนรู้ที่มีคุณภาพ

๒) โครงการจัดหาและพัฒนาสื่อเทคโนโลยีสารสนเทศและสื่อการเรียนรู้เพื่อสนับสนุนการจัดประสบการณ์

กิจกรรม	วัตถุประสงค์ของกิจกรรม	เป้าหมายกิจกรรม	ตัวชี้วัด	เป้าหมาย					ผู้รับผิดชอบ
				๒๕๖๕	๒๕๖๖	๒๕๖๗	๒๕๖๘	๒๕๖๙	
๑. กิจกรรมปรับปรุงพัฒนาอาคารสถานที่	๑. เพื่อให้โรงเรียนวางแผนและจัดสภาพแวดล้อมทางกายภาพและสังคมที่เอื้อต่อการจัดประสบการณ์แก่เด็กอย่างมีคุณภาพ ๒. เพื่อให้อาคารสถานที่มีความมั่นคงสะอาดและปลอดภัย อยู่ในสถานที่ใช้การได้และไม่ก่ออันตรายต่อเด็กครูและบุคลากรของโรงเรียน ๓. เพื่อให้โรงเรียนมีบรรยากาศที่ส่งเสริมการจัดประสบการณ์แก่เด็ก ๔. เพื่อให้ครูและเด็กมีการดูแลอาคารสถานที่และสภาพแวดล้อมให้มีความสะอาดถูกสุขลักษณะ	เป้าหมายเชิงปริมาณ ๑. โรงเรียนมีการวางแผนและจัดสภาพแวดล้อมทางกายภาพและสังคมที่เอื้อต่อการจัดประสบการณ์แก่เด็กอย่างมีคุณภาพ เป้าหมายเชิงคุณภาพ ๑. โรงเรียนวางแผนและจัดสภาพแวดล้อมทางกายภาพและสังคมที่เอื้อต่อการจัดประสบการณ์แก่เด็กอย่างมีคุณภาพ ๒. อาคารสถานที่มีความมั่นคงสะอาดและปลอดภัย อยู่ในสถานที่ใช้การได้และไม่ก่ออันตรายต่อเด็ก ครูและบุคลากรของโรงเรียน ๓. โรงเรียนมีบรรยากาศที่ส่งเสริมการจัดประสบการณ์แก่เด็กและจัดกิจกรรม ๔. ครูและเด็กมีการดูแลอาคารสถานที่และสภาพแวดล้อมให้มีความสะอาดถูกสุขลักษณะ	๑. โรงเรียนวางแผนและจัดสภาพแวดล้อมทางกายภาพและสังคมที่เอื้อต่อการจัดประสบการณ์แก่เด็กอย่างมีคุณภาพ ๒. อาคารสถานที่มีความมั่นคงสะอาดและปลอดภัย อยู่ในสถานที่ใช้การได้และไม่ก่ออันตรายต่อนักเรียนครูและบุคลากรของโรงเรียน ๓. โรงเรียนมีบรรยากาศที่ส่งเสริมการจัดการเรียนรู้และจัดกิจกรรม ๔. คณะครูและนักเรียนมีการดูแลอาคารสถานที่และสภาพแวดล้อมให้มีความสะอาดถูกสุขลักษณะ	ระดับดีเลิศ	ระดับดีเลิศ	ระดับดีเลิศ	ระดับดีเลิศ	ระดับดีเลิศ	นางสาวณัฐรินีย์ พิมพ์บรรณ นางสาวปราศรัยทิพย์ วงศ์เจริญ

กิจกรรม	วัตถุประสงค์ของกิจกรรม	เป้าหมายกิจกรรม	ตัวชี้วัด	เป้าหมาย					ผู้รับผิดชอบ
				๒๕๖๕	๒๕๖๖	๒๕๖๗	๒๕๖๘	๒๕๖๙	
๒. โครงการพัฒนาระบบการบริหารจัดการสถานศึกษา	<p>๑. เพื่อส่งเสริมให้โรงเรียนมีการวางแผนการบริหารและการจัดการข้อมูลสารสนเทศอย่างเป็นระบบ</p> <p>๒. เพื่อส่งเสริมสนับสนุนให้โรงเรียนสามารถประยุกต์ใช้เทคโนโลยีสารสนเทศและการสื่อสารเพื่อการบริหารและการจัดประสบการณ์แก่เด็กได้ตามศักยภาพ</p> <p>๓. เพื่อพัฒนาความรู้ทักษะการใช้เทคโนโลยีสารสนเทศและการสื่อสาร ในการแสวงหาความรู้แก่ครูและบุคลากรทางการศึกษา</p>	<p>เป้าหมายเชิงปริมาณ</p> <p>๑. ครูและบุคลากรทางการศึกษา ๒ คน</p> <p>เป้าหมายเชิงคุณภาพ</p> <p>๑. โรงเรียนมีการวางแผนการบริหารและการจัดการข้อมูลสารสนเทศอย่างเป็นระบบ</p> <p>๒. โรงเรียนสามารถประยุกต์ใช้เทคโนโลยีสารสนเทศและการสื่อสารเพื่อการบริหารและการจัดประสบการณ์แก่เด็กได้ตามศักยภาพ</p> <p>๓. ครูและบุคลากรทางการศึกษาได้พัฒนาความรู้ทักษะการใช้เทคโนโลยีและการสื่อสาร</p>	<p>๑. โรงเรียนมีการวางแผนการบริหารและการจัดการข้อมูลสารสนเทศอย่างเป็นระบบ</p> <p>๒. โรงเรียนสามารถประยุกต์ใช้เทคโนโลยีสารสนเทศและการสื่อสารเพื่อการบริหารและการจัดประสบการณ์แก่เด็กได้ตามศักยภาพ</p> <p>๓. ร้อยละของครูและบุคลากรทางการศึกษาได้พัฒนาความรู้ทักษะการใช้เทคโนโลยีและการสื่อสาร</p>	ระดับดีเลิศ	ระดับดีเลิศ	ระดับดีเลิศ	ระดับดีเลิศ	ระดับดีเลิศ	นางสาวณัฐรินีย์ พิมพ์บรรณ นางสาวปรางค์ทิพย์ วงศ์เจริญ

ยุทธศาสตร์ที่ ๒ โรงเรียนมีกระบวนการบริหารและการจัดการที่มีประสิทธิภาพ (ต่อ)

กลยุทธ์

๒.๖ โรงเรียนจัดระบบบริหารคุณภาพที่เปิดโอกาสให้ผู้เกี่ยวข้องทุกฝ่ายมีส่วนร่วม

โครงการ ๑) โครงการพัฒนาระบบการนิเทศภายใน

กิจกรรม	วัตถุประสงค์ของกิจกรรม	เป้าหมายกิจกรรม	ตัวชี้วัด	เป้าหมาย					ผู้รับผิดชอบ
				๒๕๖๕	๒๕๖๖	๒๕๖๗	๒๕๖๘	๒๕๖๙	
๑. กิจกรรมนิเทศกลุ่มงาน/กลุ่มสาระการเรียนรู้	๑. เพื่อกำกับติดตามประเมินผลการบริหารและการจัดการศึกษา ๒. เพื่อให้สถานศึกษามีการนิเทศภายในกำกับติดตามตรวจสอบและนำผลไปปรับปรุงพัฒนาการดำเนินงานให้มีประสิทธิภาพต่อไป	เป้าหมายเชิงปริมาณ ๑.ครูและบุคลากรทางการศึกษาร้อยละ ๙๐ มีความสามารถจัดประสบการณ์แก่เด็กและเน้นเด็กเป็นสำคัญอย่างมีประสิทธิภาพ ๒.ครูและบุคลากรทางการศึกษาร้อยละ ๙๐ มีความสามารถในการทำงานได้อย่างมีขั้นตอนและเหมาะสม เป้าหมายเชิงคุณภาพ ๑. สถานศึกษามีกระบวนการกำกับติดตามประเมินผลการบริหารและการจัดการศึกษา ๒. สถานศึกษามีการนิเทศภายในกำกับติดตามตรวจสอบและนำผลไปปรับปรุงพัฒนาการดำเนินงานอย่างเป็นระบบ	๑. ร้อยละของครูที่จัดประสบการณ์แก่เด็กได้อย่างมีประสิทธิภาพ ๒. ร้อยละของครูมีความรู้ความสามารถในการปฏิบัติงาน	ระดับดีเลิศ	ระดับดีเลิศ	ระดับดีเลิศ	ระดับดีเลิศ	ระดับดีเลิศ	นางสาวณัฐริณีย์ พิมพ์บรรณ นางสาวปราณีทิพย์ วงศ์เจริญ

กิจกรรม	วัตถุประสงค์ของกิจกรรม	เป้าหมายกิจกรรม	ตัวชี้วัด	เป้าหมาย					ผู้รับผิดชอบ
				๒๕๖๕	๒๕๖๖	๒๕๖๗	๒๕๖๘	๒๕๖๙	
๒. กิจกรรมนิเทศการจัด ประสบการณ์	๑. เพื่อกำกับติดตาม ประเมินผลการบริหาร และการจัดการศึกษา ๒. เพื่อให้ครูมีการกำหนด เป้าหมายคุณภาพของเด็ก ตามมวลประสบการณ์ที่ จัด	เป้าหมายเชิงปริมาณ ๑. พัฒนาการของเด็ก เป็นไปตามเกณฑ์ที่กำหนด ระดับดีเลิศขึ้นไป เป้าหมายเชิงคุณภาพ ๑. เด็กมีพัฒนาการตาม มวลประสบการณ์ที่จัดและ เป็นไปตามมาตรฐานของ หลักสูตรการศึกษาปฐมวัย พุทธศักราช ๒๕๖๐	๑. ร้อยละของเด็ก มีพัฒนาการเป็นไป ตามเกณฑ์ที่กำหนด ๒. ระดับคุณภาพ ของเด็กเป็นไปตาม มวลประสบการณ์ที่ จัดและเป็นไปตาม มาตรฐานของ หลักสูตรการศึกษา ปฐมวัย พุทธศักราช ๒๕๖๐	ระดับ ดีเลิศ	ระดับ ดีเลิศ	ระดับ ดีเลิศ	ระดับ ดีเลิศ	ระดับ ดีเลิศ	นางสาวณัฐรินีย์ พิมพ์บรรณ นางสาวปราณีทิพย์ วงศ์เจริญ

ยุทธศาสตร์ที่ ๓ ครูและบุคลากรทางการศึกษาจัดประสบการณ์ที่เน้นเด็กเป็นสำคัญอย่างมีคุณภาพ
กลยุทธ์

๓.๑ ครูและบุคลากรทางการศึกษาจัดประสบการณ์ที่ส่งเสริมให้เด็กมีพัฒนาการทุกด้านอย่างสมดุลเต็มศักยภาพ

๓.๒ ครูและบุคลากรทางการศึกษасร้างโอกาสให้เด็กได้รับประสบการณ์เล่นและปฏิบัติอย่างมีความสุข

๓.๓ ครูและบุคลากรทางการศึกษาจัดบรรยากาศที่เอื้อต่อการเรียนรู้ใช้สื่อและเทคโนโลยีที่เหมาะสมกับวัย

๓.๔ ครูและบุคลากรทางการศึกษาประเมินพัฒนาการเด็กตามสภาพจริงและนำผลการประเมินพัฒนาการเด็กไปปรับปรุงการจัดประสบการณ์และพัฒนาเด็ก

โครงการ : โครงการพัฒนากระบวนการจัดประสบการณ์ที่เน้นเด็กเป็นสำคัญ

กิจกรรม	วัตถุประสงค์ของกิจกรรม	เป้าหมายกิจกรรม	ตัวชี้วัด	เป้าหมาย					ผู้รับผิดชอบ
				๒๕๖๕	๒๕๖๖	๒๕๖๗	๒๕๖๘	๒๕๖๙	
๑. กิจกรรมอบรมพัฒนาครู	๑. เพื่อพัฒนากระบวนการจัดประสบการณ์ที่สร้างโอกาสให้เด็กมีส่วนร่วม ๒. เพื่อให้ครูมีความมุ่งมั่นและอุทิศตนในการสอนและพัฒนาเด็ก ๓. เพื่อให้ครูแสวงหาความรู้และเทคนิควิธีการใหม่ๆ เป็นประจำรับฟังความคิดเห็นใจกว้างและยอมรับการเปลี่ยนแปลง ๔. เพื่อให้ครูมีผลงานวิจัยโครงการหรือเป็นวิทยากร ๕. เพื่อให้ครูสามารถใช้เทคโนโลยีในการจัดมวลประสบการณ์	เป้าหมายเชิงปริมาณ ๑. ครูและบุคลากรทางการศึกษา ๒ คน เป้าหมายเชิงคุณภาพ ๑. ครูได้พัฒนากระบวนการจัดประสบการณ์ที่สร้างโอกาสให้เด็กมีส่วนร่วม ๒. ครูมีความมุ่งมั่นและอุทิศตนในการสอนและพัฒนาเด็ก ๓. ครูแสวงหาความรู้และเทคนิควิธีการใหม่ๆ เป็นประจำรับฟังความคิดเห็นใจกว้างและยอมรับการเปลี่ยนแปลง ๔. ครูมีผลงานวิจัย โครงการหรือเป็นวิทยากร ๕. ครูสามารถใช้เทคโนโลยีในการจัดประสบการณ์แก่เด็ก	๑. ร้อยละของครูได้พัฒนากระบวนการจัดประสบการณ์ที่สร้างโอกาสให้เด็กมีส่วนร่วม ๒. ร้อยละของครูมีความมุ่งมั่นและอุทิศตนในการสอน พัฒนาเด็ก ๓. ร้อยละของครูแสวงหาความรู้และเทคนิควิธีการใหม่ๆ เป็นประจำรับฟังความคิดเห็นใจกว้างและยอมรับการเปลี่ยนแปลง ๔. ร้อยละของครูมีงานวิจัย โครงการหรือเป็นวิทยากร ๕. ร้อยละของครูสามารถใช้เทคโนโลยีในการจัดประสบการณ์แก่เด็ก	ระดับดีเลิศ	ระดับดีเลิศ	ระดับดีเลิศ	ระดับดีเลิศ	ระดับดีเลิศ	นางสาวณัฐริณีย์ พิมพ์บรรณ นางสาวปรางค์ทิพย์ วงศ์เจริญ

กิจกรรม	วัตถุประสงค์ของกิจกรรม	เป้าหมายกิจกรรม	ตัวชี้วัด	เป้าหมาย					ผู้รับผิดชอบ
				๒๕๖๕	๒๕๖๖	๒๕๖๗	๒๕๖๘	๒๕๖๙	
๒. กิจกรรมการจัดประสบการณ์ที่เน้นเด็กเป็นสำคัญ	๑. เพื่อพัฒนากระบวนการจัดประสบการณ์ที่สร้างโอกาสให้เด็กมีส่วนร่วม ๒. เพื่อส่งเสริมครูให้จัดประสบการณ์เพื่อพัฒนา กิจกรรมที่เน้นเด็กผู้เรียนเป็นสำคัญแบบยั่งยืน	เป้าหมายเชิงปริมาณ ๑.ครูร้อยละ ๘๐ มีความรู้ความเข้าใจเป้าหมายการจัด การศึกษาและหลักสูตร การศึกษาปฐมวัย ๒.ครูร้อยละ ๘๐ มีการวิเคราะห์ศักยภาพของเด็กและ เข้าใจเด็กเป็นรายบุคคล ๓.ครูร้อยละ ๘๐ มี ความสามารถจัดประสบการณ์ ที่เน้นเด็กเป็นสำคัญ ๔.ครูร้อยละ ๘๐ มี ความสามารถในการใช้ เทคโนโลยีในการพัฒนาการ เรียนรู้ของตนเองและเด็ก ๕. ครูร้อยละ ๘๐ มีการ ประเมินพัฒนาการเด็กที่ สอดคล้องกับสภาพของเด็ก ๖.ครูร้อยละ ๘๐ มีการวิจัยเพื่อ พัฒนาสื่อและการเรียนรู้ของ เด็กและนำไปใช้ในการ พัฒนาเด็ก เป้าหมายเชิงคุณภาพ ๑. ครูพัฒนากระบวนการเรียน การสอนที่สร้างโอกาสให้ผู้เรียน ทุกคนมีส่วนร่วม ๒. ครูจัดประสบการณ์ที่เน้น เด็กเป็นสำคัญแบบยั่งยืน	๑. ร้อยละของครูมีความรู้ ความเข้าใจเป้าหมายการจัด การศึกษาและ หลักสูตรการศึกษา ปฐมวัย พ.ศ. ๒๕๖๐ ๒. ร้อยละของครูมีการ วิเคราะห์ศักยภาพของ เด็กและเข้าใจเด็กเป็น รายบุคคล ๓. ร้อยละของครูทุกคน จัดทำแผนประสบการณ์ที่ เน้นผู้เด็กเป็นสำคัญ ๔. ร้อยละของครูมี ความสามารถในการใช้ เทคโนโลยีในการพัฒนา ตนเองและพัฒนาเด็ก ๕. ร้อยละของครูมีการนำ ผลการประเมินมา ปรับเปลี่ยนการจัด ประสบการณ์ในการ พัฒนาเด็กให้เต็ม ศักยภาพ ๖. ร้อยละของครูมีการ วิจัยเพื่อพัฒนาสื่อและ การเรียนรู้ของเด็กและนำ ผลไปใช้พัฒนาเด็ก ๗. ร้อยละของผู้เกี่ยวข้อง มีความพึงพอใจในการ ดำเนินงานตามโครงการ ของโรงเรียน	ระดับ ดีเลิศ	ระดับ ดีเลิศ	ระดับ ดีเลิศ	ระดับ ดีเลิศ	ระดับ ดีเลิศ	นางสาวณัฐรินีย์ พิมพ์บรรณ นางสาวปราณีทิพย์ วงศ์เจริญ

กิจกรรม	วัตถุประสงค์ของกิจกรรม	เป้าหมายกิจกรรม	ตัวชี้วัด	เป้าหมาย					ผู้รับผิดชอบ
				๒๕๖๕	๒๕๖๖	๒๕๖๗	๒๕๖๘	๒๕๖๙	
๓. กิจกรรมการนำเสนอผลงานของครูและเด็กที่ได้จากการจัดประสบการณ์ที่เน้นเด็กเป็นสำคัญ	<p>๑. เพื่อพัฒนากระบวนการจัดประสบการณ์ที่สร้างโอกาสให้เด็กทุกคนมีส่วนร่วม</p> <p>๒. เพื่อแลกเปลี่ยนเรียนรู้ผลงานทางวิชาการของครูและเด็กในโรงเรียน</p> <p>๓. เพื่อเปิดโอกาสให้เด็กได้แสดงความสามารถด้านต่างๆ</p>	<p>เป้าหมายเชิงปริมาณ</p> <p>๑.เด็กโรงเรียนบ้านพันลำ จำนวน ๒๖ คน ได้แสดงออกซึ่งความสามารถทางวิชาการ และแสดงผลงานอย่างเต็มศักยภาพ</p> <p>๒. ครูมีมีผลงานBest practiceนำเสนอในงานนิทรรศการทางวิชาการของโรงเรียน</p> <p>เป้าหมายเชิงคุณภาพ</p> <p>๑.ครูพัฒนากระบวนการจัดประสบการณ์ที่สร้างโอกาสให้เด็กทุกคนมีส่วนร่วม</p> <p>๒. โรงเรียนมีการจัดกิจกรรมแลกเปลี่ยนเรียนรู้ผลงานทางวิชาการของครูและเด็กในโรงเรียน</p> <p>๓. เด็กและครูมีความภาคภูมิใจในผลงานของตน</p>	<p>๑. ร้อยละครูทุกคนมีผลงานเพื่อนำเสนอในการแลกเปลี่ยนเรียนรู้คนละ ๑ชิ้นงาน</p> <p>๒.ร้อยละของเด็กมีผลงานนำเสนอในการแลกเปลี่ยนเรียนรู้คนละ ๑ชิ้นงาน</p> <p>๓. โรงเรียนมีนวัตกรรมโรงเรียน ๑ นวัตกรรม</p>	ระดับดีเลิศ	ระดับดีเลิศ	ระดับดีเลิศ	ระดับดีเลิศ	ระดับดีเลิศ	นางสาวณัฐรินีย์ พิมพ์บรรณ นางสาวปราณีทิพย์ วงศ์เจริญ

ระดับการศึกษาขั้นพื้นฐาน

ยุทธศาสตร์ที่ ๑ ผู้เรียนทุกคนมีผลสัมฤทธิ์ทางวิชาการและมีระดับคุณภาพของคุณลักษณะอันพึงประสงค์ตามหลักสูตรสูงขึ้น

กลยุทธ์ ๑) ความสามารถในการอ่าน การเขียน การสื่อสารและการคิดคำนวณ

๑.๑ ส่งเสริม สนับสนุนให้ผู้เรียนมีความสามารถในการอ่านอยู่ใน

๑.๒ ส่งเสริม สนับสนุนให้ผู้เรียนมีความสามารถในการคัดลายมือ และเขียนสื่อสารภาษาไทย

๑.๓ ส่งเสริม สนับสนุนให้ผู้เรียนมีความสามารถในการสนทนา นำเสนองาน และผลงาน

๑.๔ ส่งเสริม สนับสนุนให้ผู้เรียนมีความสามารถในการใช้ภาษาอังกฤษเพื่อการสื่อสาร แนะนำตนเอง สถานศึกษา และสนทนาอย่างง่าย

โครงการ ๑) โครงการส่งเสริมทักษะการอ่าน การเขียนภาษาไทย และการสื่อสารนำเสนอผลงาน ๒) โครงการสนทนาภาษาอังกฤษ

กิจกรรม	วัตถุประสงค์ของกิจกรรม	เป้าหมายกิจกรรม	ตัวชี้วัด	เป้าหมาย					ผู้รับผิดชอบ
				๒๕๖๕	๒๕๖๖	๒๕๖๗	๒๕๖๘	๒๕๖๙	
๑. กิจกรรมพัฒนาทักษะการอ่าน การเขียน และการสื่อสารภาษาไทย	๑. เพื่อพัฒนาความสามารถในการอ่าน ภาษาไทย ๒. เพื่อพัฒนาความสามารถในการเขียน ภาษาไทย ๓. เพื่อพัฒนาผู้เรียนให้มีทักษะการสื่อสาร การนำเสนอผลงาน	เป้าหมายเชิงปริมาณ ๑. ผู้เรียนร้อยละ ๗๕ มี ความสามารถด้านการอ่าน ๒. ผู้เรียนร้อยละ ๗๒ มี ความสามารถด้านการเขียน ๓. ผู้เรียนร้อยละ ๗๓ มี ความสามารถในการสื่อสาร ภาษาไทยและนำเสนอผลงาน เป้าหมายเชิงคุณภาพ ๑. ผู้เรียนมีความสามารถ ด้านการอ่านออกเสียง ๒. ผู้เรียนมีความสามารถ ด้านการเขียน เขียนสะกดคำ ถูกต้อง ๓. ผู้เรียนมีความสามารถใน การสื่อสารภาษาไทยและ นำเสนอผลงานได้	๑. ร้อยละของผู้เรียน เรียนมีความสามารถ ในการอ่านออกเสียง	๗๕/ ๗๒/ ๗๓/ ๗๒	๗๕/ ๗๒ ขึ้นไป / ๗๓	๗๕/ ๗๒ ขึ้นไป / ๗๓ ขึ้นไป / ๗๒	๗๕/ ๗๒ ขึ้นไป / ๗๓ ขึ้นไป / ๗๒	๗๕/ ๗๒ ขึ้นไป / ๗๓ ขึ้นไป / ๗๒	นางมณฑิรา วรรณรงค์
			๑. ร้อยละของผู้เรียน มีความสามารถด้าน การเขียน	๗๕/ ๗๒ ๗๓	๗๕/ ๗๒ ๗๓	๗๕/ ๗๒ ๗๓	๗๕/ ๗๒ ๗๓	๗๕/ ๗๒ ๗๓	
			๓. ร้อยละของผู้เรียน ความสามารถในการ สื่อสารภาษาไทยและนำเสนอผลงาน	๗๕/ ๗๒ ๗๓	๗๕/ ๗๒ ๗๓	๗๕/ ๗๒ ๗๓	๗๕/ ๗๒ ๗๓	๗๕/ ๗๒ ๗๓	

กิจกรรม	วัตถุประสงค์ของกิจกรรม	เป้าหมายกิจกรรม	ตัวชี้วัด	เป้าหมาย					ผู้รับผิดชอบ
				๒๕๖๕	๒๕๖๖	๒๕๖๗	๒๕๖๘	๒๕๖๙	
๒. กิจกรรมสนทนาภาษาอังกฤษเพื่อการสื่อสาร	<p>๑. ผู้เรียนมีความรู้ความสามารถในการอ่าน เขียน และการสื่อสารทุกระดับชั้น</p> <p>๒. เพื่อพัฒนาและเตรียมความพร้อมของผู้เรียนให้มีความรู้พื้นฐานภาษาอังกฤษ ตามความถนัดและให้เหมาะสมตามศักยภาพของตนเอง</p> <p>๓. เพื่อให้ผู้เรียนสามารถสื่อสารภาษาอังกฤษ พร้อมรับการเปลี่ยนแปลง พัฒนาตนเอง ที่จะนำไปสู่ การพึ่งตนเอง และ มีคุณภาพชีวิตที่ดี สอดคล้องกับบริบทของสังคมที่จะมีการเปลี่ยนแปลง</p>	<p>เป้าหมายเชิงปริมาณ</p> <p>๑. ผู้เรียนโรงเรียนบ้านพันลำ จำนวน ๕๑ คน พูดสนทนาสื่อสารภาษาอังกฤษได้</p> <p>เป้าหมายเชิงคุณภาพ</p> <p>๑. ผู้เรียนที่เข้าร่วมโครงการสามารถพูดสื่อสารภาษาอังกฤษพร้อมรับการเปลี่ยนแปลง พัฒนาตนเอง ไปสู่ การพึ่งตนเอง และมีคุณภาพชีวิตที่ดี</p>	<p>๑. ร้อยละของนักเรียนที่เข้าร่วมโครงการสามารถพูดสื่อสารภาษาอังกฤษ พร้อมรับการเปลี่ยนแปลง พัฒนาตนเอง ไปสู่ การพึ่งตนเอง และมีคุณภาพชีวิตที่ดี</p>	ร้อยละ ๗๒	ร้อยละ ๗๒ ขึ้นไป	ร้อยละ ๗๒ ขึ้นไป	ร้อยละ ๗๒ ขึ้นไป	ร้อยละ ๗๒ ขึ้นไป	นางสาวสุภาวดี สำราญ

กลยุทธ์ ๑) ความสามารถในการอ่าน การเขียน การสื่อสารและการคิดคำนวณ

๑.๕ ปรับรูปแบบการเรียนการสอนเพื่อให้ผู้เรียน มีระดับผลการเรียนเฉลี่ยกลุ่มสาระการเรียนรู้คณิตศาสตร์ระดับ๓๒ ขึ้นไป

โครงการ ๑) โครงการยกระดับผลสัมฤทธิ์ทางการเรียนเพื่อพัฒนาผู้เรียนให้มีความรู้และความสามารถตามหลักสูตร

กิจกรรม	วัตถุประสงค์ของกิจกรรม	เป้าหมายกิจกรรม	ตัวชี้วัด	เป้าหมาย					ผู้รับผิดชอบ
				๒๕๖๕	๒๕๖๖	๒๕๖๗	๒๕๖๘	๒๕๖๙	
๑. กิจกรรมส่งเสริมการจัดการเรียนรู้กลุ่มสาระการเรียนรู้คณิตศาสตร์	๑ เพื่อพัฒนาทักษะการคิดคำนวณทักษะคิดวิเคราะห์ ให้กับผู้เรียนมีความก้าวหน้าทางการเรียนตามหลักสูตรกลุ่มสาระการเรียนรู้คณิตศาสตร์ ๒. เพื่อยกระดับผลสัมฤทธิ์ทางการเรียนในรายวิชาคณิตศาสตร์ให้สูงขึ้น ๓. เพื่อให้ผู้เรียนมีเจตคติที่ดีต่อการเรียนในรายวิชาคณิตศาสตร์	เป้าหมายเชิงปริมาณ ๑. นักเรียน จำนวน ๕๑ คน เป้าหมายเชิงคุณภาพ ๑. ผู้เรียนได้ฝึกทักษะการคิดคำนวณ การคิดวิเคราะห์ และมี ความก้าวหน้าทางการเรียนตามหลักสูตรกลุ่มสาระการเรียนรู้คณิตศาสตร์ ๒. ผลสัมฤทธิ์ทางการเรียนในรายวิชาคณิตศาสตร์ให้สูงขึ้นเฉลี่ยระดับ ๓ ขึ้นไป ๓. ผู้เรียนมีเจตคติที่ดีต่อการเรียนในรายวิชาคณิตศาสตร์	๑. ร้อยละของผู้เรียนได้ฝึกทักษะการคิดคำนวณ การคิดวิเคราะห์ และมี ความก้าวหน้าทางการเรียนตามหลักสูตรกลุ่มสาระการเรียนรู้คณิตศาสตร์ ๒. ผลสัมฤทธิ์ทางการเรียนในรายวิชาคณิตศาสตร์สูงขึ้น เฉลี่ยระดับ ๓ ขึ้นไป ๓. ร้อยละของนักเรียนมีเจตคติที่ดีต่อการเรียนในรายวิชาคณิตศาสตร์	ร้อยละ ๗๕	ร้อยละ ๗๕ ขึ้นไป	ร้อยละ ๗๕ ขึ้นไป	ร้อยละ ๗๕ ขึ้นไป	ร้อยละ ๗๕ ขึ้นไป	นายเดชา เตชะนัง

กลยุทธ์ ๒) ความสามารถในการวิเคราะห์และคิดอย่างมีวิจารณญาณ อภิปราย แลกเปลี่ยนความคิดเห็นปัญหา

๑.๖ ส่งเสริม สนับสนุนให้ผู้เรียนทุกคนมีผลงานจากการทำโครงการผลงานประดิษฐ์ใหม่และสามารถอธิบายหลักการ แนวคิด ขั้นตอนการทำงานและปัญหาอุปสรรคของการทำงานได้

กลยุทธ์ ๓) ความสามารถในการสร้างนวัตกรรม

๑.๗ ส่งเสริม สนับสนุนให้ผู้เรียนทุกคนสามารถสร้างนวัตกรรม สร้างสรรค์สิ่งใหม่ตามความสนใจอย่างน้อย๑ ชิ้น/ปี

โครงการ ๑) โครงการส่งเสริมทักษะด้านการคิดวิเคราะห์ของผู้เรียน

กิจกรรม	วัตถุประสงค์ของกิจกรรม	เป้าหมายกิจกรรม	ตัวชี้วัด	เป้าหมาย					ผู้รับผิดชอบ
				๒๕๖๕	๒๕๖๖	๒๕๖๗	๒๕๖๘	๒๕๖๙	
๑. กิจกรรมการเรียนรู้ โดยโครงการ (Project Based Learning)	๑. เพื่อส่งเสริมให้ผู้เรียนมีความสามารถในการคิดวิเคราะห์ คิดวิจารณ์ญาณอภิปราย แลกเปลี่ยนความเห็นและ แก้ปัญหา ๒. เพื่อพัฒนาผู้เรียนให้มี ทักษะกระบวนการคิดแบบ ต่างๆได้อย่างเป็นระบบ	เป้าหมายเชิงปริมาณ ๑. ผู้เรียนทุกระดับชั้น มี กิจกรรมการเรียนรู้ด้วย โครงการครบทุกกลุ่มสาระ การเรียนรู้ ๒. ครูทุกกลุ่มสาระการเรียนรู้ จัดกิจกรรมการเรียนการสอน บูรณาการใช้โครงการ (Project Based Learning) เป้าหมายเชิงคุณภาพ ๑. นักเรียนทุกระดับชั้นมี ความรู้ความเข้าใจกิจกรรม การเรียนรู้ด้วยโครงการ ๒. คณะครูและบุคลากร ทางการศึกษาสามารถนำ เทคนิคการเรียนการสอน โดยใช้โครงการ (ProjectBasedLearning) ไปใช้ปฏิบัติได้จริง	๑. ร้อยละของครูที่ จัดการเรียนการสอน แบบโครงการ	ร้อยละ ๗๐	ร้อยละ ๗๐	ร้อยละ ๗๐	ร้อยละ ๗๐	ร้อยละ ๗๐	นางสาวปรางค์ทิพย์ วงศ์เจริญ
			๒. ร้อยละของผู้เรียน ที่เรียนกิจกรรมการ เรียนรู้แบบโครงการ อย่างน้อยภาคเรียน ละ ๑ โครงการ	ร้อยละ ๗๐	ร้อยละ ๗๐	ร้อยละ ๗๐	ร้อยละ ๗๐	ร้อยละ ๗๐	

โครงการส่งเสริมทักษะการใช้เทคโนโลยีสารสนเทศและการสื่อสารของผู้เรียน

กิจกรรม	วัตถุประสงค์ของกิจกรรม	เป้าหมายกิจกรรม	ตัวชี้วัด	เป้าหมาย					ผู้รับผิดชอบ
				๒๕๖๕	๒๕๖๖	๒๕๖๗	๒๕๖๘	๒๕๖๙	
๑. กิจกรรมการเรียนรู้และพัฒนาทักษะด้านคอมพิวเตอร์และ ICT (กิจกรรมตามหลักสูตรวิชาคอมพิวเตอร์)	<p>๑. เพื่อให้ผู้เรียนและบุคลากรมีความสามารถในการใช้เทคโนโลยีสารสนเทศและการสื่อสาร</p> <p>๒. เพื่อพัฒนาความรู้ความสามารถและพัฒนาความคิดสร้างสรรค์ให้กับผู้เรียนในการใช้สื่อเทคโนโลยีคอมพิวเตอร์</p> <p>๓. เพื่อเป็นการจัดเก็บรวบรวมข้อมูล รักษา สื่อนวัตกรรม ให้เป็นระบบและคงสภาพพร้อมใช้งาน</p> <p>๔. เพื่อส่งเสริมสนับสนุนและดำเนินงานการใช้เทคโนโลยีเพื่อการจัดการเรียนการสอน ตามเกณฑ์มาตรฐานห้องเรียน และศูนย์บริการ ICT ระดับสถานศึกษา</p>	<p>เป้าหมายเชิงปริมาณ</p> <p>๑. ครูและนักเรียน จำนวน ๕๕ คนมีสื่อการเรียนการสอนและเทคโนโลยี เพื่อการศึกษา เพียงพอต่อการใช้งาน</p> <p>๒. โรงเรียนมีศูนย์พัฒนาการเรียนการสอนเทคโนโลยีสารสนเทศและการสื่อสาร (ICT) ในโรงเรียนให้มีความพร้อมในการฝึกอบรมพัฒนาบุคลากรครูตามเกณฑ์มาตรฐานห้องเรียน และศูนย์บริการ ICT ระดับสถานศึกษา</p> <p>เป้าหมายเชิงคุณภาพ</p> <p>๑. ผู้เรียนมีความสามารถในการใช้เทคโนโลยีเพื่อการศึกษา และมีทักษะที่จะใช้เทคโนโลยีเพื่อการศึกษาในการแสวงหาความรู้ด้วยตนเอง</p> <p>๒. ครูและนักเรียนสามารถใช้/พัฒนาสื่อ นวัตกรรมและเทคโนโลยีเพื่อการจัดการเรียนการสอน</p>	<p>๑. ร้อยละของผู้เรียนมีความสามารถในการใช้เทคโนโลยีเพื่อการศึกษา และมีทักษะที่จะใช้เทคโนโลยีเพื่อการศึกษาในการแสวงหาความรู้ด้วยตนเอง</p> <p>๒. ร้อยละของครูและนักเรียนสามารถใช้/พัฒนาสื่อ นวัตกรรมและเทคโนโลยีเพื่อจัดการเรียนการสอน</p>	<p>ร้อยละ ๗๐ ขึ้นไป ร้อยละ ๗๐ ขึ้นไป</p>	<p>ร้อยละ ๗๐ ขึ้นไป ร้อยละ ๗๐ ขึ้นไป</p>	<p>ร้อยละ ๗๐ ขึ้นไป ร้อยละ ๗๐ ขึ้นไป</p>	<p>ร้อยละ ๗๐ ขึ้นไป ร้อยละ ๗๐ ขึ้นไป</p>	<p>ร้อยละ ๗๐ ขึ้นไป ร้อยละ ๗๐ ขึ้นไป</p>	นางวิโรลักษณ์ แก้วแดง

กลยุทธ์ ๔) ความสามารถในการใช้เทคโนโลยีสารสนเทศและการสื่อสาร

๑.๘ ส่งเสริม สนับสนุนให้ผู้เรียนสามารถสืบค้นข้อมูลจากอินเทอร์เน็ตและสรุปความรู้ด้วยตนเอง
ต่างๆ รอบตัว

๑.๙ ส่งเสริม สนับสนุนให้ผู้เรียนแสวงหาความรู้ด้วยตนเองจากห้องสมุดแหล่งเรียนรู้และสื่อ

๑.๑๐ ส่งเสริม สนับสนุนให้ผู้เรียนใช้เทคโนโลยีสารสนเทศและการสื่อสารในการนำเสนอผลงาน

โครงการ ๑) โครงการส่งเสริมทักษะการใช้เทคโนโลยีสารสนเทศและการสื่อสารของผู้เรียน

กิจกรรม	วัตถุประสงค์ของกิจกรรม	เป้าหมายกิจกรรม	ตัวชี้วัด	เป้าหมาย					ผู้รับผิดชอบ
				๒๕๖๕	๒๕๖๖	๒๕๖๗	๒๕๖๘	๒๕๖๙	
๑. กิจกรรมการเรียนรู้และพัฒนาศักยภาพด้านคอมพิวเตอร์และ ICT (กิจกรรมตามหลักสูตรวิชาคอมพิวเตอร์)	๑. เพื่อให้ผู้เรียนและบุคลากรมีความสามารถในการใช้เทคโนโลยีสารสนเทศและการสื่อสาร ๒. เพื่อพัฒนาความรู้ความสามารถและพัฒนาคิดสร้างสรรค์ให้กับผู้เรียนในการใช้สื่อเทคโนโลยีคอมพิวเตอร์ ๓. เพื่อเป็นการจัดเก็บรวบรวมข้อมูล รักษา สื่อนวัตกรรม ให้เป็นระบบและคงสภาพพร้อมใช้งาน ๔. เพื่อส่งเสริมสนับสนุนและดำเนินงานการใช้เทคโนโลยีเพื่อการจัดการเรียนการสอน ตามเกณฑ์มาตรฐานห้องเรียน และศูนย์บริการ ICT ระดับสถานศึกษา	เป้าหมายเชิงปริมาณ ๑. ครูและนักเรียน จำนวน ๗๗ คนมีสื่อการเรียนการสอนและเทคโนโลยี เพื่อการศึกษา เพียงพอต่อการใช้งาน ๒. โรงเรียนมีศูนย์พัฒนาการเรียนการสอนเทคโนโลยีสารสนเทศและการสื่อสาร (ICT) ในโรงเรียนให้มีความพร้อมในการฝึกอบรมพัฒนาบุคลากรครูตามเกณฑ์มาตรฐานห้องเรียน และศูนย์บริการ ICT ระดับสถานศึกษา เป้าหมายเชิงคุณภาพ ๑. นักเรียนมีความสามารถในการใช้เทคโนโลยีเพื่อการศึกษา และมีทักษะที่จะใช้เทคโนโลยีเพื่อการศึกษาในการแสวงหาความรู้ด้วยตนเอง ๒. ของครูและนักเรียนสามารถใช้/พัฒนาสื่อ นวัตกรรมและเทคโนโลยีเพื่อการจัดการเรียนการสอน	๑. ร้อยละของผู้เรียนมีความสามารถในการใช้เทคโนโลยีเพื่อการศึกษา และมีทักษะที่จะใช้เทคโนโลยีเพื่อการศึกษาในการแสวงหาความรู้ด้วยตนเอง ๒. ร้อยละของครูและนักเรียนสามารถใช้/พัฒนาสื่อ นวัตกรรมและเทคโนโลยีเพื่อจัดการเรียนการสอน	ร้อยละ ๘๐ ขึ้นไป ร้อยละ ๘๐ ขึ้นไป ร้อยละ ๘๐ ขึ้นไป	ร้อยละ ๘๐ ขึ้นไป ร้อยละ ๘๐ ขึ้นไป ร้อยละ ๘๐ ขึ้นไป	ร้อยละ ๘๐ ขึ้นไป ร้อยละ ๘๐ ขึ้นไป ร้อยละ ๘๐ ขึ้นไป	ร้อยละ ๘๐ ขึ้นไป ร้อยละ ๘๐ ขึ้นไป ร้อยละ ๘๐ ขึ้นไป	ร้อยละ ๘๐ ขึ้นไป ร้อยละ ๘๐ ขึ้นไป ร้อยละ ๘๐ ขึ้นไป	นางวิโรลักษณ์ แก้วแดง

กลยุทธ์ ๕) มีผลสัมฤทธิ์ทางการเรียนและพัฒนาการจากผลการสอบระดับชาติ

- ๑.๑๑ ปรับรูปแบบการวัดและประเมินผลเพื่อให้ผู้เรียน มีผลการเรียนเฉลี่ยรวมตามหลักสูตรสถานศึกษามากกว่าระดับ ๒ ขึ้นไป
- ๑.๑๒ ปรับรูปแบบการวัดและประเมินผลเพื่อให้ผู้เรียน มีผลการเรียนใน ๘ กลุ่มสาระ อยู่ในระดับ ๓ ขึ้นไป
- ๑.๑๓ ปรับรูปแบบการเรียนการสอนเพื่อให้ผู้เรียนมีผลการสอบระดับชาติ NT และ O-NET อยู่ในระดับสูงกว่าค่าเฉลี่ยระดับประเทศ

โครงการ ๑) โครงการพัฒนาผู้เรียนให้มีความรู้และความสามารถตามหลักสูตร

กิจกรรม	วัตถุประสงค์ของกิจกรรม	เป้าหมายกิจกรรม	ตัวชี้วัด	เป้าหมาย					ผู้รับผิดชอบ
				๒๕๖๕	๒๕๖๖	๒๕๖๗	๒๕๖๘	๒๕๖๙	
๑. กิจกรรมส่งเสริมการจัดการเรียนรู้กลุ่มสาระการเรียนรู้ภาษาไทย	๑ เพื่อพัฒนาทักษะทางภาษาไทยให้กับผู้เรียนมีความก้าวหน้าทางการเรียนตามหลักสูตรกลุ่มสาระการเรียนรู้ภาษาไทย ๒. เพื่อส่งเสริมให้ผู้เรียนมีความคิดริเริ่มสร้างสรรค์และเผยแพร่ผลงานทางภาษาไทยอย่างภาคภูมิใจ ๓. เพื่อเตรียมผู้เรียนในการสอบเข้าร่วมแข่งขันทักษะทางวิชาการ	เป้าหมายเชิงปริมาณ ๑. นักเรียน จำนวน ๕๑ คน เป้าหมายเชิงคุณภาพ ๑. นักเรียนโรงเรียนบ้านพันลำได้รับการฝึกทักษะทางภาษาไทย ๒. ร้อยละของนักเรียนชั้นประถมศึกษาปีที่ ๓ และชั้นประถมศึกษาปีที่ ๖ มีคะแนนเฉลี่ย NT และ O-NET สูงกว่าค่าเฉลี่ยระดับประเทศ	๑. ร้อยละของนักเรียนโรงเรียนบ้านพันลำได้รับการฝึกทักษะทางภาษาไทย	ร้อยละ ๘๘	ร้อยละ ๘๘	ร้อยละ ๘๘	ร้อยละ ๘๘	ร้อยละ ๘๘	นางมณฑิยา วะรงค์
			๒. ร้อยละของนักเรียนชั้นประถมศึกษาปีที่ ๓ และชั้นประถมศึกษาปีที่ ๖ มีคะแนนเฉลี่ย NT และ O-NET สูงกว่าค่าเฉลี่ยระดับประเทศ	ร้อยละ ๘๘	ร้อยละ ๘๘	ร้อยละ ๘๘	ร้อยละ ๘๘	ร้อยละ ๘๘	
			NT ๖๔	NT ๖๕	NT ๖๕	NT ๖๕	NT ๖๕		
			O-NET ๕๒	O-NET ๕๒	O-NET ๕๒	O-NET ๕๒	O-NET ๕๒		
			ขึ้นไปที่ ๓	ขึ้นไปที่ ๓	ขึ้นไปที่ ๓	ขึ้นไปที่ ๓	ขึ้นไปที่ ๓		

โครงการ ๑) โครงการพัฒนาผู้เรียนให้มีความรู้และความสามารถตามหลักสูตร (ต่อ)

กิจกรรม	วัตถุประสงค์ของกิจกรรม	เป้าหมายกิจกรรม	ตัวชี้วัด	เป้าหมาย					ผู้รับผิดชอบ
				๒๕๖๕	๒๕๖๖	๒๕๖๗	๒๕๖๘	๒๕๖๙	
๒. กิจกรรมส่งเสริมการจัดการเรียนรู้กลุ่มสาระการเรียนรู้คณิตศาสตร์	๑. เพื่อพัฒนาทักษะการคิดคำนวณทักษะคิดวิเคราะห์ให้กับผู้เรียนมีความก้าวหน้าทางการเรียนตามหลักสูตรกลุ่มสาระการเรียนรู้คณิตศาสตร์ ๒. เพื่อยกระดับผลสัมฤทธิ์ทางการเรียนในรายวิชาคณิตศาสตร์ คะแนน NT และ O-NET ให้สูงขึ้น ๓. เพื่อให้ผู้เรียนมีเจตคติที่ดีต่อการเรียนในรายวิชาคณิตศาสตร์	เป้าหมายเชิงปริมาณ ๑. นักเรียน จำนวน ๕๑ คน เป้าหมายเชิงคุณภาพ ๑. ผู้เรียนได้ฝึกทักษะการคิดคำนวณ การคิดวิเคราะห์ และมีความก้าวหน้าทางการเรียนตามหลักสูตรกลุ่มสาระการเรียนรู้คณิตศาสตร์ ๒. ผลสัมฤทธิ์ทางการเรียนในรายวิชาคณิตศาสตร์สูงขึ้น ร้อยละ ๓ ๓. ผู้เรียนมีเจตคติที่ดีต่อการเรียนในรายวิชาคณิตศาสตร์	๑. ร้อยละของนักเรียนได้ฝึกทักษะการคิดคำนวณ การคิดวิเคราะห์ และมี ความก้าวหน้าทางการเรียนตามหลักสูตรกลุ่มสาระการเรียนรู้คณิตศาสตร์ ๒. ร้อยละผลสัมฤทธิ์ทางการเรียนในรายวิชาคณิตศาสตร์สูงขึ้น คะแนน NT และ O-NET เฉลี่ยสูงกว่าระดับประเทศ ๓. ร้อยละของนักเรียนมีเจตคติที่ดีต่อการเรียนในรายวิชาคณิตศาสตร์	ร้อยละ ๘๘ ร้อยละ ๘๘ ร้อยละ ๘๘ NT ๖๔ O-NET ๕๒	ร้อยละ ๘๘ ร้อยละ ๘๘ ร้อยละ ๘๘ NT ๖๕ O-NET ๕๒ ขึ้นไป	ร้อยละ ๘๘ ร้อยละ ๘๘ ร้อยละ ๘๘ NT ๖๕ O-NET ๕๒ ขึ้นไป	ร้อยละ ๘๘ ร้อยละ ๘๘ ร้อยละ ๘๘ NT ๖๕ O-NET ๕๒ ขึ้นไป	ร้อยละ ๘๘ ร้อยละ ๘๘ ร้อยละ ๘๘ NT ๖๕ O-NET ๕๒ ขึ้นไป	นายบรรจง พงษ์อุตม นายเดชา เตชะนัง

โครงการ ๑) โครงการพัฒนาผู้เรียนให้มีความรู้และความสามารถตามหลักสูตร (ต่อ)

กิจกรรม	วัตถุประสงค์ของกิจกรรม	เป้าหมายกิจกรรม	ตัวชี้วัด	เป้าหมาย					ผู้รับผิดชอบ
				๒๕๖๕	๒๕๖๖	๒๕๖๗	๒๕๖๘	๒๕๖๙	
๓. กิจกรรมส่งเสริมการจัดการเรียนรู้กลุ่มสาระการเรียนรู้วิทยาศาสตร์และเทคโนโลยี	๑. เพื่อเพิ่มผลสัมฤทธิ์ทางวิชาการของผู้เรียน ๒. ความก้าวหน้าทางการเรียนตามหลักสูตรสถานศึกษา ๓. เพื่อกระตุ้นให้ผู้เรียนใช้เทคโนโลยี ให้เป็นประโยชน์ต่อชีวิตประจำวัน สังคมและการพัฒนาประเทศต่อไปของตนเอง ๔. เพื่อยกระดับผลสัมฤทธิ์ทางการเรียนในรายวิชาวิทยาศาสตร์ คະแนน O-NET ให้สูงขึ้น ๕. เพื่อให้ นักเรียนมีเจตคติที่ดีต่อการเรียนในรายวิชาวิทยาศาสตร์	เป้าหมายเชิงปริมาณ ๑. นักเรียน จำนวน ๗๗ คน เป้าหมายเชิงคุณภาพ ๑. ผลสัมฤทธิ์ทางวิชาการของผู้เรียนเพิ่มขึ้น ร้อยละ ๗๐ ๒. ผู้เรียนมีความสามารถในการคิดวิเคราะห์ คิดวิจารณ์ อภิปราย แลกเปลี่ยนความคิดเห็น และแก้ปัญหาได้ ๔. ผลสัมฤทธิ์ทางการเรียนในรายวิชาวิทยาศาสตร์ คະแนน O-NET สูงขึ้น ๕. ผู้เรียนมีเจตคติที่ดีต่อการเรียนในรายวิชาวิทยาศาสตร์	๑. ผลสัมฤทธิ์ทางวิชาการของผู้เรียนเพิ่มขึ้น ๒. ร้อยละของความสามารถในการคิดวิเคราะห์ คิดวิจารณ์ อภิปราย แลกเปลี่ยน คิดเห็นและแก้ปัญหา ๓. ร้อยละผลสัมฤทธิ์ทางการเรียนในรายวิชาวิทยาศาสตร์สูงขึ้น คະแนน O-NET เฉลี่ยสูงกว่าระดับประเทศ ๔. ร้อยละของนักเรียนมีเจตคติที่ดีต่อการเรียนในรายวิชาวิทยาศาสตร์	ร้อยละ ๘๘	ร้อยละ ๘๘	ร้อยละ ๘๘	ร้อยละ ๘๘	ร้อยละ ๘๘	นายสมชัย พันธุ์ไว นางสาวปราศรัย วงศ์เจริญ
				ร้อยละ ๘๘	ร้อยละ ๘๘	ร้อยละ ๘๘	ร้อยละ ๘๘	ร้อยละ ๘๘	
				O-NET ๕๒	O-NET ๕๒	O-NET ๕๒	O-NET ๕๒	O-NET ๕๒	
					ขึ้นไป	ขึ้นไป	ขึ้นไป	ขึ้นไป	

โครงการ ๑) โครงการพัฒนาผู้เรียนให้มีความรู้และความสามารถตามหลักสูตร (ต่อ)

กิจกรรม	วัตถุประสงค์ของกิจกรรม	เป้าหมายกิจกรรม	ตัวชี้วัด	เป้าหมาย					ผู้รับผิดชอบ
				๒๕๖๕	๒๕๖๖	๒๕๖๗	๒๕๖๘	๒๕๖๙	
๔. กิจกรรมส่งเสริมการจัดการเรียนรู้กลุ่มสาระการเรียนรู้สังคมศึกษา ศาสนาและวัฒนธรรม	<p>๑. เพื่อพัฒนาความก้าวหน้าทางการเรียนตามหลักสูตรกลุ่มสาระการเรียนรู้สังคมศึกษา ศาสนาและวัฒนธรรม</p> <p>๒. เพื่อยกระดับผลสัมฤทธิ์ทางการเรียนในรายวิชาสังคมศึกษา ศาสนาและวัฒนธรรมให้สูงขึ้น</p> <p>๓. เพื่อให้ผู้เรียนมีเจตคติที่ดีต่อการเรียนในรายวิชาสังคมศึกษา ศาสนาและวัฒนธรรม</p>	<p>เป้าหมายเชิงปริมาณ</p> <p>๑. นักเรียน จำนวน ๗๗ คน</p> <p>เป้าหมายเชิงคุณภาพ</p> <p>๑. ผู้เรียนได้พัฒนาความก้าวหน้าทางการเรียนตามหลักสูตรกลุ่มสาระการเรียนรู้สังคมศึกษา ศาสนาและวัฒนธรรม</p> <p>๒. ผลสัมฤทธิ์ทางการเรียนในรายวิชาสังคมศึกษา ศาสนาและวัฒนธรรมให้สูงขึ้น</p> <p>๓. ผู้เรียนมีเจตคติที่ดีต่อการเรียนในรายวิชาสังคมศึกษา ศาสนาและวัฒนธรรม</p>	<p>๑. ร้อยละของผู้เรียนได้พัฒนาความก้าวหน้าทางการเรียนตามหลักสูตรกลุ่มสาระการเรียนรู้สังคมศึกษา ศาสนาและวัฒนธรรม</p> <p>๒. ผลสัมฤทธิ์ทางการเรียนในรายวิชาสังคมศึกษา ศาสนาและวัฒนธรรมให้สูงขึ้น</p> <p>๓. ร้อยละของนักเรียนมีเจตคติที่ดีต่อการเรียนในรายวิชาสังคมศึกษา ศาสนาและวัฒนธรรม</p>	ร้อยละ ๘๘	ร้อยละ ๘๘	ร้อยละ ๘๘	ร้อยละ ๘๘	ร้อยละ ๘๘	นายบรรจง พงษ์อุดม นางสาวปรางค์ทิพย์ วงศ์เจริญ

โครงการ ๑) โครงการพัฒนาผู้เรียนให้มีความรู้และความสามารถตามหลักสูตร (ต่อ)

กิจกรรม	วัตถุประสงค์ของกิจกรรม	เป้าหมายกิจกรรม	ตัวชี้วัด	เป้าหมาย					ผู้รับผิดชอบ
				๒๕๖๕	๒๕๖๖	๒๕๖๗	๒๕๖๘	๒๕๖๙	
๕. กิจกรรมส่งเสริมการจัดการเรียนรู้กลุ่มสาระการเรียนรู้สุขศึกษาและพลศึกษา	๑. เพื่อพัฒนาความก้าวหน้าทางการเรียนตามหลักสูตรกลุ่มสาระการเรียนรู้สุขศึกษาและพลศึกษา ๒. เพื่อยกระดับผลสัมฤทธิ์ทางการเรียนในรายวิชาสุขศึกษาและพลศึกษาให้สูงขึ้น ๓. เพื่อให้ผู้เรียนมีเจตคติที่ดีต่อการเรียนในรายวิชาสุขศึกษาและพลศึกษา	เป้าหมายเชิงปริมาณ ๑. นักเรียน จำนวน ๗๗ คน เป้าหมายเชิงคุณภาพ ๑. ผู้เรียนได้พัฒนาความก้าวหน้าทางการเรียนตามหลักสูตรกลุ่มสาระการเรียนรู้รายวิชาสุขศึกษาและพลศึกษา ๒. ผลสัมฤทธิ์ทางการเรียนในรายวิชารายวิชาสุขศึกษาและพลศึกษาสูงขึ้น ๓. ผู้เรียนมีเจตคติที่ดีต่อการเรียนในรายวิชารายวิชาสุขศึกษาและพลศึกษา	๑. ร้อยละของผู้เรียนได้พัฒนาความก้าวหน้าทางการเรียนตามหลักสูตรกลุ่มสาระการเรียนรู้สุขศึกษาและพลศึกษา ๒. ผลสัมฤทธิ์ทางการเรียนในรายวิชาสุขศึกษาและพลศึกษาสูงขึ้น ๓. ร้อยละของนักเรียนมีเจตคติที่ดีต่อการเรียนในรายวิชาสุขศึกษาและพลศึกษา	ร้อยละ ๘๘	ร้อยละ ๘๘	ร้อยละ ๘๘	ร้อยละ ๘๘	ร้อยละ ๘๘	นายศักดิ์สิทธิ์ แก้วแดง

โครงการ ๑) โครงการพัฒนาผู้เรียนให้มีความรู้และความสามารถตามหลักสูตร (ต่อ)

กิจกรรม	วัตถุประสงค์ของกิจกรรม	เป้าหมายกิจกรรม	ตัวชี้วัด	เป้าหมาย					ผู้รับผิดชอบ
				๒๕๖๕	๒๕๖๖	๒๕๖๗	๒๕๖๘	๒๕๖๙	
๖. กิจกรรมส่งเสริมการจัดการเรียนรู้กลุ่มสาระการเรียนรู้ศิลปะ	<p>๑. เพื่อพัฒนาความก้าวหน้าทางการเรียนตามหลักสูตรกลุ่มสาระการเรียนรู้ศิลปะ</p> <p>๒. เพื่อยกระดับผลสัมฤทธิ์ทางการเรียนในรายวิชาศิลปะให้สูงขึ้น</p> <p>๓. เพื่อให้ให้นักเรียนมีเจตคติที่ดีต่อการเรียนในรายวิชาศิลปะ</p>	<p>เป้าหมายเชิงปริมาณ</p> <p>๑. นักเรียน จำนวน ๗๗ คน</p> <p>เป้าหมายเชิงคุณภาพ</p> <p>๑. ผู้เรียนได้พัฒนาความก้าวหน้าทางการเรียนตามหลักสูตรกลุ่มสาระการเรียนรู้ศิลปะ</p> <p>๒. ผลสัมฤทธิ์ทางการเรียนในรายวิชาศิลปะให้สูงขึ้น</p> <p>๓. ผู้เรียนมีเจตคติที่ดีต่อการเรียนในรายวิชาศิลปะ</p>	<p>๑. ร้อยละของผู้เรียนได้พัฒนาความก้าวหน้าทางการเรียนตามหลักสูตรกลุ่มสาระการเรียนรู้ศิลปะ</p> <p>๒. ผลสัมฤทธิ์ทางการเรียนในรายวิชาศิลปะให้สูงขึ้น</p> <p>๓. ร้อยละของผู้เรียนมีเจตคติที่ดีต่อการเรียนในรายวิชาศิลปะ</p>	ร้อยละ ๘๘	ร้อยละ ๘๘	ร้อยละ ๘๘	ร้อยละ ๘๘	ร้อยละ ๘๘	นางสาวปรางค์ทิพย์ วงศ์เจริญ

โครงการ ๑) โครงการพัฒนาผู้เรียนให้มีความรู้และความสามารถตามหลักสูตร (ต่อ)

กิจกรรม	วัตถุประสงค์ของกิจกรรม	เป้าหมายกิจกรรม	ตัวชี้วัด	เป้าหมาย					ผู้รับผิดชอบ
				๒๕๖๕	๒๕๖๖	๒๕๖๗	๒๕๖๘	๒๕๖๙	
๗. กิจกรรมส่งเสริมการจัดการเรียนรู้กลุ่มสาระการเรียนรู้การงานอาชีพ	<p>๑. เพื่อพัฒนาความก้าวหน้าทางการเรียนตามหลักสูตรกลุ่มสาระการเรียนรู้การงานอาชีพ</p> <p>๒. เพื่อยกระดับผลสัมฤทธิ์ทางการเรียนในรายวิชาการงานอาชีพให้สูงขึ้น</p> <p>๓. เพื่อให้ผู้เรียนมีเจตคติที่ดีต่อการเรียนในรายวิชาการงานอาชีพ</p>	<p>เป้าหมายเชิงปริมาณ</p> <p>๑. นักเรียน จำนวน ๗๗ คน</p> <p>เป้าหมายเชิงคุณภาพ</p> <p>๑. ผู้เรียนได้พัฒนาความก้าวหน้าทางการเรียนตามหลักสูตรกลุ่มสาระการเรียนรู้รายวิชาการงานอาชีพ</p> <p>๒. ผลสัมฤทธิ์ทางการเรียนในรายวิชาการงานอาชีพสูงขึ้น</p> <p>๓. ผู้เรียนมีเจตคติที่ดีต่อการเรียนในรายวิชาการงานอาชีพ</p>	<p>๑. ร้อยละของผู้เรียนได้พัฒนาความก้าวหน้าทางการเรียนตามหลักสูตรกลุ่มสาระการเรียนรู้การงานอาชีพ</p> <p>๒. ผลสัมฤทธิ์ทางการเรียนในรายวิชาการงานอาชีพสูงขึ้น</p> <p>๓. ร้อยละของนักเรียนมีเจตคติที่ดีต่อการเรียนในรายวิชาการงานอาชีพ</p>	ร้อยละ ๘๘	ร้อยละ ๘๘	ร้อยละ ๘๘	ร้อยละ ๘๘	ร้อยละ ๘๘	นางมณฑิยา วรรณรงค์

โครงการ ๑) โครงการพัฒนาผู้เรียนให้มีความรู้และความสามารถตามหลักสูตร (ต่อ)

กิจกรรม	วัตถุประสงค์ของกิจกรรม	เป้าหมายกิจกรรม	ตัวชี้วัด	เป้าหมาย					ผู้รับผิดชอบ
				๒๕๖๕	๒๕๖๖	๒๕๖๗	๒๕๖๘	๒๕๖๙	
๘. กิจกรรมส่งเสริมการจัดการเรียนรู้กลุ่มสาระการเรียนรู้ภาษาต่างประเทศ	๑. เพื่อพัฒนา และส่งเสริมความก้าวหน้าทางการเรียนภาษาต่างประเทศตามหลักสูตรสถานศึกษา ๒. เพื่อส่งเสริมความเป็นเลิศทางด้านภาษาสำหรับนักเรียนที่มีความสามารถพิเศษ ๓. เพื่อให้นักเรียนมีเจตคติที่ดีต่อการเรียนรู้ภาษาต่างประเทศและรู้จักการทำงานร่วมกับผู้อื่น ๔. เพื่อยกระดับผลสัมฤทธิ์ทางการเรียนในรายวิชาภาษาอังกฤษและ คะแนน O-NET ให้สูงขึ้น	เป้าหมายเชิงปริมาณ ๑. นักเรียน จำนวน ๗๗ คน เป้าหมายเชิงคุณภาพ ๑. ผู้เรียน มีความเป็นเลิศทางด้านภาษาต่างประเทศ ๒. ผู้เรียนมีเจตคติที่ดีต่อการเรียนภาษาต่างประเทศ ๓. ผลสัมฤทธิ์ทางการเรียนในรายวิชาภาษาอังกฤษและ คะแนน O-NET สูงขึ้น	๑. ร้อยละของผู้เรียนที่มีทักษะพื้นฐานภาษาอังกฤษ ๒. ร้อยละของผู้เรียนมีเจตคติที่ดีต่อการเรียนภาษาอังกฤษ ๓. ผลสัมฤทธิ์ทางการเรียนในรายวิชาภาษาอังกฤษ และ ร้อยละ คะแนน O-NET	ร้อยละ ๘๘ O-NET ๕๒	ร้อยละ ๘๘ O-NET ๕๒ ขึ้นไป	ร้อยละ ๘๘ O-NET ๕๒ ขึ้นไป	ร้อยละ ๘๘ O-NET ๕๒ ขึ้นไป	ร้อยละ ๘๘ O-NET ๕๒ ขึ้นไป	นางสาวสุภาวดี สำราญ

กลยุทธ์ ๖) มีความรู้ ทักษะพื้นฐาน และเจตคติต่องานอาชีพ

๑.๑๔ ส่งเสริม สนับสนุนให้ผู้เรียนระดับชั้นประถมศึกษาปีที่ ๖ ทุกคน มีความรู้และทักษะพื้นฐานต่องานอาชีพอย่างน้อย ๑ อาชีพ

โครงการ ๑) โครงการส่งเสริมโครงงานอาชีพ

กิจกรรม	วัตถุประสงค์ของกิจกรรม	เป้าหมายกิจกรรม	ตัวชี้วัด	เป้าหมาย					ผู้รับผิดชอบ
				๒๕๖๕	๒๕๖๖	๒๕๖๗	๒๕๖๘	๒๕๖๙	
๑. กิจกรรมการเรียนรู้ โดยโครงงาน (Project Based Learning)	๑. เพื่อส่งเสริมให้ผู้เรียนมีความสามารถในการคิดวิเคราะห์คิดวิจารณ์ญาณอภิปรายแลกเปลี่ยนความคิดเห็นและแก้ปัญหา ๒. เพื่อพัฒนาผู้เรียนให้มีทักษะกระบวนการคิดแบบต่างๆได้อย่างเป็นระบบ	เป้าหมายเชิงปริมาณ ๑. นักเรียนชั้น ป.๖ มีกิจกรรมการเรียนรู้ด้วยโครงงาน ๒. ครูทุกกลุ่มสาระการเรียนรู้จัดกิจกรรมการเรียนรู้การสอนบูรณาการโดยใช้โครงงาน (Project Based Learning) เป้าหมายเชิงคุณภาพ ๑. นักเรียนชั้น ป.๖ ทุกคนมีความรู้ความเข้าใจกิจกรรมการเรียนรู้ด้วยโครงงานอาชีพ ๒. คณะครูและบุคลากรทางการศึกษาสามารถนำเทคนิคการเรียนการสอนโดยใช้โครงงาน (ProjectBasedLearning) ไปใช้ปฏิบัติได้จริง	๑. ร้อยละของครูที่จัดการเรียนการสอนแบบโครงงาน ๒. ร้อยละของผู้เรียนที่เรียนกิจกรรมการเรียนรู้แบบโครงงานอาชีพอย่างน้อยภาคเรียนละ ๑ โครงงาน	ร้อยละ ๙๒	ร้อยละ ๙๒ ขึ้นไป	ร้อยละ ๙๒ ขึ้นไป	ร้อยละ ๙๒ ขึ้นไป	ร้อยละ ๙๒ ขึ้นไป	นายสมชัย พันธุ์วิไล นายเดชา เตชะนัง นางสาวสุภาวดี สำราญ

กลยุทธ์ ๖) มีความรู้ ทักษะพื้นฐาน และเจตคติต่องานอาชีพ

๑.๑๕ ส่งเสริม สนับสนุนให้ผู้เรียนชั้นประถมศึกษาปีที่ ๖ ทุกคน ศึกษาต่อในระดับชั้นที่สูงขึ้น

โครงการ ๑) โครงการส่งเสริมความพร้อมด้านการศึกษาต่อและทักษะอาชีพ

กิจกรรม	วัตถุประสงค์ของกิจกรรม	เป้าหมายกิจกรรม	ตัวชี้วัด	เป้าหมาย					ผู้รับผิดชอบ
				๒๕๖๕	๒๕๖๖	๒๕๖๗	๒๕๖๘	๒๕๖๙	
๑. กิจกรรมพัฒนางาน แนะแนว	๑. เพื่อให้ผู้เรียนมีความพร้อมในการศึกษาต่อ การฝึกงาน หรือการทำงาน ๒. เพื่อให้ผู้เรียนมีทักษะชีวิตอยู่ร่วมกับสังคมอย่างมีความสุข ๓. เพื่อเสริมสร้างขวัญและกำลังใจให้กับผู้เรียนที่สำเร็จการศึกษา	เป้าหมายเชิงปริมาณ ๑. นักเรียน จำนวน ๗๗ คน เป้าหมายเชิงคุณภาพ ๑. ผู้เรียนมีความพร้อมในการศึกษาต่อ การฝึกงาน หรือการทำงาน ๒. ผู้เรียนมีทักษะชีวิต อยู่ร่วมกับสังคมอย่างมีความสุข ๓. เสริมสร้างขวัญและกำลังใจให้กับผู้เรียนที่สำเร็จการศึกษา	๑. ระดับคุณภาพของการจัดกิจกรรมดูแลช่วยเหลือนักเรียนของงานแนะแนว ที่มีประสิทธิภาพ ๒. ระดับคุณภาพความพึงพอใจของผู้เรียนที่มีต่อการให้บริการของงานแนะแนว	ร้อยละ ๑๐๐	ร้อยละ ๑๐๐	ร้อยละ ๑๐๐	ร้อยละ ๑๐๐	ร้อยละ ๑๐๐	นางมณฑิยา วรรณรงค์

โครงการ ๑) โครงการส่งเสริมความพร้อมด้านการศึกษาต่อและทักษะอาชีพ (ต่อ)

กิจกรรม	วัตถุประสงค์ของกิจกรรม	เป้าหมายกิจกรรม	ตัวชี้วัด	เป้าหมาย					ผู้รับผิดชอบ
				๒๕๖๕	๒๕๖๖	๒๕๖๗	๒๕๖๘	๒๕๖๙	
๒. กิจกรรมปัจฉิมนิเทศ ชั้นประถมศึกษาปีที่ ๖	๑. เพื่อให้ผู้เรียนมีความพร้อมในการศึกษาต่อ การฝึกงานหรือการทำงาน ๒. เพื่อให้ผู้เรียนเกิดความรักในสถาบันที่ตัวเองศึกษาอยู่ ๓. เพื่อปลูกฝังให้นักเรียนมีความรักภูมิใจในสถาบันของตนเองและแนะแนวทางการศึกษาแก่นักเรียน ชั้นประถมศึกษาปีที่ ๖	เป้าหมายเชิงปริมาณ ๑. นักเรียนชั้นประถมศึกษาปีที่ ๖ จำนวน ๘ คน ที่สำเร็จการศึกษา เข้าร่วมโครงการ ร้อยละ ๑๐๐ ๒. ครูและบุคลากรโรงเรียนบ้านพันลำ จำนวน ๑๐ คน เป้าหมายเชิงคุณภาพ ๑. ความพร้อมในการศึกษาต่อ การฝึกงานหรือการทำงานผู้เรียนมีขวัญและกำลังใจในการศึกษาต่อและประกอบอาชีพ ๒. ผู้เรียนมีทักษะชีวิต อยู่กับสังคมอย่างมีความสุข	๑. ร้อยละของผู้เรียนมีทักษะในการทำงาน รักการทำงาน สามารถทำงานร่วมกับผู้อื่นได้ และมีเจตคติที่ดีต่ออาชีพสุจริต	ร้อยละ ๑๐๐	ร้อยละ ๑๐๐	ร้อยละ ๑๐๐	ร้อยละ ๑๐๐	ร้อยละ ๑๐๐	นางมณเฑียร วรรณรงค์

โครงการ ๑) โครงการส่งเสริมความพร้อมด้านการศึกษาต่อและทักษะอาชีพ (ต่อ)

กิจกรรม	วัตถุประสงค์ของกิจกรรม	เป้าหมายกิจกรรม	ตัวชี้วัด	เป้าหมาย					ผู้รับผิดชอบ
				๒๕๖๕	๒๕๖๖	๒๕๖๗	๒๕๖๘	๒๕๖๙	
๓. กิจกรรมที่พบน้อง/จุดประกายความฝัน	๑. เพื่อให้ผู้เรียนมีความพร้อมในการศึกษาต่อ การฝึกงาน หรือการทำงาน ๒. เพื่อให้ผู้เรียนมีทักษะชีวิตอยู่ร่วมกับสังคมอย่างมีความสุข	เป้าหมายเชิงปริมาณ ๑. นักเรียนจำนวน ๗๗ คน เป้าหมายเชิงคุณภาพ ๑. ผู้เรียนมีความพร้อมในการศึกษาต่อ การฝึกงาน หรือการทำงาน ๒. ผู้เรียนมีทักษะชีวิตอยู่ร่วมกับสังคมอย่างมีความสุข	๑. ร้อยละของผู้เรียนมีความพร้อมในการศึกษาต่อ การฝึกงานหรือการทำงาน ๒. ร้อยละของผู้เรียนมีทักษะชีวิตอยู่ร่วมกับสังคมอย่างมีความสุข	ร้อยละ ๑๐๐	ร้อยละ ๑๐๐	ร้อยละ ๑๐๐	ร้อยละ ๑๐๐	ร้อยละ ๑๐๐	นางมณฑิยา วรรณรงค์ นางสาวสุภาวดี สำราญ

กลยุทธ์ ๑) การมีคุณลักษณะและค่านิยมที่ดีตามที่สถานศึกษากำหนดโดยไม่ขัดกับกฎหมายและวัฒนธรรมอันดีของสังคม

๑.๑๖ ปลุกฝังให้ผู้เรียนมีคุณลักษณะและค่านิยมที่ดีงาม ตามค่านิยมหลักของคนไทย ๑๒ ประการ

กลยุทธ์ ๒) ความภูมิใจในท้องถิ่นและความเป็นไทย ๑.๑๗ ปลุกฝังให้ผู้เรียนมีความภูมิใจ เห็นคุณค่า เรียนรู้และอนุรักษ์วัฒนธรรมท้องถิ่น

๑.๑๘ ส่งเสริม สนับสนุนให้ผู้เรียนมีส่วนร่วมในกิจกรรมประเพณีของท้องถิ่น

กลยุทธ์ ๓) การยอมรับที่จะอยู่ร่วมกันบนความแตกต่างและหลากหลาย

๑.๑๙ ส่งเสริมให้ผู้เรียนมีการยอมรับเหตุผลความคิดเห็น และเข้าใจผู้อื่น อยู่ร่วมกับผู้อื่นอย่างมีความสุข

โครงการ ๑) โครงการส่งเสริมคุณลักษณะและค่านิยมที่ดีของผู้เรียน

กิจกรรม	วัตถุประสงค์ของกิจกรรม	เป้าหมายกิจกรรม	ตัวชี้วัด	เป้าหมาย					ผู้รับผิดชอบ
				๒๕๖๕	๒๕๖๖	๒๕๖๗	๒๕๖๘	๒๕๖๙	
๑. กิจกรรมระบบดูแลช่วยเหลือนักเรียน	๑. เพื่อให้ผู้เรียนมีคุณลักษณะและค่านิยมที่ดีตามที่สถานศึกษากำหนด โดยไม่ขัดกับกฎหมายและวัฒนธรรมอันดีของสังคม ๒. เพื่อให้สถานศึกษามีการจัดระบบดูแลช่วยเหลือผู้เรียนที่มีประสิทธิภาพและครอบคลุมถึงผู้เรียนทุกคน ๓. เพื่อให้ครูเยี่ยมบ้านนักเรียนทุกคนและนำข้อมูลระบบดูแลช่วยเหลือผู้เรียนไปใช้ในการวางแผนพัฒนาคุณภาพการศึกษา ๓. การดำเนินงานตามระบบดูแลช่วยเหลือนักเรียนเป็นไปอย่างเป็นระบบ ครบถ้วน สมบูรณ์ และผู้เรียนทุกคนได้รับการช่วยเหลือตามความแตกต่างอย่างทั่วถึง	เป้าหมายเชิงปริมาณ ๑. นักเรียนจำนวน ๗๗ คน ๒. สถานศึกษามีการจัดระบบดูแลช่วยเหลือผู้เรียนที่มีประสิทธิภาพและครอบคลุมถึงผู้เรียนทุกคน ในระดับดีเยี่ยม เป้าหมายเชิงคุณภาพ ๑. ผู้เรียนมีคุณลักษณะและค่านิยมที่ดีตามที่สถานศึกษากำหนด โดยไม่ขัดกับกฎหมายและวัฒนธรรมอันดีของสังคม ๒. ครูเยี่ยมบ้านนักเรียนทุกคนและนำข้อมูลระบบดูแลช่วยเหลือผู้เรียนไปใช้ในการวางแผนพัฒนาคุณภาพการศึกษา ๓. การดำเนินงานตามระบบดูแลช่วยเหลือนักเรียนเป็นไปอย่างเป็นระบบ ครบถ้วน สมบูรณ์ และผู้เรียนทุกคนได้รับการช่วยเหลือตามความแตกต่างอย่างทั่วถึง	๑. ร้อยละของผู้เรียนมีคุณลักษณะและค่านิยมที่ดีตามที่สถานศึกษากำหนด โดยไม่ขัดกับกฎหมายและวัฒนธรรมอันดีของสังคม ๒. ร้อยละของครูเยี่ยมบ้านนักเรียนทุกคนและนำข้อมูลระบบดูแลช่วยเหลือผู้เรียนไปใช้ในการวางแผนพัฒนาคุณภาพการศึกษา ๓. การดำเนินงานตามระบบดูแลช่วยเหลือนักเรียนเป็นไปอย่างเป็นระบบ ครบถ้วน สมบูรณ์ และผู้เรียนทุกคนได้รับการช่วยเหลือตามความแตกต่างอย่างทั่วถึง	ร้อยละ	ร้อยละ	ร้อยละ	ร้อยละ	ร้อยละ	นางมณฑิยา วรรณรงค์ นางวิโรลักษณ์ แก้วแดง
				๙๐	๙๐	๙๐	๙๐	๙๐	
				ขึ้นไป	ขึ้นไป	ขึ้นไป	ขึ้นไป	ขึ้นไป	
				ร้อยละ	ร้อยละ	ร้อยละ	ร้อยละ	ร้อยละ	
				๙๐	๙๐	๙๐	๙๐	๙๐	
				ขึ้นไป	ขึ้นไป	ขึ้นไป	ขึ้นไป	ขึ้นไป	
				ร้อยละ	ร้อยละ	ร้อยละ	ร้อยละ	ร้อยละ	
				๙๐	๙๐	๙๐	๙๐	๙๐	
				ขึ้นไป	ขึ้นไป	ขึ้นไป	ขึ้นไป	ขึ้นไป	

โครงการ ๑) โครงการส่งเสริมคุณลักษณะและค่านิยมที่ดีของผู้เรียน (ต่อ)

กิจกรรม	วัตถุประสงค์ของกิจกรรม	เป้าหมายกิจกรรม	ตัวชี้วัด	เป้าหมาย					ผู้รับผิดชอบ
				๒๕๖๕	๒๕๖๖	๒๕๖๗	๒๕๖๘	๒๕๖๙	
๒. กิจกรรมค่ายคุณธรรม	๑. เพื่อให้ผู้เรียนมีคุณลักษณะและค่านิยมที่ดีตามที่สถานศึกษากำหนด โดยไม่ขัดกับกฎหมายและวัฒนธรรมอันดีของสังคม	<p>เป้าหมายเชิงปริมาณ</p> <p>๑. นักเรียนจำนวน ๗๗ คน</p> <p>เป้าหมายเชิงคุณภาพ</p> <p>๑. ผู้เรียนมีคุณลักษณะและค่านิยมที่ดีตามที่สถานศึกษากำหนด โดยไม่ขัดกับกฎหมายและวัฒนธรรมอันดีของสังคม</p>	๑. ร้อยละของผู้เรียนมีคุณลักษณะและค่านิยมที่ดีตามที่สถานศึกษากำหนด โดยไม่ขัดกับกฎหมายและวัฒนธรรมอันดีของสังคม	ร้อยละ ๙๐ ขึ้นไป	ร้อยละ ๙๐ ขึ้นไป	ร้อยละ ๙๐ ขึ้นไป	ร้อยละ ๙๐ ขึ้นไป	ร้อยละ ๙๐ ขึ้นไป	นายศักดิ์สิทธิ์ แก้วแดง

โครงการ ๑) โครงการส่งเสริมคุณลักษณะและค่านิยมที่ดีของผู้เรียน (ต่อ)

กิจกรรม	วัตถุประสงค์ของกิจกรรม	เป้าหมายกิจกรรม	ตัวชี้วัด	เป้าหมาย					ผู้รับผิดชอบ
				๒๕๖๕	๒๕๖๖	๒๕๖๗	๒๕๖๘	๒๕๖๙	
๓. กิจกรรมพัฒนาระบบกิจกรรมนักเรียน	๑. เพื่อให้ผู้เรียนมีคุณลักษณะและค่านิยมที่ดีตามที่สถานศึกษากำหนด โดยไม่ขัดกับกฎหมายและวัฒนธรรมอันดีของสังคม	เป้าหมายเชิงปริมาณ ๑. นักเรียนจำนวน ๗๗ คน เป้าหมายเชิงคุณภาพ ๑. ผู้เรียนมีคุณลักษณะและค่านิยมที่ดีตามที่สถานศึกษากำหนด โดยไม่ขัดกับกฎหมายและวัฒนธรรมอันดีของสังคม	๑. ร้อยละของผู้เรียนมีคุณลักษณะและค่านิยมที่ดีตามที่สถานศึกษากำหนด โดยไม่ขัดกับกฎหมายและวัฒนธรรมอันดีของสังคม	ร้อยละ ๙๐ ขึ้นไป	ร้อยละ ๙๐ ขึ้นไป	ร้อยละ ๙๐ ขึ้นไป	ร้อยละ ๙๐ ขึ้นไป	ร้อยละ ๙๐ ขึ้นไป	นายศักดิ์สิทธิ์ แก้วแดง นางสาวปราศรัย วงศ์เจริญ นางสาวสุภาวดี สำราญ
๔. กิจกรรมสวดมนต์ประจำสัปดาห์	๑. เพื่อให้ผู้เรียนมีคุณลักษณะและค่านิยมที่ดีตามที่สถานศึกษากำหนด โดยไม่ขัดกับกฎหมายและวัฒนธรรมอันดีของสังคม	เป้าหมายเชิงปริมาณ ๑. นักเรียนจำนวน ๗๗ คน เป้าหมายเชิงคุณภาพ ๑. ผู้เรียนมีคุณลักษณะและค่านิยมที่ดีตามที่สถานศึกษากำหนด โดยไม่ขัดกับกฎหมายและวัฒนธรรมอันดีของสังคม	๑. ร้อยละของผู้เรียนมีคุณลักษณะและค่านิยมที่ดีตามที่สถานศึกษากำหนด โดยไม่ขัดกับกฎหมายและวัฒนธรรมอันดีของสังคม	ร้อยละ ๙๐ ขึ้นไป	ร้อยละ ๙๐ ขึ้นไป	ร้อยละ ๙๐ ขึ้นไป	ร้อยละ ๙๐ ขึ้นไป	ร้อยละ ๙๐ ขึ้นไป	นายศักดิ์สิทธิ์ แก้วแดง นางสาวปราศรัย วงศ์เจริญ นางสาวสุภาวดี สำราญ

โครงการ ๑) โครงการส่งเสริมคุณลักษณะและค่านิยมที่ดีของผู้เรียน (ต่อ)

กิจกรรม	วัตถุประสงค์ของกิจกรรม	เป้าหมายกิจกรรม	ตัวชี้วัด	เป้าหมาย					ผู้รับผิดชอบ
				๒๕๖๕	๒๕๖๖	๒๕๖๗	๒๕๖๘	๒๕๖๙	
๕. กิจกรรมสอดแทรก ศึกษา	๑. เพื่อให้ผู้เรียนมี คุณลักษณะและค่านิยมที่ ดีตามที่สถานศึกษา กำหนด โดยไม่ขัดกับ กฎหมายและวัฒนธรรม อันดีของสังคม ๒. เพื่อเป็นการส่งเสริม ศีลธรรมในนักเรียนให้เป็น ผู้ถึงพร้อมด้วยความรู้และ คุณธรรม ๓. เพื่อสร้างความเข้าใจ ในพระพุทธศาสนาที่ ถูกต้องให้กับผู้เข้าร่วม กิจกรรมและนำไปเป็น หลักในการดำเนินชีวิต	เป้าหมายเชิงปริมาณ ๑. นักเรียนจำนวน ๗๗ คน เป้าหมายเชิงคุณภาพ ๑. ผู้เรียนมีคุณลักษณะ และค่านิยมที่ดีตามที่ สถานศึกษากำหนด โดยไม่ ขัดกับกฎหมายและ วัฒนธรรมอันดีของสังคม ๒. โรงเรียนได้ส่งเสริม ศีลธรรมให้ผู้เรียนให้เป็นผู้ ถึงพร้อมด้วยความรู้และ คุณธรรม ระดับดีเยี่ยม ๓. สร้างความเข้าใจใน พระพุทธศาสนาที่ถูกต้อง ให้กับผู้เข้าร่วมกิจกรรม และนำไป	๑. ร้อยละของ ผู้เรียนมีคุณลักษณะ และค่านิยมที่ดี ตามที่สถานศึกษา กำหนด โดยไม่ขัด กับกฎหมายและ วัฒนธรรมอันดีของ สังคม ๒. โรงเรียนได้ ส่งเสริมศีลธรรมใน นักเรียนให้เป็นผู้ถึง พร้อมด้วยความรู้ และคุณธรรม ระดับ ดีเยี่ยม ๓. สร้างความเข้าใจ ในพระพุทธศาสนา ที่ถูกต้องให้กับ ผู้เข้าร่วมกิจกรรม และนำไป	ร้อยละ ๙๐ ขึ้นไป	ร้อยละ ๙๐ ขึ้นไป	ร้อยละ ๙๐ ขึ้นไป	ร้อยละ ๙๐ ขึ้นไป	ร้อยละ ๙๐ ขึ้นไป	นายสมชัย พันธุ์ไว นายบรรจง พงษ์อุดม

โครงการ ๑) โครงการส่งเสริมคุณลักษณะและค่านิยมที่ดีของผู้เรียน (ต่อ)

กิจกรรม	วัตถุประสงค์ของกิจกรรม	เป้าหมายกิจกรรม	ตัวชี้วัด	เป้าหมาย					ผู้รับผิดชอบ
				๒๕๖๕	๒๕๖๖	๒๕๖๗	๒๕๖๘	๒๕๖๙	
๖. กิจกรรมพัฒนาผู้เรียนตามหลักสูตร	<p>๑. เพื่อให้ผู้เรียนมีคุณลักษณะและค่านิยมที่ดีตามที่สถานศึกษากำหนด โดยไม่ขัดกับกฎหมายและวัฒนธรรมอันดีของสังคม</p> <p>๒. เพื่อให้ผู้เรียนใช้กระบวนการกลุ่ม ฟีกทักษะ การวิเคราะห์ วางแผน เพื่อส่งเสริมด้านวิชาการและวิชาชีพ</p> <p>๓. เพื่อให้ผู้เรียนได้ค้นพบความสนใจ ความถนัด และได้ใช้กระบวนการกลุ่มพัฒนาความสามารถพิเศษเฉพาะตัว</p> <p>๔. เพื่อให้ผู้เรียนได้รับการฝึกทักษะการให้บริการต่างๆ ที่เป็นประโยชน์ต่อตนเองและส่วนรวม</p> <p>๕. เพื่อให้ผู้เรียนพัฒนาบุคลิกภาพ เจตคติ ค่านิยมในการดำเนินชีวิต</p> <p>๖. เพื่อปลูกฝังและสร้างจิตสำนึกในการทำประโยชน์ต่อสังคมและเสริมสร้างคุณธรรมจริยธรรม</p>	<p>เป้าหมายเชิงปริมาณ</p> <p>๑. นักเรียนจำนวน ๗๗ คน</p> <p>เป้าหมายเชิงคุณภาพ</p> <p>๑. ผู้เรียนมีคุณลักษณะและค่านิยมที่ดีตามที่สถานศึกษากำหนด โดยไม่ขัดกับกฎหมายและวัฒนธรรมอันดีของสังคม</p> <p>๒. ผู้เรียนใช้กระบวนการกลุ่ม ฟีกทักษะ การวิเคราะห์ วางแผน เพื่อส่งเสริมด้านวิชาการและวิชาชีพ</p> <p>๓. ผู้เรียนได้ค้นพบความสนใจ ความถนัด และได้ใช้กระบวนการกลุ่มพัฒนาความสามารถพิเศษเฉพาะตัว</p> <p>๔. ผู้เรียนได้รับการฝึกทักษะการให้บริการต่างๆ ที่เป็นประโยชน์ต่อตนเองและส่วนรวม</p> <p>๕. ผู้เรียนพัฒนาบุคลิกภาพ เจตคติ ค่านิยมในการดำเนินชีวิต</p> <p>๖. ผู้เรียนเกิดการปลูกฝังและสร้างจิตสำนึกในการทำประโยชน์ต่อสังคมและเสริมสร้างคุณธรรมจริยธรรม</p>	<p>๑. ร้อยละของผู้เรียนมีคุณลักษณะและค่านิยมที่ดีตามที่สถานศึกษากำหนด โดยไม่ขัดกับกฎหมายและวัฒนธรรมอันดีของสังคม</p> <p>๒. ร้อยละของผู้เรียนใช้กระบวนการกลุ่ม ฟีกทักษะ การวิเคราะห์ วางแผน เพื่อส่งเสริมด้านวิชาการและวิชาชีพ</p> <p>๓. ร้อยละของผู้เรียนได้ค้นพบความสนใจ ความถนัด และได้ใช้กระบวนการกลุ่มพัฒนาความสามารถพิเศษเฉพาะตัว</p> <p>๔. ร้อยละของผู้เรียนได้รับการฝึกทักษะการให้บริการต่างๆ ที่เป็นประโยชน์ต่อตนเองและส่วนรวม</p> <p>๕. ร้อยละของผู้เรียนพัฒนาบุคลิกภาพ เจตคติ ค่านิยมในการดำเนินชีวิต</p> <p>๖. ร้อยละของผู้เรียนเกิดการปลูกฝังและสร้างจิตสำนึกในการทำประโยชน์ต่อสังคมและเสริมสร้างคุณธรรมจริยธรรม</p>	ร้อยละ ๙๐ ขึ้นไป	ร้อยละ ๙๐ ขึ้นไป	ร้อยละ ๙๐ ขึ้นไป	ร้อยละ ๙๐ ขึ้นไป	ร้อยละ ๙๐ ขึ้นไป	นายเตชา เตชะนัง นางสาวปราณีทิพย์ วงศ์เจริญ

โครงการ ๑) โครงการส่งเสริมคุณลักษณะและค่านิยมที่ดีของผู้เรียน (ต่อ)

กิจกรรม	วัตถุประสงค์ของกิจกรรม	เป้าหมายกิจกรรม	ตัวชี้วัด	เป้าหมาย					ผู้รับผิดชอบ
				๒๕๖๕	๒๕๖๖	๒๕๖๗	๒๕๖๘	๒๕๖๙	
<p>๖. กิจกรรมพัฒนาผู้เรียนตามหลักสูตร</p> <p>๖.๑ กิจกรรมแนะแนว</p>	<p>๑. เพื่อให้ผู้เรียนมีคุณลักษณะและค่านิยมที่ดีตามที่สถานศึกษากำหนด โดยไม่ขัดกับกฎหมายและวัฒนธรรมอันดีของสังคม</p> <p>๒. เพื่อให้ผู้เรียนใช้กระบวนการกลุ่ม ฟีกทักษะ การวิเคราะห์ วางแผน เพื่อส่งเสริมด้านวิชาการและวิชาชีพ</p> <p>๓. เพื่อให้ผู้เรียนได้ค้นพบความสนใจ ความถนัด และได้ใช้กระบวนการกลุ่มพัฒนาความสามารถพิเศษเฉพาะตัว</p> <p>๔. เพื่อให้ผู้เรียนได้รับการฝึกทักษะการให้บริการต่างๆ ที่เป็นประโยชน์ต่อตนเองและส่วนรวม</p> <p>๕. เพื่อให้ผู้เรียนพัฒนาบุคลิกภาพ เจตคติ ค่านิยมในการดำเนินชีวิต</p> <p>๖. เพื่อปลูกฝังและสร้างจิตสำนึกในการทำประโยชน์ต่อสังคมและเสริมสร้างคุณธรรมจริยธรรม</p>	<p>เป้าหมายเชิงปริมาณ</p> <p>๑. นักเรียนจำนวน ๗๗ คน</p> <p>เป้าหมายเชิงคุณภาพ</p> <p>๑. ผู้เรียนมีคุณลักษณะและค่านิยมที่ดีตามที่สถานศึกษากำหนด โดยไม่ขัดกับกฎหมายและวัฒนธรรมอันดีของสังคม</p> <p>๒. ผู้เรียนใช้กระบวนการกลุ่ม ฟีกทักษะ การวิเคราะห์ วางแผน เพื่อส่งเสริมด้านวิชาการและวิชาชีพ</p> <p>๓. ผู้เรียนได้ค้นพบความสนใจ ความถนัด และได้ใช้กระบวนการกลุ่มพัฒนาความสามารถพิเศษเฉพาะตัว</p> <p>๔. ผู้เรียนได้รับการฝึกทักษะการให้บริการต่างๆ ที่เป็นประโยชน์ต่อตนเองและส่วนรวม</p> <p>๕. ผู้เรียนพัฒนาบุคลิกภาพ เจตคติ ค่านิยมในการดำเนินชีวิต</p> <p>๖. ผู้เรียนเกิดการปลูกฝังและสร้างจิตสำนึกในการทำประโยชน์ต่อสังคมและเสริมสร้างคุณธรรมจริยธรรม</p>	<p>๑. ร้อยละของผู้เรียนมีคุณลักษณะและค่านิยมที่ดีตามที่สถานศึกษากำหนด โดยไม่ขัดกับกฎหมายและวัฒนธรรมอันดีของสังคม</p> <p>๒. ร้อยละของผู้เรียนใช้กระบวนการกลุ่ม ฟีกทักษะ การวิเคราะห์ วางแผน เพื่อส่งเสริมด้านวิชาการและวิชาชีพ</p> <p>๓. ร้อยละของผู้เรียนได้ค้นพบความสนใจ ความถนัด และได้ใช้กระบวนการกลุ่มพัฒนาความสามารถพิเศษเฉพาะตัว</p> <p>๔. ร้อยละของผู้เรียนได้รับการฝึกทักษะการให้บริการต่างๆ ที่เป็นประโยชน์ต่อตนเองและส่วนรวม</p> <p>๕. ร้อยละของผู้เรียนพัฒนาบุคลิกภาพ เจตคติ ค่านิยมในการดำเนินชีวิต</p> <p>๖. ร้อยละของผู้เรียนเกิดการปลูกฝังและสร้างจิตสำนึกในการทำประโยชน์ต่อสังคมและเสริมสร้างคุณธรรมจริยธรรม</p>	<p>ร้อยละ ๙๐ ขึ้นไป</p>	<p>ร้อยละ ๙๐ ขึ้นไป</p>	<p>ร้อยละ ๙๐ ขึ้นไป</p>	<p>ร้อยละ ๙๐ ขึ้นไป</p>	<p>ร้อยละ ๙๐ ขึ้นไป</p>	<p>นายเตชา เตชะนัง</p> <p>นางสาวสุภาวดี สำราญ</p>

โครงการ ๑) โครงการส่งเสริมคุณลักษณะและค่านิยมที่ดีของผู้เรียน (ต่อ)

กิจกรรม	วัตถุประสงค์ของกิจกรรม	เป้าหมายกิจกรรม	ตัวชี้วัด	เป้าหมาย					ผู้รับผิดชอบ
				๒๕๖๕	๒๕๖๖	๒๕๖๗	๒๕๖๘	๒๕๖๙	
<p>๖. กิจกรรมพัฒนาผู้เรียนตามหลักสูตร</p> <p>๖.๒ กิจกรรมนักเรียน</p> <p>๖.๒.๑ กิจกรรมรณรงค์บำเพ็ญประโยชน์</p>	<p>๑. เพื่อให้ผู้เรียนมีคุณลักษณะและค่านิยมที่ดีตามที่สถานศึกษา กำหนด โดยไม่ขัดกับกฎหมาย และวัฒนธรรมอันดีของสังคม</p> <p>๒. เพื่อให้ผู้เรียนใช้กระบวนการกลุ่ม ผึกทักษะ การวิเคราะห์ วางแผน เพื่อส่งเสริมด้านวิชาการและวิชาชีพ</p> <p>๓. เพื่อให้ผู้เรียนได้ค้นพบความสนใจ ความถนัด และได้ใช้กระบวนการกลุ่มพัฒนาความสามารถพิเศษเฉพาะตัว</p> <p>๔. เพื่อให้ผู้เรียนได้รับการฝึกทักษะการให้บริการต่างๆ ที่เป็นประโยชน์ต่อตนเองและส่วนรวม</p> <p>๕. เพื่อให้ผู้เรียนพัฒนาบุคลิกภาพ เจตคติ ค่านิยมในการดำเนินชีวิต</p> <p>๖. เพื่อปลูกฝังและสร้างจิตสำนึก ในการทำประโยชน์ต่อสังคมและเสริมสร้างคุณธรรมจริยธรรม</p>	<p>เป้าหมายเชิงปริมาณ</p> <p>๑. นักเรียนจำนวน ๗๗ คน</p> <p>เป้าหมายเชิงคุณภาพ</p> <p>๑. ผู้เรียนมีคุณลักษณะและค่านิยมที่ดีตามที่สถานศึกษา กำหนด โดยไม่ขัดกับกฎหมายและวัฒนธรรมอันดีของสังคม</p> <p>๒. ผู้เรียนใช้กระบวนการกลุ่ม ผึกทักษะ การวิเคราะห์ วางแผน เพื่อส่งเสริมด้านวิชาการและวิชาชีพ</p> <p>๓. ผู้เรียนได้ค้นพบความสนใจ ความถนัด และได้ใช้กระบวนการกลุ่มพัฒนาความสามารถพิเศษเฉพาะตัว</p> <p>๔. ผู้เรียนได้รับการฝึกทักษะการให้บริการต่างๆ ที่เป็นประโยชน์ต่อตนเองและส่วนรวม</p> <p>๕. ผู้เรียนพัฒนาบุคลิกภาพ เจตคติ ค่านิยมในการดำเนินชีวิต</p> <p>๖. ผู้เรียนเกิดการปลูกฝังและสร้างจิตสำนึก ในการทำประโยชน์ต่อสังคมและเสริมสร้างคุณธรรมจริยธรรม</p>	<p>๑. ร้อยละของผู้เรียนมีคุณลักษณะและค่านิยมที่ดีตามที่สถานศึกษา กำหนด โดยไม่ขัดกับกฎหมายและวัฒนธรรมอันดีของสังคม</p> <p>๒. ร้อยละของผู้เรียนใช้กระบวนการกลุ่ม ผึกทักษะ การวิเคราะห์ วางแผน เพื่อส่งเสริมด้านวิชาการและวิชาชีพ</p> <p>๓. ร้อยละของผู้เรียนได้ค้นพบความสนใจ ความถนัด และได้ใช้กระบวนการกลุ่มพัฒนาความสามารถพิเศษเฉพาะตัว</p> <p>๔. ร้อยละของผู้เรียนได้รับการฝึกทักษะการให้บริการต่างๆ ที่เป็นประโยชน์ต่อตนเองและส่วนรวม</p> <p>๕. ร้อยละของผู้เรียนพัฒนาบุคลิกภาพ เจตคติ ค่านิยมในการดำเนินชีวิต</p> <p>๖. ร้อยละของผู้เรียนเกิดการปลูกฝังและสร้างจิตสำนึก ในการทำประโยชน์ต่อสังคมและเสริมสร้างคุณธรรมจริยธรรม</p>	<p>ร้อยละ ๙๐ ขึ้นไป</p>	<p>ร้อยละ ๙๐ ขึ้นไป</p>	<p>ร้อยละ ๙๐ ขึ้นไป</p>	<p>ร้อยละ ๙๐ ขึ้นไป</p>	<p>ร้อยละ ๙๐ ขึ้นไป</p>	<p>นายเดชา เตชะนัง</p> <p>นายศักดิ์สิทธิ์ แก้วแดง</p>

โครงการ ๑) โครงการส่งเสริมคุณลักษณะและค่านิยมที่ดีของผู้เรียน (ต่อ)

กิจกรรม	วัตถุประสงค์ของกิจกรรม	เป้าหมายกิจกรรม	ตัวชี้วัด	เป้าหมาย					ผู้รับผิดชอบ
				๒๕๖๕	๒๕๖๖	๒๕๖๗	๒๕๖๘	๒๕๖๙	
<p>๖. กิจกรรมพัฒนาผู้เรียนตามหลักสูตร</p> <p>๖.๒ กิจกรรมนักเรียน</p> <p>๖.๒.๒ กิจกรรมลูกเสือ</p>	<p>๑. เพื่อให้ผู้เรียนการมีคุณลักษณะและค่านิยมที่ดีตามที่สถานศึกษากำหนด โดยไม่ขัดกับกฎหมายและวัฒนธรรมอันดีของสังคม</p> <p>๒. เพื่อส่งเสริมและปลูกฝังให้ลูกเสือได้เรียนรู้ทักษะชีวิต ทักษะการอยู่และการทำงานร่วมกันเป็นหมู่คณะ</p> <p>๓. เพื่อส่งเสริมให้ลูกเสือได้นำความรู้และทักษะทางวิชาลูกเสือไปใช้ในสถานการณ์จริง</p>	<p>เป้าหมายเชิงปริมาณ</p> <p>๑. นักเรียนจำนวน ๗๗ คน</p> <p>เป้าหมายเชิงคุณภาพ</p> <p>๑. ลูกเสือ-เนตรนารี มีคุณลักษณะและค่านิยมที่ดีตามที่สถานศึกษากำหนด โดยไม่ขัดกับกฎหมายและวัฒนธรรมอันดีของสังคม</p> <p>๒. ลูกเสือ-เนตรนารี มีทักษะการอยู่และการทำงานร่วมกันเป็นหมู่คณะ</p> <p>๓. ลูกเสือ-เนตรนารี นำความรู้และทักษะทางวิชาลูกเสือไปใช้ในสถานการณ์จริง</p>	<p>๑. ร้อยละของลูกเสือ-เนตรนารี มีคุณลักษณะและค่านิยมที่ดีตามที่สถานศึกษากำหนด โดยไม่ขัดกับกฎหมายและวัฒนธรรมอันดีของสังคม</p> <p>๒. ร้อยละของลูกเสือ-เนตรนารี มีทักษะการอยู่และการทำงานร่วมกันเป็นหมู่คณะ</p> <p>๓. ร้อยละของลูกเสือ-เนตรนารี นำความรู้และทักษะทางวิชาลูกเสือไปใช้ในสถานการณ์จริง</p>	<p>ร้อยละ ๙๐ ขึ้นไป</p>	<p>ร้อยละ ๙๐ ขึ้นไป</p>	<p>ร้อยละ ๙๐ ขึ้นไป</p>	<p>ร้อยละ ๙๐ ขึ้นไป</p>	<p>ร้อยละ ๙๐ ขึ้นไป</p>	<p>นายเดชา เตชะนัง</p> <p>นางสาวสุภาวดี สำราญ</p>

โครงการ ๑) โครงการส่งเสริมคุณลักษณะและค่านิยมที่ดีของผู้เรียน (ต่อ)

กิจกรรม	วัตถุประสงค์ของกิจกรรม	เป้าหมายกิจกรรม	ตัวชี้วัด	เป้าหมาย					ผู้รับผิดชอบ
				๒๕๖๕	๒๕๖๖	๒๕๖๗	๒๕๖๘	๒๕๖๙	
<p>๖. กิจกรรมพัฒนาผู้เรียนตามหลักสูตร</p> <p>๖.๒ กิจกรรมนักเรียน</p> <p>๖.๒.๓ กิจกรรมชุมนุม</p>	<p>๑. เพื่อให้ผู้เรียนมีคุณลักษณะและค่านิยมที่ดีตามที่สถานศึกษา กำหนด โดยไม่ขัดกับกฎหมายและวัฒนธรรมอันดีของสังคม</p> <p>๒. เพื่อให้ผู้เรียนใช้กระบวนการกลุ่ม ฟึกทักษะ การวิเคราะห์ วางแผน เพื่อส่งเสริมด้านวิชาการและวิชาชีพ</p> <p>๓. เพื่อให้ผู้เรียนได้ค้นพบความสนใจ ความถนัด และได้ใช้กระบวนการกลุ่มพัฒนาความสามารถพิเศษเฉพาะตัว</p> <p>๔. เพื่อให้ผู้เรียนได้รับการฝึกทักษะการให้บริการต่างๆ ที่เป็นประโยชน์ต่อตนเองและส่วนรวม</p> <p>๕. เพื่อให้ผู้เรียนพัฒนาบุคลิกภาพ เจตคติ ค่านิยมในการดำเนินชีวิต</p> <p>๖. เพื่อปลูกฝังและสร้างจิตสำนึกในการทำประโยชน์ต่อสังคมและเสริมสร้างคุณธรรมจริยธรรม</p>	<p>เป้าหมายเชิงปริมาณ</p> <p>๑. นักเรียนจำนวน ๗๗ คน</p> <p>เป้าหมายเชิงคุณภาพ</p> <p>๑. ผู้เรียนมีคุณลักษณะและค่านิยมที่ดีตามที่สถานศึกษา กำหนด โดยไม่ขัดกับกฎหมายและวัฒนธรรมอันดีของสังคม</p> <p>๒. ผู้เรียนใช้กระบวนการกลุ่ม ฟึกทักษะ การวิเคราะห์ วางแผน เพื่อส่งเสริมด้านวิชาการและวิชาชีพ</p> <p>๓. ผู้เรียนได้ค้นพบความสนใจ ความถนัด และได้ใช้กระบวนการกลุ่มพัฒนาความสามารถพิเศษเฉพาะตัว</p> <p>๔. ผู้เรียนได้รับการฝึกทักษะการให้บริการต่างๆ ที่เป็นประโยชน์ต่อตนเองและส่วนรวม</p> <p>๕. ผู้เรียนพัฒนาบุคลิกภาพ เจตคติ ค่านิยมในการดำเนินชีวิต</p> <p>๖. ผู้เรียนเกิดการปลูกฝังและสร้างจิตสำนึก ในการทำประโยชน์ต่อสังคมและเสริมสร้างคุณธรรมจริยธรรม</p>	<p>๑. ร้อยละของผู้เรียนมีคุณลักษณะและค่านิยมที่ดีตามที่สถานศึกษา กำหนด โดยไม่ขัดกับกฎหมายและวัฒนธรรมอันดีของสังคม</p> <p>๒. ร้อยละของผู้เรียนใช้กระบวนการกลุ่ม ฟึกทักษะ การวิเคราะห์ วางแผน เพื่อส่งเสริมด้านวิชาการและวิชาชีพ</p> <p>๓. ร้อยละของผู้เรียนได้ค้นพบความสนใจ ความถนัด และได้ใช้กระบวนการกลุ่มพัฒนาความสามารถพิเศษเฉพาะตัว</p> <p>๔. ร้อยละของผู้เรียนได้รับการฝึกทักษะการให้บริการต่างๆ ที่เป็นประโยชน์ต่อตนเองและส่วนรวม</p> <p>๕. ร้อยละของผู้เรียนพัฒนาบุคลิกภาพ เจตคติ ค่านิยมในการดำเนินชีวิต</p> <p>๖. ร้อยละของผู้เรียนเกิดการปลูกฝังและสร้างจิตสำนึกในการทำประโยชน์ต่อสังคมและเสริมสร้างคุณธรรมฯ</p>	ร้อยละ ๙๐ ขึ้นไป	ร้อยละ ๙๐ ขึ้นไป	ร้อยละ ๙๐ ขึ้นไป	ร้อยละ ๙๐ ขึ้นไป	ร้อยละ ๙๐ ขึ้นไป	<p>นายเดชา เตชะนัง</p> <p>นางสาวปราณีทิพย์ วงศ์เจริญ</p>

โครงการ ๑) โครงการส่งเสริมคุณลักษณะและค่านิยมที่ดีของผู้เรียน (ต่อ)

กิจกรรม	วัตถุประสงค์ของกิจกรรม	เป้าหมายกิจกรรม	ตัวชี้วัด	เป้าหมาย					ผู้รับผิดชอบ
				๒๕๖๕	๒๕๖๖	๒๕๖๗	๒๕๖๘	๒๕๖๙	
<p>๖. กิจกรรมพัฒนาผู้เรียนตามหลักสูตร</p> <p>๖.๓ กิจกรรมเพื่อสังคมและสาธารณประโยชน์</p>	<p>๑. เพื่อให้ผู้เรียนมีคุณลักษณะและค่านิยมที่ดีตามที่สถานศึกษา กำหนด โดยไม่ขัดกับกฎหมายและวัฒนธรรมอันดีของสังคม</p> <p>๒. เพื่อให้ผู้เรียนมีความคิดริเริ่มสร้างสรรค์ ในการจัดกิจกรรมเพื่อสังคมและสาธารณประโยชน์ตามความถนัดและความสนใจ</p> <p>๓. เพื่อให้ผู้เรียนมีจิตสาธารณะและใช้เวลาว่างให้เป็นประโยชน์</p>	<p>เป้าหมายเชิงปริมาณ</p> <p>๑. นักเรียนจำนวน ๗๗ คน</p> <p>เป้าหมายเชิงคุณภาพ</p> <p>๑. ผู้เรียนมีคุณลักษณะและค่านิยมที่ดีตามที่สถานศึกษากำหนด โดยไม่ขัดกับกฎหมายและวัฒนธรรมอันดีของสังคม</p> <p>๒. ผู้เรียนมีความคิดริเริ่มสร้างสรรค์ในการจัดกิจกรรมเพื่อสังคมและสาธารณประโยชน์ตามความถนัดและความสนใจ</p> <p>๓. ผู้เรียนมีจิตสาธารณะและใช้เวลาว่างให้เป็นประโยชน์</p>	<p>๑. ร้อยละของผู้เรียนที่มีจิตสำนึกในการบำเพ็ญตนให้เป็นประโยชน์ต่อครอบครัวโรงเรียน ชุมชนสังคมและประเทศชาติ</p> <p>๒. ร้อยละของผู้เรียนผ่านการประเมินกิจกรรมเพื่อสังคมและสาธารณประโยชน์</p>	<p>ร้อยละ ๙๐ ขึ้นไป</p>	<p>ร้อยละ ๙๐ ขึ้นไป</p>	<p>ร้อยละ ๙๐ ขึ้นไป</p>	<p>ร้อยละ ๙๐ ขึ้นไป</p>	<p>ร้อยละ ๙๐ ขึ้นไป</p>	<p>นายเดชา เตชะนัง</p> <p>นางสาวสุภาวดี สำราญ</p>

โครงการ ๑) โครงการส่งเสริมคุณลักษณะและค่านิยมที่ดีของผู้เรียน (ต่อ)

กิจกรรม	วัตถุประสงค์ของกิจกรรม	เป้าหมายกิจกรรม	ตัวชี้วัด	เป้าหมาย					ผู้รับผิดชอบ
				๒๕๖๕	๒๕๖๖	๒๕๖๗	๒๕๖๘	๒๕๖๙	
๗. กิจกรรมวันสำคัญของชาติ	๑. เพื่อให้ผู้เรียนภูมิใจในท้องถิ่นและความเป็นไทย	เป้าหมายเชิงปริมาณ ๑. นักเรียนจำนวน ๗๗ คน เป้าหมายเชิงคุณภาพ ๑. ผู้เรียนมีความภูมิใจในท้องถิ่นและความเป็นไทย	๑. ร้อยละของผู้เรียนที่มีความภูมิใจในท้องถิ่นและความเป็นไทย	ร้อยละ ๙๐ ขึ้นไป	ร้อยละ ๙๐ ขึ้นไป	ร้อยละ ๙๐ ขึ้นไป	ร้อยละ ๙๐ ขึ้นไป	ร้อยละ ๙๐ ขึ้นไป	นางสาวณัฐรินีย์ พิมพ์บรรณ
๘. กิจกรรมวันสำคัญทางศาสนา	๑. เพื่อให้ผู้เรียนภูมิใจในท้องถิ่นและความเป็นไทย ๒. เพื่อให้ผู้เรียนได้เรียนรู้การประกอบพิธีทางศาสนาอย่างถูกต้อง	เป้าหมายเชิงปริมาณ ๑. นักเรียนจำนวน ๗๗ คน เป้าหมายเชิงคุณภาพ ๑. ผู้เรียนมีความภูมิใจในท้องถิ่นและความเป็นไทย	๑. ร้อยละของผู้เรียนที่มีความภูมิใจในท้องถิ่นและความเป็นไทย	ร้อยละ ๙๐ ขึ้นไป	ร้อยละ ๙๐ ขึ้นไป	ร้อยละ ๙๐ ขึ้นไป	ร้อยละ ๙๐ ขึ้นไป	ร้อยละ ๙๐ ขึ้นไป	นางสาวณัฐรินีย์ พิมพ์บรรณ
๙. กิจกรรมวันสำคัญตามประเพณีและวัฒนธรรมไทย	๑. เพื่อให้ผู้เรียนภูมิใจในท้องถิ่นและความเป็นไทย	เป้าหมายเชิงปริมาณ ๑. นักเรียนจำนวน ๗๗ คน เป้าหมายเชิงคุณภาพ ๑. ผู้เรียนมีความภูมิใจในท้องถิ่นและความเป็นไทย	๑. ร้อยละของผู้เรียนที่มีความภูมิใจในท้องถิ่นและความเป็นไทย	ร้อยละ ๙๐ ขึ้นไป	ร้อยละ ๙๐ ขึ้นไป	ร้อยละ ๙๐ ขึ้นไป	ร้อยละ ๙๐ ขึ้นไป	ร้อยละ ๙๐ ขึ้นไป	นางสาวณัฐรินีย์ พิมพ์บรรณ

โครงการ ๑) โครงการส่งเสริมคุณลักษณะและค่านิยมที่ดีของผู้เรียน (ต่อ)

กิจกรรม	วัตถุประสงค์ของกิจกรรม	เป้าหมายกิจกรรม	ตัวชี้วัด	เป้าหมาย					ผู้รับผิดชอบ
				๒๕๖๕	๒๕๖๖	๒๕๖๗	๒๕๖๘	๒๕๖๙	
๑๐. กิจกรรมส่งเสริมประชาธิปไตยในโรงเรียนและกิจกรรมสภานักเรียน	๑. เพื่อให้ผู้เรียนยอมรับที่จะอยู่ร่วมกันบนความแตกต่างและหลากหลาย ๒. เพื่อให้ผู้เรียนมีความรู้และเข้าใจเกี่ยวกับระบอบประชาธิปไตย ๓. เพื่อให้ผู้เรียนได้เรียนรู้เกี่ยวกับการดำเนินงานในรูปแบบสภานักเรียน	เป้าหมายเชิงปริมาณ ๑. นักเรียนจำนวน ๗๗ คน เป้าหมายเชิงคุณภาพ ๑. ผู้เรียนยอมรับที่จะอยู่ร่วมกันบนความแตกต่างและหลากหลาย ๒. ผู้เรียนมีความรู้และเข้าใจเกี่ยวกับระบอบประชาธิปไตย ๓. ผู้เรียนได้เรียนรู้เกี่ยวกับการดำเนินงานในรูปแบบสภานักเรียน	๑. ร้อยละของผู้เรียนยอมรับที่จะอยู่ร่วมกันบนความแตกต่างและหลากหลาย ๒. ร้อยละของผู้เรียนมีความรู้และเข้าใจเกี่ยวกับระบอบประชาธิปไตย ๓. ร้อยละของผู้เรียนได้เรียนรู้เกี่ยวกับการดำเนินงานในรูปแบบสภานักเรียน	ร้อยละ ๙๐ ขึ้นไป	ร้อยละ ๙๐ ขึ้นไป	ร้อยละ ๙๐ ขึ้นไป	ร้อยละ ๙๐ ขึ้นไป	ร้อยละ ๙๐ ขึ้นไป	นางสาวสุภาวดี สำราญ

โครงการ ๑) โครงการส่งเสริมคุณลักษณะและค่านิยมที่ดีของผู้เรียน (ต่อ)

กิจกรรม	วัตถุประสงค์ของกิจกรรม	เป้าหมายกิจกรรม	ตัวชี้วัด	เป้าหมาย					ผู้รับผิดชอบ
				๒๕๖๕	๒๕๖๖	๒๕๖๗	๒๕๖๘	๒๕๖๙	
๑๑. กิจกรรมวันคริสต์มาส	๑. เพื่อให้ผู้เรียนยอมรับที่จะอยู่ร่วมกันบนความแตกต่างและหลากหลาย ๒. เพื่อให้ผู้เรียนได้มีเวทีแสดงความสามารถ	เป้าหมายเชิงปริมาณ ๑. นักเรียนจำนวน ๗๗ คน เป้าหมายเชิงคุณภาพ ๑. ผู้เรียนยอมรับที่จะอยู่ร่วมกันบนความแตกต่างและหลากหลาย ๒. ผู้เรียนได้ร่วมแสดงความสามารถ	๑. ร้อยละของผู้เรียนยอมรับที่จะอยู่ร่วมกันบนความแตกต่างและหลากหลาย ๒. ร้อยละของผู้เรียนได้ร่วมแสดงความสามารถ	ร้อยละ ๙๐ ขึ้นไป	ร้อยละ ๙๐ ขึ้นไป	ร้อยละ ๙๐ ขึ้นไป	ร้อยละ ๙๐ ขึ้นไป	ร้อยละ ๙๐ ขึ้นไป	นางสาวสุภาวดี สำราญ

กลยุทธ์ ๔) สุขภาวะทางร่างกายและจิตสังคม

๑.๒๐ ส่งเสริมให้ผู้เรียนมีน้ำหนักส่วนสูงตามเกณฑ์กรมอนามัย

๑.๒๑ ส่งเสริมกิจกรรมให้ผู้เรียนมีความฉลาดทางอารมณ์ ดูแลสุขภาพจิตให้ดีอยู่เสมอ แสดงออกอย่างเหมาะสม ไม่ทะเลาะวิวาท ไม่ยุ่งเกี่ยวกับสารเสพติด

๑.๒๒ ส่งเสริม สนับสนุนให้ผู้เรียนดูแลสุขภาพกายและจิต รักการออกกำลังกาย เล่นกีฬาเพื่อสุขภาพ

โครงการ ๑) โครงการส่งเสริมสุขภาวะทางร่างกายและจิตสังคม

กิจกรรม	วัตถุประสงค์ของกิจกรรม	เป้าหมายกิจกรรม	ตัวชี้วัด	เป้าหมาย					ผู้รับผิดชอบ
				๒๕๖๕	๒๕๖๖	๒๕๖๗	๒๕๖๘	๒๕๖๙	
๑. กิจกรรมแข่งขันกีฬาภายใน	๑. เพื่อให้ผู้เรียนมีสุขภาพทางร่างกายและลักษณะจิตสังคม ๒. เพื่อสร้างความสามัคคีภายในสถาบัน รู้จักการทำงานเป็นทีม ๓. เพื่อปลูกฝังคุณธรรมอันพึงประสงค์มีน้ำใจเป็นนักกีฬา รู้แพ้ รู้ชนะ รู้อภัย ในการอยู่ร่วมกันในสังคมได้เป็นอย่างดี	เป้าหมายเชิงปริมาณ ๑. นักเรียนจำนวน ๗๗ คน เป้าหมายเชิงคุณภาพ ๑. ผู้เรียนยอมรับที่จะอยู่ร่วมกันบนความแตกต่างและหลากหลาย ๒. ผู้เรียน สร้างความสามัคคีภายในสถาบัน รู้จักการทำงานเป็นทีม ๓. ผู้เรียนมีคุณธรรมอันพึงประสงค์มีน้ำใจเป็นนักกีฬา รู้แพ้ รู้ชนะ รู้อภัย ในการอยู่ร่วมกันในสังคมได้เป็นอย่างดี	๑. ร้อยละผู้เรียนยอมรับที่จะอยู่ร่วมกันบนความแตกต่างและหลากหลาย ๒. ร้อยละของผู้เรียนสร้างความสามัคคีภายในสถาบัน รู้จักการทำงานเป็นทีม ๓. ร้อยละของผู้เรียนมีคุณธรรมอันพึงประสงค์มีน้ำใจเป็นนักกีฬา รู้แพ้ รู้ชนะ รู้อภัย ในการอยู่ร่วมกันในสังคมได้เป็นอย่างดี	ร้อยละ ๙๐ ร้อยละ ๙๐ ร้อยละ ๙๕	ร้อยละ ๙๐ ร้อยละ ๙๐ ร้อยละ ๙๕	ร้อยละ ๙๐ ร้อยละ ๙๐ ร้อยละ ๙๕	ร้อยละ ๙๐ ร้อยละ ๙๐ ร้อยละ ๙๕	ร้อยละ ๙๐ ร้อยละ ๙๐ ร้อยละ ๙๕	นายศักดิ์สิทธิ์ แก้วแดง

โครงการ ๑) โครงการส่งเสริมสุขภาพทางร่างกายและจิตสังคม (ต่อ)

กิจกรรม	วัตถุประสงค์ของกิจกรรม	เป้าหมายกิจกรรม	ตัวชี้วัด	เป้าหมาย					ผู้รับผิดชอบ
				๒๕๖๕	๒๕๖๖	๒๕๖๗	๒๕๖๘	๒๕๖๙	
๒. กิจกรรมแข่งขันกีฬาภายนอก	<p>๑. เพื่อให้ผู้เรียนมีความสุขทางร่างกาย และลักษณะจิตสังคม</p> <p>๒. เพื่อให้ผู้เรียนมีทักษะและประสบการณ์ทางกีฬาให้มีมาตรฐาน เพื่อเป็นตัวแทนนักกีฬาของโรงเรียน</p> <p>๓. เพื่อปลูกฝังคุณธรรมอันพึงประสงค์ มีน้ำใจเป็นนักกีฬา รู้แพ้ รู้ชนะ รู้ภัย ในการอยู่ร่วมกันในสังคมได้เป็นอย่างดี</p>	<p>เป้าหมายเชิงปริมาณ</p> <p>๑. นักเรียนจำนวน ๗๗ คน</p> <p>๒. ครูและบุคลากรทางการศึกษา ๑๐ คน</p> <p>เป้าหมายเชิงคุณภาพ</p> <p>๑. ผู้เรียนยอมรับที่จะอยู่ร่วมกันบนความแตกต่างและหลากหลาย</p> <p>๒. ผู้เรียนมีทักษะและประสบการณ์ทางกีฬา ให้มีมาตรฐาน เพื่อเป็นตัวแทนนักกีฬาของโรงเรียน</p> <p>๓. ผู้เรียนมีคุณธรรมอันพึงประสงค์มีน้ำใจเป็นนักกีฬา รู้แพ้ รู้ชนะ รู้ภัย ในการอยู่ร่วมกันในสังคมได้เป็นอย่างดี</p>	<p>๑. ร้อยละของผู้เรียนยอมรับที่จะอยู่ร่วมกันบนความแตกต่างและหลากหลาย</p> <p>๒. ร้อยละของผู้เรียนมีทักษะและประสบการณ์ทางกีฬา ให้มีมาตรฐาน เพื่อเป็นตัวแทนนักกีฬาของโรงเรียน</p> <p>๓. ร้อยละของผู้เรียนมีคุณธรรมอันพึงประสงค์มีน้ำใจเป็นนักกีฬา รู้แพ้ รู้ชนะ รู้ภัย ในการอยู่ร่วมกันในสังคมได้เป็นอย่างดี</p>	ร้อยละ ๙๕	ร้อยละ ๙๕	ร้อยละ ๙๕	ร้อยละ ๙๕	ร้อยละ ๙๕	นายศักดิ์สิทธิ์ แก้วแดง

โครงการ ๑) โครงการส่งเสริมสุขภาวะทางร่างกายและจิตสังคม (ต่อ)

กิจกรรม	วัตถุประสงค์ของกิจกรรม	เป้าหมายกิจกรรม	ตัวชี้วัด	เป้าหมาย					ผู้รับผิดชอบ
				๒๕๖๕	๒๕๖๖	๒๕๖๗	๒๕๖๘	๒๕๖๙	
๓. กิจกรรมโรงเรียนส่งเสริมสุขภาพ	<p>๑. เพื่อให้ผู้เรียนมีความสุขภาวะทางร่างกาย และลักษณะจิตสังคม</p> <p>๒. เพื่อให้ผู้เรียนสามารถแนะนำ ส่งเสริม ป้องกัน และแก้ไขปัญหาสุขภาพอนามัยทั้งทางด้านร่างกาย และจิตใจ</p> <p>๓. เพื่อให้ผู้เรียนรู้จักวิธีป้องกันและดูแลตัวเองให้มีสุขภาพอนามัยที่แข็งแรงและสมบูรณ์อยู่เสมอ</p>	<p>เป้าหมายเชิงปริมาณ</p> <p>๑. นักเรียนจำนวน ๗๗ คน</p> <p>๒. ครูและบุคลากรทางการศึกษา ๑๐ คน</p> <p>เป้าหมายเชิงคุณภาพ</p> <p>๑. ผู้เรียนมีความสุขภาวะทางร่างกาย และลักษณะจิตสังคม</p> <p>๒. ผู้เรียนมีความสุขภาวะทางร่างกาย และลักษณะจิตสังคมรู้จักวิธีป้องกันและดูแลตัวเองให้มีสุขภาพอนามัยที่แข็งแรงและสมบูรณ์อยู่เสมอ</p>	<p>๑. ร้อยละของผู้เรียนมีความสุขภาวะทางร่างกาย และลักษณะจิตสังคม รู้จักวิธีป้องกันและดูแลตัวเองให้มีสุขภาพอนามัยที่แข็งแรงและสมบูรณ์อยู่เสมอ</p>	ร้อยละ ๙๕	ร้อยละ ๙๕	ร้อยละ ๙๕	ร้อยละ ๙๕	ร้อยละ ๙๕	นางมณฑิยา วรรณรงค์

โครงการ ๑) โครงการส่งเสริมสุขภาพทางร่างกายและจิตสังคม (ต่อ)

กิจกรรม	วัตถุประสงค์ของกิจกรรม	เป้าหมายกิจกรรม	ตัวชี้วัด	เป้าหมาย					ผู้รับผิดชอบ
				๒๕๖๕	๒๕๖๖	๒๕๖๗	๒๕๖๘	๒๕๖๙	
๔. กิจกรรมสถานศึกษา สีขาว	<p>๑. เพื่อให้ผู้เรียน มีสุขภาพทางร่างกาย และลักษณะจิตสังคม</p> <p>๒. เพื่อเสริมสร้างภูมิคุ้มกันในการป้องกันยาเสพติดแก่นักเรียน</p> <p>๓. เพื่อรณรงค์และป้องกันการแพร่ระบาดของยาเสพติดในสถานศึกษา</p> <p>๔. เพื่อคงสถานะความเข้มแข็งของสถานศึกษาในการป้องกันปัญหาเสพติด</p> <p>๕. เพื่อให้โรงเรียนและชุมชน เข้าสู่ สังคมที่มีคุณธรรม จริยธรรม มีชีวิตที่สงบสุขแบบยั่งยืน</p> <p>๖. เพื่อให้สถานศึกษาเป็น “สถานศึกษาสีขาวปลอดจากยาเสพติดและอบายมุข</p>	<p>เป้าหมายเชิงปริมาณ</p> <p>๑. นักเรียนจำนวน ๕๑ คน</p> <p>๒. ครูและบุคลากรทางการศึกษา ๑๐ คน</p> <p>เป้าหมายเชิงคุณภาพ</p> <p>๑. ผู้เรียนปลอดสารเสพติด</p> <p>๒. ผู้เรียนปลอดสื่อสามกอนาจารและอบายมุข</p> <p>๓. ผู้เรียนปลอดจากการทะเลาะวิวาท</p>	<p>๑. ร้อยละของผู้เรียนปลอดสารเสพติด</p> <p>๒. ร้อยละของผู้เรียนปลอดสื่อสามกอนาจารและอบายมุข</p> <p>๓. ร้อยละของผู้เรียนปลอดจากการทะเลาะวิวาท</p>	ร้อยละ ๙๕	ร้อยละ ๙๕	ร้อยละ ๙๕	ร้อยละ ๙๕	ร้อยละ ๙๕	นายบรรจง พงษ์อุดม

ยุทธศาสตร์ที่ ๒ โรงเรียนมีกระบวนการบริหารและการจัดการที่มีประสิทธิภาพ

กลยุทธ์ ๑) การมีเป้าหมาย วิสัยทัศน์ และพันธกิจที่สถานศึกษากำหนดชัดเจน

๒.๑ ส่งเสริมให้สถานศึกษามีการกำหนดวิสัยทัศน์ พันธกิจ และเป้าประสงค์ที่ตรงกับวัตถุประสงค์ของแผนการศึกษาชาติ และสอดคล้องกับความต้องการของชุมชน

กลยุทธ์ ๒) มีระบบบริหารจัดการคุณภาพของสถานศึกษา

๒.๒ สถานศึกษามีระบบการบริหารจัดการคุณภาพการศึกษาชัดเจน มีประสิทธิภาพ โดยความร่วมมือของผู้เกี่ยวข้อง

โครงการ ๑) โครงการพัฒนาระบบการประกันคุณภาพภายใน

กิจกรรม	วัตถุประสงค์ของกิจกรรม	เป้าหมายกิจกรรม	ตัวชี้วัด	เป้าหมาย					ผู้รับผิดชอบ
				๒๕๖๕	๒๕๖๖	๒๕๖๗	๒๕๖๘	๒๕๖๙	
โครงการพัฒนาระบบการประกันคุณภาพภายใน	<p>๑. เพื่อให้โรงเรียนใช้ระบบการประกันคุณภาพภายในเพื่อยกระดับคุณภาพการจัดการศึกษาให้ดียิ่งขึ้น</p> <p>๒. เพื่อให้ครู บุคลากรทางการศึกษา และผู้เรียนมีความเข้าใจเกี่ยวกับระบบการประกันคุณภาพภายใน</p> <p>๓. เพื่อให้ผลการประเมินคุณภาพภายในของสถานศึกษามีประสิทธิภาพ</p>	<p>เป้าหมายเชิงปริมาณ</p> <p>๑. ร้อยละ ๑๐๐ ของครู คณะกรรมการสถานศึกษาขั้นพื้นฐาน นักเรียนและผู้มีส่วนเกี่ยวข้องมีความเข้าใจและมีส่วนร่วมในการพัฒนาระบบการดำเนินงานประกันคุณภาพภายในสถานศึกษา</p> <p>เป้าหมายเชิงคุณภาพ</p> <p>๑. ครู คณะกรรมการสถานศึกษาขั้นพื้นฐาน ผู้ปกครองนักเรียน นักเรียนมีส่วนร่วมในการกำหนดมาตรฐานของสถานศึกษา</p> <p>๒. ครู คณะกรรมการสถานศึกษาขั้นพื้นฐาน ผู้ปกครองนักเรียน นักเรียนมีส่วนร่วมในจัดทำและดำเนินงานตามแผนพัฒนาการศึกษาของสถานศึกษาที่มุ่งพัฒนาคุณภาพตามมาตรฐานการศึกษาของสถานศึกษา</p> <p>๓. ครู คณะกรรมการสถานศึกษาขั้นพื้นฐาน ผู้ปกครองนักเรียน นักเรียน มีการจัดระบบข้อมูลสารสนเทศ และใช้สารสนเทศในการบริหารจัดการเพื่อพัฒนาคุณภาพการศึกษา</p> <p>๔. คณะกรรมการมีการติดตามตรวจสอบและประเมินคุณภาพภายในตามมาตรฐานการศึกษาของสถานศึกษา</p> <p>๕. โรงเรียนนำผลการประเมินคุณภาพทั้งภายในและภายนอก เสนอต่อชุมชน นักเรียน ผู้ปกครองและนำผลไปใช้วางแผนพัฒนาคุณภาพการศึกษาอย่างต่อเนื่อง</p> <p>๖. จัดทำรายงานประจำปีที่เป็นรายงานการประเมินคุณภาพภายใน</p>	<p>๑. สถานศึกษามีมาตรฐานการศึกษา และกำหนดค่าเป้าหมายของมาตรฐานการศึกษาของสถานศึกษา</p> <p>๒. สถานศึกษามีแผนพัฒนาคุณภาพการศึกษาและแผนปฏิบัติการประจำปีงบประมาณ</p> <p>๓. โรงเรียน มีการดำเนินงานตามแผนปฏิบัติการประจำปี</p> <p>๔. มีระบบสารสนเทศที่เป็นระบบใช้ง่าย</p> <p>๕. มีการติดตามตรวจสอบประเมินผลคุณภาพการศึกษา</p> <p>๖. มีการรายงานผลการประเมินตนเอง (SAR)</p> <p>๗. บุคลากร ภาควิชา หรือช่วยมีส่วนร่วมในการพัฒนาระบบการประกันคุณภาพ</p>	ดีเลิศ ดีเลิศ	ดีเลิศ ดีเลิศ	ดีเลิศ ยอดเยี่ยม	ดีเลิศ ยอดเยี่ยม	ดีเลิศ ยอดเยี่ยม	นางมณฑิยา วรรณรงค์ นายเดชา เตชะนัง

กลยุทธ์ ๓) ดำเนินงานพัฒนาวิชาการที่เน้นคุณภาพผู้เรียนรอบด้านตามหลักสูตรสถานศึกษาและทุกกลุ่มเป้าหมาย

๒.๓ ส่งเสริมให้สถานศึกษามีการพัฒนาทักษะวิชาการ ทักษะชีวิต และทักษะอาชีพ โดยเน้นผู้เรียน ตามความถนัด ความสามารถและความแตกต่างระหว่างบุคคล ดำเนินการอย่างเป็นรูปธรรม

โครงการ ๑) โครงการพัฒนากระบวนการวิชาการสู่คุณภาพผู้เรียน

กิจกรรม	วัตถุประสงค์ของกิจกรรม	เป้าหมายกิจกรรม	ตัวชี้วัด	เป้าหมาย					ผู้รับผิดชอบ
				๒๕๖๕	๒๕๖๖	๒๕๖๗	๒๕๖๘	๒๕๖๙	
๑. กิจกรรมพัฒนาระบบการเรียนรู้	๑. เพื่อวางแผนและดำเนินงานพัฒนางานวิชาการที่เน้นคุณภาพของผู้เรียนรอบด้านทุกกลุ่มเป้าหมายและดำเนินการอย่างเป็นรูปธรรม ๒. เพื่อส่งเสริมและพัฒนาผู้เรียนให้มีคุณลักษณะและผ่านการประเมินตามเกณฑ์ของสถานศึกษา	เป้าหมายเชิงปริมาณ ๑. ผู้เรียนร้อยละ ๕๐ มีผลสัมฤทธิ์ทางการเรียนเฉลี่ย ๘ กลุ่มสาระการเรียนรู้ เพิ่มขึ้นร้อยละ ๓ ๒. ผู้เรียนร้อยละ ๑๐๐ ผ่านการประเมินสมรรถนะสำคัญตามหลักสูตร ๕ สมรรถนะ เป็นไปตามเกณฑ์ที่สถานศึกษาหรือเขตพื้นที่การศึกษากำหนด ๓. ผู้เรียนร้อยละ ๑๐๐ มีผลการประเมินการอ่าน คิดวิเคราะห์ และเขียน เป็นไปตามเกณฑ์ที่สถานศึกษากำหนด เป้าหมายเชิงคุณภาพ ๑. โรงเรียนมีการวางแผนและดำเนินงานพัฒนางานวิชาการที่เน้นคุณภาพของผู้เรียนรอบด้านทุกกลุ่มเป้าหมายและดำเนินการอย่างเป็นรูปธรรมอย่างมีคุณภาพ ๒. โรงเรียนจัดกิจกรรมส่งเสริมและพัฒนาผู้เรียนให้มีคุณลักษณะและผ่านการประเมินตามเกณฑ์ของสถานศึกษาอย่างมีคุณภาพ	๑. ร้อยละของผู้เรียน มีผลสัมฤทธิ์ทางการเรียนเฉลี่ย ๘ กลุ่มสาระการเรียนรู้ เพิ่มขึ้นร้อยละ ๓ ๒. ร้อยละของผู้เรียนผ่านการประเมินสมรรถนะสำคัญตามหลักสูตร ๕ สมรรถนะ เป็นไปตามเกณฑ์ที่สถานศึกษาหรือเขตพื้นที่การศึกษาที่กำหนด ๓. ร้อยละของผู้เรียนมีผลการประเมินการอ่าน คิดวิเคราะห์ และเขียน เป็นไปตามเกณฑ์ที่สถานศึกษาที่กำหนด ๔. ร้อยละของผู้เรียนได้ผลการทดสอบรวมยอดเยี่ยมระดับชาติสูงกว่าเกณฑ์ของสถานศึกษา	ดีเลิศ	ดีเลิศ	ยอดเยี่ยม	ยอดเยี่ยม	ยอดเยี่ยม	นายเดชา เตชะนัง

โครงการ ๑) โครงการพัฒนาระบบการวิชาการสู่คุณภาพผู้เรียน (ต่อ)

กิจกรรม	วัตถุประสงค์ของกิจกรรม	เป้าหมายกิจกรรม	ตัวชี้วัด	เป้าหมาย					ผู้รับผิดชอบ
				๒๕๖๕	๒๕๖๖	๒๕๖๗	๒๕๖๘	๒๕๖๙	
๒. กิจกรรมพัฒนาระบบกิจกรรมพัฒนานักเรียน	๑. เพื่อวางแผนและดำเนินงานพัฒนางานวิชาการที่เน้นคุณภาพของผู้เรียนรอบด้านทุกกลุ่มเป้าหมายและดำเนินการอย่างเป็นรูปธรรม	<p>เป้าหมายเชิงปริมาณ</p> <p>๑. นักเรียน จำนวน ๗๗ คน</p> <p>๒. ครูและบุคลากรทางการศึกษา ๑๐ คน</p> <p>เป้าหมายเชิงคุณภาพ</p> <p>๑. โรงเรียนมีการวางแผนและดำเนินงานพัฒนางานวิชาการที่เน้นคุณภาพของผู้เรียนรอบด้านทุกกลุ่มเป้าหมายและดำเนินการอย่างเป็นรูปธรรมอย่างมีคุณภาพ</p> <p>๒. โรงเรียนจัดกิจกรรมส่งเสริมและพัฒนาผู้เรียนให้มีคุณลักษณะและผ่านการประเมินตามเกณฑ์ของสถานศึกษาอย่างมีคุณภาพ</p>	<p>๑. ร้อยละของผู้เรียน ผ่านการประเมินสมรรถนะสำคัญตามหลักสูตร ๕ สมรรถนะ เป็นไปตามเกณฑ์ที่สถานศึกษาหรือเขตพื้นที่การศึกษา กำหนด</p> <p>๒. ร้อยละของผู้เรียนผ่านการประเมินกิจกรรมพัฒนาผู้เรียน</p>	ดีเลิศ	ดีเลิศ	ยอดเยี่ยม	ยอดเยี่ยม	ยอดเยี่ยม	นายเดชา เตชะนัง

กลยุทธ์ ๔) พัฒนาคูและบุคลากรให้มีความเชี่ยวชาญทางวิชาชีพ

๒.๔ พัฒนาคูและบุคลากรให้มีความเชี่ยวชาญทางวิชาชีพ มีความรู้ความสามารถและทักษะตามมาตรฐานตำแหน่ง

โครงการ ๑) โครงการพัฒนาคูและบุคลากรให้มีความเชี่ยวชาญทางวิชาชีพ

กิจกรรม	วัตถุประสงค์ของกิจกรรม	เป้าหมายกิจกรรม	ตัวชี้วัด	เป้าหมาย					ผู้รับผิดชอบ
				๒๕๖๕	๒๕๖๖	๒๕๖๗	๒๕๖๘	๒๕๖๙	
๑. กิจกรรมประชุม/อบรม/สัมมนา	<p>๑. เพื่อวางแผนและดำเนินงานพัฒนาคูและบุคลากรให้มีความเชี่ยวชาญทางวิชาชีพ</p> <p>๒. เพื่อให้ครูมีความมุ่งมั่นและอุทิศตนในการสอนและพัฒนานักเรียน</p> <p>๓. เพื่อให้ครูแสวงหาความรู้และเทคนิควิธีการใหม่ๆ เป็นประจำรับฟังความคิดเห็นใจกว้างและยอมรับการเปลี่ยนแปลง</p> <p>๔. เพื่อให้ครูมีผลงานวิจัยโครงการหรือเป็นวิทยากร</p> <p>๕. เพื่อให้ครูสามารถใช้เทคโนโลยีในการจัดการเรียนการสอน</p>	<p>เป้าหมายเชิงปริมาณ</p> <p>๑. ครูและบุคลากรทางการศึกษา ๑๐ คน</p> <p>เป้าหมายเชิงคุณภาพ</p> <p>๑. สถานศึกษามีการวางแผนและดำเนินงานพัฒนาคูและบุคลากรให้มีความเชี่ยวชาญทางวิชาชีพ</p> <p>๒. ครูมีความมุ่งมั่นและอุทิศตนในการสอนและพัฒนานักเรียน</p> <p>๓. ครูแสวงหาความรู้และเทคนิควิธีการใหม่ๆ เป็นประจำรับฟังความคิดเห็นใจกว้างและยอมรับการเปลี่ยนแปลง</p> <p>๔. ครูมีผลงานวิจัย โครงการหรือเป็นวิทยากร</p> <p>๕. ครูสามารถใช้เทคโนโลยีในการจัดการเรียนการสอน</p>	<p>๑. สถานศึกษามีการวางแผนและดำเนินงานพัฒนาคูและบุคลากรให้มีความเชี่ยวชาญทางวิชาชีพ</p> <p>๒. ร้อยละของครูมีความมุ่งมั่นและอุทิศตนในการสอนและพัฒนา นักเรียน</p> <p>๓. ร้อยละของครูแสวงหาความรู้และเทคนิควิธีการใหม่ๆ เป็นประจำรับฟังความคิดเห็นใจกว้างและยอมรับการเปลี่ยนแปลง</p> <p>๔. ร้อยละของครูมีผลงานวิจัย โครงการหรือเป็นวิทยากร</p> <p>๕. ร้อยละของครูสามารถใช้เทคโนโลยีในการจัดการเรียนการสอน</p>	ดีเลิศ	ดีเลิศ	ยอดเยี่ยม	ยอดเยี่ยม	ยอดเยี่ยม	นางมณฑิยา วรรณรงค์

โครงการ ๑) โครงการพัฒนาครูและบุคลากรให้มีความเชี่ยวชาญทางวิชาชีพ (ต่อ)

กิจกรรม	วัตถุประสงค์ของกิจกรรม	เป้าหมายกิจกรรม	ตัวชี้วัด	เป้าหมาย					ผู้รับผิดชอบ
				๒๕๖๕	๒๕๖๖	๒๕๖๗	๒๕๖๘	๒๕๖๙	
๒. กิจกรรมทัศนศึกษา/ศึกษาดูงาน	<p>๑. เพื่อวางแผนและดำเนินงานพัฒนาครูและบุคลากรให้มีความเชี่ยวชาญทางวิชาชีพ</p> <p>๒. เพื่อให้ครูและบุคลากรทางการศึกษาได้รับความรู้ และแบบอย่างในการจัดการศึกษาที่เน้นผู้เรียนเป็นสำคัญและทักษะการเรียนรู้ในศตวรรษที่ ๒๑</p> <p>๓. เพื่อให้ครูและบุคลากรทางการศึกษานำความรู้ที่ได้รับมาใช้ในการจัดการเรียนการสอน</p>	<p>เป้าหมายเชิงปริมาณ</p> <p>๑. ครูและบุคลากรทางการศึกษา ๑๐ คน</p> <p>เป้าหมายเชิงคุณภาพ</p> <p>๑. สถานศึกษามีการวางแผนและดำเนินงานพัฒนาครูและบุคลากรให้มีความเชี่ยวชาญทางวิชาชีพใน</p> <p>๒. ครูและบุคลากรทางการศึกษาได้รับความรู้ และแบบอย่างในการจัดการศึกษาที่เน้นผู้เรียนเป็นสำคัญและทักษะการเรียนรู้ในศตวรรษที่ ๒๑</p> <p>๓. ครูและบุคลากรทางการศึกษานำความรู้ที่ได้รับมาใช้ในการจัดการเรียนการสอน</p>	<p>๑. สถานศึกษามีการวางแผนและดำเนินงานพัฒนาครูและบุคลากรให้มีความเชี่ยวชาญทางวิชาชีพ</p> <p>๒. ร้อยละของครูและบุคลากรทางการศึกษาได้รับความรู้ และแบบอย่างในการจัดการศึกษาที่เน้นผู้เรียนเป็นสำคัญและทักษะการเรียนรู้ในศตวรรษที่ ๒๑</p> <p>๓. ร้อยละของครูและบุคลากรทางการศึกษานำความรู้ที่ได้รับมาใช้ในการจัดการเรียนการสอน</p>	ดีเลิศ	ดีเลิศ	ยอดเยี่ยม	ยอดเยี่ยม	ยอดเยี่ยม	นายเดชา เตชะนัง นายบรรจง พงษ์อุดม

กลยุทธ์ ๕) จัดสภาพแวดล้อมทางกายภาพและสังคมที่เอื้อต่อการเรียนรู้อย่างมีคุณภาพ

- ๒.๕ ส่งเสริมให้มีห้องเรียน ห้องปฏิบัติการต่างๆ ที่พอเพียง และเอื้อต่อการเรียนรู้
- ๒.๖ ส่งเสริมให้สถานศึกษามีการจัดสภาพแวดล้อมร่มรื่น สะอาด ปลอดภัย
- ๒.๗ ส่งเสริมให้สถานศึกษามีการจัดให้มีแหล่งเรียนรู้ในชุมชน ที่เอื้อต่อการเรียนรู้

กลยุทธ์ ๖) จัดระบบเทคโนโลยีสารสนเทศเพื่อสนับสนุนการบริหารจัดการและการจัดการเรียนรู้

- ๒.๘ ส่งเสริมให้สถานศึกษามีห้องปฏิบัติการเทคโนโลยีสารสนเทศ ที่เอื้อให้ผู้เรียนเรียนรู้ตามความสนใจ
- ๒.๙ ส่งเสริมให้สถานศึกษาจัดระบบเทคโนโลยีสารสนเทศ ที่ถูกต้อง ครบถ้วน เพื่อใช้บริหารจัดการอย่างเพียงพอ
- ๒.๑๐ ส่งเสริมให้สถานศึกษาบริหารจัดการข้อมูลสารสนเทศที่มีความถูกต้อง ครบถ้วน เป็นปัจจุบัน ทันสมัย นำไปประยุกต์ใช้ได้

โครงการ ๑) โครงการพัฒนาสภาพแวดล้อมทางกายภาพและสังคมที่เอื้อต่อการจัดการเรียนรู้อย่างมีคุณภาพ ๒) โครงการพัฒนาระบบการบริหารจัดการสถานศึกษา

กิจกรรม	วัตถุประสงค์ของกิจกรรม	เป้าหมายกิจกรรม	ตัวชี้วัด	เป้าหมาย					ผู้รับผิดชอบ
				๒๕๖๕	๒๕๖๖	๒๕๖๗	๒๕๖๘	๒๕๖๙	
๑. กิจกรรมปรับปรุงพัฒนาอาคารสถานที่	๑. เพื่อให้โรงเรียนวางแผนและจัดสภาพแวดล้อมทางกายภาพและสังคมที่เอื้อต่อการจัดการเรียนรู้อย่างมีคุณภาพ ๒. เพื่อให้อาคารสถานที่มีความมั่นคงสะอาดและปลอดภัย อยู่ในสถานที่ใช้ได้และไม่ก่ออันตรายต่อผู้เรียน ครูและบุคลากรของโรงเรียน ๓. เพื่อให้โรงเรียนมีบรรยากาศที่ส่งเสริมการจัดการเรียนรู้และจัดกิจกรรม ๔. เพื่อให้คณะครูและนักเรียนมีการดูแลอาคารสถานที่และสภาพแวดล้อมให้มีความสะอาดถูกสุขลักษณะ	เป้าหมายเชิงปริมาณ ๑. โรงเรียนมีการวางแผนและจัดสภาพแวดล้อมทางกายภาพและสังคมที่เอื้อต่อการจัดการเรียนรู้อย่างมีคุณภาพ เป้าหมายเชิงคุณภาพ ๑. โรงเรียนวางแผนและจัดสภาพแวดล้อมทางกายภาพและสังคมที่เอื้อต่อการจัดการเรียนรู้อย่างมีคุณภาพ ๒. อาคารสถานที่มีความมั่นคง สะอาดและปลอดภัย อยู่ในสถานที่ใช้ได้และไม่ก่ออันตรายต่อนักเรียน ครูและบุคลากรของโรงเรียน ๓. โรงเรียนมีบรรยากาศที่ส่งเสริมการจัดการเรียนรู้และจัดกิจกรรม ๔. คณะครูและนักเรียนมีการดูแลอาคารสถานที่และสภาพแวดล้อมให้มีความสะอาดถูกสุขลักษณะ	๑. โรงเรียนวางแผนและจัดสภาพแวดล้อมทางกายภาพและสังคมที่เอื้อต่อการจัดการเรียนรู้อย่างมีคุณภาพ ๒. อาคารสถานที่มีความมั่นคงสะอาดและปลอดภัย อยู่ในสถานที่ใช้ได้และไม่ก่ออันตรายต่อนักเรียน ครูและบุคลากรของโรงเรียน ๓. โรงเรียนมีบรรยากาศที่ส่งเสริมการจัดการเรียนรู้และจัดกิจกรรม ๔. คณะครูและนักเรียนมีการดูแลสภาพแวดล้อมให้มีความสะอาดถูกสุขลักษณะ	ดีเลิศ ยอดเยี่ยม ยอดเยี่ยม ดีเลิศ ดีเลิศ ดีเลิศ	ดีเลิศ ยอดเยี่ยม ยอดเยี่ยม ดีเลิศ ดีเลิศ ดีเลิศ	ดีเลิศ ยอดเยี่ยม ยอดเยี่ยม ดีเลิศ ดีเลิศ ดีเลิศ	ดีเลิศ ยอดเยี่ยม ยอดเยี่ยม ดีเลิศ ดีเลิศ ดีเลิศ	ดีเลิศ ยอดเยี่ยม ยอดเยี่ยม ดีเลิศ ดีเลิศ ดีเลิศ	นายสมชัย พันธุ์วิไล นายศักดิ์สิทธิ์ แก้วแดง

โครงการ ๒) โครงการพัฒนาระบบการบริหารจัดการสถานศึกษา

กิจกรรม	วัตถุประสงค์ของกิจกรรม	เป้าหมายกิจกรรม	ตัวชี้วัด	เป้าหมาย					ผู้รับผิดชอบ
				๒๕๖๕	๒๕๖๖	๒๕๖๗	๒๕๖๘	๒๕๖๙	
๑. โครงการพัฒนาระบบการบริหารจัดการสถานศึกษา	<p>๑. เพื่อส่งเสริมให้โรงเรียนมีการวางแผนการบริหารและการจัดการข้อมูลสารสนเทศอย่างเป็นระบบ</p> <p>๒. เพื่อส่งเสริมสนับสนุนให้โรงเรียนสามารถประยุกต์ใช้เทคโนโลยีสารสนเทศและการสื่อสารเพื่อการบริหารและการจัดการเรียนรู้ได้ตามศักยภาพ</p> <p>๓. เพื่อพัฒนาความรู้ทักษะการใช้เทคโนโลยีสารสนเทศและการสื่อสาร ในการแสวงหาความรู้แก่ครูและบุคลากรทางการศึกษา</p>	<p>เป้าหมายเชิงปริมาณ</p> <p>๑. ครูและบุคลากรทางการศึกษา ๑๐ คน</p> <p>เป้าหมายเชิงคุณภาพ</p> <p>๑. โรงเรียนมีการวางแผนการบริหารและการจัดการข้อมูลสารสนเทศอย่างเป็นระบบ</p> <p>๒. โรงเรียนสามารถประยุกต์ใช้เทคโนโลยีสารสนเทศและการสื่อสารเพื่อการบริหารและการจัดการเรียนรู้ได้ตามศักยภาพ</p> <p>๓. ครูและบุคลากรทางการศึกษาได้พัฒนาความรู้ทักษะการใช้เทคโนโลยีและการสื่อสาร</p>	<p>๑. โรงเรียนมีการวางแผนการบริหารและการจัดการข้อมูลสารสนเทศอย่างเป็นระบบ</p> <p>๒. โรงเรียนสามารถประยุกต์ใช้เทคโนโลยีสารสนเทศและการสื่อสารเพื่อการบริหารและการจัดการเรียนรู้ได้ตามศักยภาพ</p> <p>๓. ร้อยละของครูและบุคลากรทางการศึกษาได้พัฒนาความรู้ทักษะการใช้เทคโนโลยีและการสื่อสาร</p>	ดีเลิศ	ดีเลิศ	ดีเลิศ	ดีเลิศ	ดีเลิศ	นางวิโรลักษณ์ แก้วแดง

ยุทธศาสตร์ที่ ๓ ครูและบุคลากรทางการศึกษาจัดการเรียนการสอนที่เน้นผู้เรียนเป็นสำคัญอย่างมีคุณภาพ

กลยุทธ์ ๑) จัดการเรียนรู้ผ่านกระบวนการคิดและปฏิบัติจริง สามารถนำไปประยุกต์ใช้ในชีวิตได้

๓.๑ ส่งเสริมให้ครูและบุคลากรทางการศึกษาจัดกิจกรรมการเรียนรู้ตามมาตรฐานการเรียนรู้และตัวชี้วัดตามหลักสูตรสถานศึกษามีแผนการจัดการเรียนรู้ที่เน้นให้นักเรียนเรียนรู้ผ่านกระบวนการคิดและปฏิบัติจริง

๓.๒ ส่งเสริมให้ครูและบุคลากรทางการศึกษาจัดกิจกรรมการเรียนรู้สำหรับนักเรียนที่มีความต้องการพิเศษ ที่ตอบสนองความแตกต่างระหว่างบุคคล

๓.๓ ส่งเสริมให้ครูและบุคลากรทางการศึกษาจัดกิจกรรมให้ผู้เรียนได้ฝึกทักษะ แสดงออก นำเสนอผลงาน แสดงความคิดเห็น คิดเป็น แก้ปัญหาเป็น รักการอ่าน และแสวงหาความรู้ด้วยตนเอง

กลยุทธ์ ๒) ใช้สื่อ เทคโนโลยีสารสนเทศ และแหล่งเรียนรู้ที่เอื้อต่อการเรียนรู้

๓.๔ ส่งเสริมให้ครูและบุคลากรทางการศึกษาจัดกิจกรรม โดยใช้สื่อเทคโนโลยีเพื่อการเรียนการสอน

๓.๕ ส่งเสริมให้ครูและบุคลากรทางการศึกษาจัดกิจกรรมให้ผู้เรียนได้เรียนรู้จากแหล่งเรียนรู้ในชุมชนและภูมิปัญญาท้องถิ่น ในการจัดกิจกรรมการเรียนการสอน

กลยุทธ์ ๓) มีการบริหารจัดการชั้นเรียนเชิงบวก

๓.๖ ส่งเสริมให้ครูและบุคลากรทางการศึกษาจัดกิจกรรมการจัดการชั้นเรียน โดยใช้การมีปฏิสัมพันธ์เชิงบวก ให้เด็กรักครู ครูรักเด็ก เด็กรักเด็ก

๓.๗ ส่งเสริมให้ครูและบุคลากรทางการศึกษานักเรียนรักการเรียนรู้อ และเรียนรู้ร่วมกันได้อย่างมีความสุข

กลยุทธ์ ๔) ตรวจสอบและประเมินผู้เรียนอย่างเป็นระบบ และนำผลมาพัฒนาผู้เรียน

๓.๘ ส่งเสริมให้ครูและบุคลากรทางการศึกษามีการวัดและประเมินคุณภาพการจัดการเรียนรู้อย่างเป็นระบบ หลากหลาย และประเมินผู้เรียนจากสภาพจริง

๓.๙ ส่งเสริมให้ครูและบุคลากรทางการศึกษาใช้เครื่องมือ และวิธีการวัดและประเมินผล ที่เหมาะสมกับรูปแบบการจัดการเรียนรู้ และนำข้อมูลการประเมินผล ไปพัฒนาการเรียนรู้ของนักเรียน

กลยุทธ์ ๕) มีการแลกเปลี่ยนเรียนรู้และให้ข้อมูลสะท้อนกลับเพื่อปรับปรุงการจัดการเรียนรู้

๓.๑๐ ส่งเสริม สนับสนุนให้ครู ผู้ปกครอง และผู้ที่มีส่วนเกี่ยวข้อง ร่วมกันแลกเปลี่ยนความรู้ และประสบการณ์ เพื่อนำไปปรับปรุง พัฒนาการจัดการเรียนรู้

โครงการ ๑) โครงการพัฒนากระบวนการเรียนรู้ที่เน้นผู้เรียนเป็นสำคัญ

ส่วนที่ ๕

การบริหารแผนสู่การปฏิบัติ

บทบาทของผู้ที่เกี่ยวข้องกับการพัฒนาการศึกษาของสถานศึกษา

บทบาทหน้าที่ของผู้ที่เกี่ยวข้องกับการพัฒนาการศึกษาของสถานศึกษา เพื่อให้การจัดการศึกษาบรรลุวัตถุประสงค์และเป้าหมาย ดังนี้

๑. บทบาทของคณะกรรมการสถานศึกษาขั้นพื้นฐาน

๑.๑ ให้ข้อมูลและร่วมวิเคราะห์ข้อมูลสารสนเทศเกี่ยวกับชุมชน สภาพปัญหาและความต้องการของผู้ปกครอง ท้องถิ่น ชุมชน ความต้องการของชุมชน แหล่งเรียนรู้ ภูมิปัญญา วิทยากรท้องถิ่น การสนับสนุนจากชุมชน คุณภาพผู้เรียน และการศึกษาต่อ

๑.๒ ร่วมกำหนดวิสัยทัศน์ พันธกิจ เป้าหมาย และความสำเร็จของสถานศึกษา

๑.๓ พิจารณาให้ความเห็นชอบแผนพัฒนาการจัดการศึกษาของสถานศึกษาที่มุ่งคุณภาพตามมาตรฐานการศึกษาของสถานศึกษา และแผนปฏิบัติการประจำปี ตลอดจนแจ้งงบประมาณและทรัพยากรอื่นที่เกี่ยวข้อง

๑.๔ กำกับ ติดตามการดำเนินงานตามแผนของสถานศึกษา

๒. บทบาทของผู้อำนวยการโรงเรียน

๒.๑ วิเคราะห์ ศึกษา นโยบาย ยุทธศาสตร์การจัดการศึกษาของชาติ กระทรวง กรม จังหวัด เขต พื้นที่การศึกษา และสภาพความต้องการของท้องถิ่นชุมชน สภาพการ จัดการศึกษา สภาพปัญหาและความต้องการจำเป็นอย่างเป็นระบบ นำมากำหนดวิสัยทัศน์ พันธกิจ เป้าหมาย และความสำเร็จของสถานศึกษา ร่วมกับบุคลากรและผู้มีส่วนเกี่ยวข้องทุกฝ่าย

๒.๒ ส่งเสริมความรู้ ความเข้าใจ และความตระหนักในเรื่องการประกันคุณภาพการศึกษากับครู บุคลากร และผู้เกี่ยวข้องทุกฝ่ายรวมทั้งการจัดระบบประกันคุณภาพภายในของสถานศึกษา

๒.๓ แต่งตั้งคณะกรรมการ คณะทำงาน และมอบหมายหน้าที่ความรับผิดชอบในการดำเนินงานตามกระบวนการในการประกันคุณภาพการศึกษา รวมทั้งการกำหนดบทบาทหน้าที่และแนวทางความร่วมมือของครู ผู้เรียน ผู้ปกครอง องค์กรชุมชน และองค์กรปกครองส่วนท้องถิ่น

๒.๔ จัดสรรงบประมาณและทรัพยากร เพื่อใช้ในแผนพัฒนาการจัดการศึกษาของสถานศึกษาที่มุ่งคุณภาพตามมาตรฐานการศึกษาของสถานศึกษา (ระยะ ๓-๕ ปี) และแผนปฏิบัติการประจำปี

๒.๕ ร่วมประชุมปฏิบัติการและร่วมระดมพลังสมองในการจัดทำแผนพัฒนาการจัดการศึกษาของสถานศึกษาที่มุ่งคุณภาพตามมาตรฐานการศึกษาของสถานศึกษา (ระยะ ๓-๕ ปี) และแผนปฏิบัติการประจำปี

๒.๖ สนับสนุน อำนวยความสะดวก รวมทั้งการแก้ไขปัญหาอุปสรรคต่างๆ ในการจัดทำแผนพัฒนาการจัดการศึกษาของสถานศึกษาที่มุ่งคุณภาพตามมาตรฐานการศึกษาของสถานศึกษา (ระยะ ๓-๕ ปี) และแผนปฏิบัติการประจำปี

๒.๗ ตรวจสอบ กำกับ ติดตาม กระบวนการจัดทำแผน รวมทั้งจัดให้มีการประเมินคุณภาพของแผนพัฒนาการจัดการศึกษา ของสถานศึกษาที่มุ่งคุณภาพตามมาตรฐานการศึกษาของสถานศึกษา (ระยะ ๓-๕ ปี) และแผนปฏิบัติการประจำปี

๒.๘ จัดให้มีการประเมินคุณภาพภายในตามมาตรฐานการศึกษาของสถานศึกษา และจัดทำรายงานผลการปฏิบัติงานประจำปีนำเสนอ ต่อผู้ที่เกี่ยวข้อง และใช้เป็นข้อมูลในการจัดทำแผนพัฒนาการจัดการศึกษาของสถานศึกษาที่มุ่งคุณภาพตามมาตรฐานการศึกษาของสถานศึกษา (ระยะ ๓-๕ ปี) ต่อไป

๓. บทบาทของผู้ช่วยผู้อำนวยการโรงเรียน/หัวหน้ากลุ่ม/หัวหน้างาน/หัวหน้ากลุ่มสาระการเรียนรู้

๓.๑ สรุปข้อมูลสารสนเทศเกี่ยวกับผลการดำเนินงานของสถานศึกษา ผลการประเมินคุณภาพผู้เรียน ผลงานดีเด่นของผู้เรียน ศักยภาพของครู สภาพการจัดการเรียนการสอน สภาพปัญหาและความต้องการจำเป็น นโยบาย ยุทธศาสตร์การพัฒนาคุณภาพการศึกษา ความต้องการของผู้ปกครอง ผู้เรียน และชุมชน

๓.๒ ร่วมประชุมหารือ สัมมนา วิเคราะห์สภาพการจัดการศึกษาของสถานศึกษา สภาพปัญหาและความต้องการจำเป็น กำหนดวิสัยทัศน์ พันธกิจ เป้าหมาย และความสำเร็จของสถานศึกษา ร่วมกับบุคลากรและผู้มีส่วนเกี่ยวข้องทุกฝ่าย รวมทั้งกำหนดเป้าหมาย /ความสำเร็จสู่การพัฒนางานในหน้าที่รับผิดชอบ

๓.๓ ดำเนินกิจกรรม /โครงการ สรุปรวบรวมรายงาน และประเมินผลกิจกรรม /โครงการตามแผนพัฒนาการจัดการศึกษาของสถานศึกษาที่มุ่งคุณภาพตามมาตรฐานการศึกษาของสถานศึกษา (ระยะ ๓-๕ ปี) และแผนปฏิบัติการประจำปี

๔. บทบาทหน้าที่ของครูผู้สอน

๔.๑ การเตรียมการสอน

- ๑) ศึกษาหลักสูตร
- ๒) จัดทำแผน
- ๓) การจัดหา
- ๔) การวัดผลประเมินผล

๔.๒ การสอนซ่อม/เสริม

- ๑) การวิเคราะห์
- ๒) การเลือกวิธี
- ๓) ดำเนินการสอน

๔.๓ การสอนแทน

- ๑) สอนแทนเนื่องจาก
- ๒) สอนแทนเนื่องจาก

๔.๔ การส่งเสริมการสอน

- ๑) การตรวจ
- ๒) การปฏิบัติงาน

๔.๕ การจัดสภาพห้องเรียนที่เอื้อต่อการจัดการเรียนการสอน

๔.๖ การจัดกิจกรรมนักเรียน

- ๑) การดูแล
- ๒) การอบรม
- ๓) การควบคุม
- ๔) การตรวจสอบสุขภาพ

๔.๗ การปฏิบัติงานอื่นที่ได้รับมอบหมาย

๕. บทบาทหน้าที่ของบุคลากรอื่น

๕.๑ ให้ข้อมูลและร่วมวิเคราะห์ข้อมูลสารสนเทศเกี่ยวกับชุมชน สภาพปัญหาและความต้องการของผู้ปกครองและผู้เรียน การช่วยเหลือสนับสนุนโรงเรียน การพัฒนาคุณภาพผู้เรียน และการศึกษาต่อ

๕.๒ ร่วมประชุมหารือ สัมมนาเพื่อกำหนดวิสัยทัศน์ พันธกิจ เป้าหมาย และความสำเร็จของสถานศึกษากับบุคลากรและผู้มีส่วนเกี่ยวข้องทุกฝ่าย

๕.๓ ให้การสนับสนุนการใช้งบประมาณและทรัพยากรเพื่อใช้ตามแผนพัฒนาการจัดการศึกษาของสถานศึกษาที่มุ่งคุณภาพตามมาตรฐานการศึกษาของสถานศึกษาและแผนปฏิบัติการประจำปี

๕.๔ ร่วมนำเสนอและสะท้อนผลจากการประเมินคุณภาพภายในตามมาตรฐานการศึกษาของสถานศึกษา สู่กระบวนการพัฒนาคุณภาพการศึกษาของสถานศึกษาในปีถัดไป

ปัจจัยแห่งความสำเร็จในการปฏิบัติงานตามภารกิจภายใน ๕ ปี ไปสู่การปฏิบัติ

ในการบริหารจัดการและดำเนินงานตามภารกิจภายใน ๕ ปี (พ.ศ. ๒๕๖๕ – ๒๕๖๙) ของโรงเรียนจะประสบความสำเร็จและบรรลุตามเป้าหมายที่กำหนดไว้ได้หรือไม่นั้น จำเป็นที่จะต้องดำเนินการกำกับติดตาม ประเมินผล ประกอบด้วยปัจจัยหลักดังนี้

๑. ความเชื่อมโยงระหว่างโรงเรียนกับสำนักงานเขตพื้นที่การศึกษาประถมศึกษาศรีสะเกษ เขต ๑

เมื่อโรงเรียนบ้านพันลำ ได้จัดทำแผนพัฒนาการจัดการศึกษา ปีการศึกษา ๒๕๖๕ – ๒๕๖๙ เสร็จเรียบร้อยแล้วโรงเรียนจะต้องแจ้งให้ผู้ที่รับผิดชอบในกิจกรรมโครงการต่างๆ ทราบเพื่อเตรียมความพร้อมและดำเนินการให้บรรลุ เป้าหมาย และครอบคลุมตามตัวชี้วัดที่กำหนด พร้อมทั้งการปฏิบัติตามแผนพัฒนาการจัดการศึกษา ปีการศึกษา ๒๕๖๕ – ๒๕๖๙

๒. แนวทางการติดตาม ตรวจสอบและประเมินผล

เพื่อให้แผนพัฒนาการจัดการศึกษา ปีการศึกษา ๒๕๖๕ – ๒๕๖๙ เป็นแนวทางในการนำกลยุทธ์สู่การปฏิบัติอย่างเป็นรูปธรรม จึงได้กำหนดแนวทางในการติดตามและประเมินผล ดังนี้

๒.๑ การติดตามความก้าวหน้าประจำปี (Annual review) เป็นการติดตามความก้าวหน้าของตัวชี้วัดในแต่ละกลยุทธ์ เพื่อตรวจสอบถึงผลงานที่เกิดขึ้นจริงเปรียบเทียบกับเป้าหมายที่กำหนดอันจะนำไปสู่การทบทวน ปรับปรุง แก้ไขเป้าหมายและกลยุทธ์ให้มีความเหมาะสมต่อไป

๒.๒ การประเมินผลในระยาระยะครึ่งแผน (Mid-term evaluation) เป็นการประเมินผลในช่วงปีแรกของแผน คือ เมื่อสิ้นสุดปี พ.ศ. ๒๕๖๕ ทั้งนี้เพื่อทบทวนผลความก้าวหน้าและปัญหาอุปสรรค รวมทั้งทบทวนกลยุทธ์ ตัวชี้วัด เป้าหมาย หรือการปรับเปลี่ยนแผนปฏิบัติการให้มีความเหมาะสม

๒.๓ การประเมินผลเมื่อสิ้นสุดแผน (Summative evaluation) เป็นการประมวลผลแผนพัฒนาการศึกษาขั้นพื้นฐาน เมื่อสิ้นสุดปี พ.ศ. ๒๕๖๙ เพื่อสรุปผลการปฏิบัติงานและผลสัมฤทธิ์ที่เกิดขึ้น

๓. การจัดทำรายงานประจำปี(SAR)

โรงเรียนบ้านพันลำ จะต้องจัดทำรายงานประจำปีเพื่อเปิดเผยและแสดงให้เห็นถึงข้อมูลสารสนเทศเกี่ยวกับผลสัมฤทธิ์ตามที่ได้ลงมือปฏิบัติแล้ว

ภาคผนวก

บันทึกการให้ความเห็นชอบ
แผนพัฒนาการจัดการศึกษา ปีการศึกษา ๒๕๖๕ - ๒๕๖๙
ของโรงเรียนบ้านพันลำ

ที่ประชุมคณะกรรมการสถานศึกษาขั้นพื้นฐานโรงเรียนบ้านพันลำ ครั้งที่ ๑ /๒๕๖๕
เมื่อวันที่ ๗ เดือน เมษายน พ.ศ. ๒๕๖๕ ได้พิจารณาแผนพัฒนาการจัดการศึกษา ปีการศึกษา
๒๕๖๕ - ๒๕๖๙ ของโรงเรียนบ้านพันลำ แล้ว

เห็นชอบให้ดำเนินการตามแผนพัฒนาการจัดการศึกษา ปีการศึกษา ๒๕๖๕ - ๒๕๖๙ ได้

(ลงชื่อ)

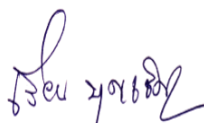

(นายเรียน บุญเชิญ)

ประธานกรรมการสถานศึกษาขั้นพื้นฐาน
โรงเรียนบ้านพันลำ

การศึกษาสถานภาพของโรงเรียนบ้านพันลำ

โรงเรียนบ้านพันลำ มีภารกิจในการจัดการศึกษาออกเป็น ๔ กลุ่มงาน ได้แก่ กลุ่มบริหารงานวิชาการ, กลุ่มบริหารงานบุคคล, กลุ่มบริหารงบประมาณ และกลุ่มบริหารทั่วไป จากการศึกษาถึงปัจจัยที่ส่งผลกระทบต่อพัฒนาการศึกษา ด้วยการวิเคราะห์สภาพแวดล้อมภายนอกและสภาพแวดล้อมภายใน โดยใช้เทคนิค SWOT (SWOT Analysis) ผลการวิเคราะห์สภาพแวดล้อม / ประเมินสถานภาพของสถานศึกษา สรุปได้ดังนี้

ผลการวิเคราะห์สภาพแวดล้อมภายนอก

ปัจจัยภายนอก

ผลการวิเคราะห์สภาพแวดล้อมภายนอกของโรงเรียนบ้านพันลำนั้น ปรากฏว่า สภาพแวดล้อมภายนอกมีอุปสรรคและโอกาส ดังนี้ คือ

สถานภาพของสถานศึกษา

๑. ปัจจัยภายนอกต่อการจัดการศึกษา

โอกาส (Opportunity)	อุปสรรค (Threat)
<p>ด้านสังคมและวัฒนธรรม</p> <p>๑. ชุมชนต้องการให้บุตรหลานมีการศึกษาสูงขึ้นส่งผลให้อัตราการศึกษาต่อเพิ่มขึ้น</p> <p>๒. ชุมชนให้การสนับสนุนงบประมาณ ส่งผลให้โรงเรียนมีสื่อการเรียนการสอนเพิ่มขึ้น</p> <p>๓. ชุมชนให้ความร่วมมือในการจัดกิจกรรมต่าง ๆ ส่งผลให้เกิดความสัมพันธ์อันดีระหว่างโรงเรียนกับชุมชน</p> <p>๔. ชุมชนมีส่วนร่วมในการจัดบรรยากาศสภาพแวดล้อมในโรงเรียน ส่งผลให้บรรยากาศในโรงเรียนเอื้อต่อการจัดกิจกรรมการเรียนการสอน</p> <p>๕. โรงเรียนอยู่ในหมู่บ้าน ส่งผลให้นักเรียนมีความสะดวกในการเดินทางประหยัดค่าใช้จ่าย การเดินทางมีความปลอดภัยและครอบครัวมีความอบอุ่น</p> <p>๖. ชุมชนมีความเข้มแข็งทางด้านประเพณีและวัฒนธรรมท้องถิ่น ส่งเสริมให้นักเรียนมีจิตสำนึกในการอนุรักษ์วัฒนธรรมและประเพณีท้องถิ่น สำนึกรักบ้านเกิด</p> <p>๗. ผู้ปกครองมีความเข้าใจในการปฏิบัติงานของบุคลากรในโรงเรียน ทำให้การประสานงานระหว่างโรงเรียนกับชุมชนดำเนินไปด้วยดี</p>	<p>๑. ชุมชนมีปัญหาด้านสิ่งแวดล้อม เช่น สุรา บุหรี่ส่งผลให้นักเรียนมีพฤติกรรมที่เสี่ยงต่อการติดยาเสพติด</p> <p>๒. ชุมชนบางส่วนเล่นการพนัน เป็นแบบอย่างที่ไม่ดีส่งผลให้นักเรียนมีพฤติกรรมที่ไม่เหมาะสม</p> <p>๓. ผู้ปกครองบางครอบครัวมีเวลาค่อนข้างน้อยในการดูแลบุตรหลาน เนื่องจากต้องประกอบอาชีพเกษตรกรรม</p> <p>๔. ชุมชนนำสารเคมีมาใช้ในการทำการเกษตรส่งผลให้ชุมชนมีสารพิษตกค้างซึ่งเป็นอันตรายต่อร่างกายในภายหลัง</p> <p>๕. ชุมชนมีค่านิยมการส่งบุตรหลานเข้าเรียนในโรงเรียนระดับอำเภอ ระดับจังหวัด</p>

โอกาส (Opportunity)	อุปสรรค (Threat)
<p>ด้านเทคโนโลยี</p> <p>๑. ในชุมชนมีศูนย์ประชาสัมพันธ์หมู่บ้าน ทำให้การประชาสัมพันธ์ข้อมูลข่าวสารในชุมชนเป็นไปอย่างรวดเร็ว ส่งผลให้การประสานสัมพันธ์ระหว่างชุมชนกับโรงเรียนมีประสิทธิภาพมากยิ่งขึ้น</p> <p>๒. ชุมชนเข้าถึงเครือข่ายอินเทอร์เน็ตได้ง่ายขึ้นส่งผลให้การสื่อสารและการค้นหาข้อมูลได้รวดเร็วขึ้น</p> <p>๓. ชุมชนนำเทคโนโลยีมาใช้ในการเผยแพร่สื่อบทเรียนดิจิทัล ปัญหาในท้องถิ่นส่งผลให้โรงเรียนสามารถใช้ประโยชน์จากภูมิปัญญาท้องถิ่นได้อย่างเต็มที่</p> <p>๔. ชุมชนนำเทคโนโลยีมาใช้ในการประกอบอาชีพช่วยประหยัดเวลาและแรงงาน ส่งผลให้มีผลผลิตจากการเกษตรมากขึ้น</p>	<p>๑. เทคโนโลยีมีการเปลี่ยนแปลงอยู่เสมอๆ ทำให้ผู้ประกอบการบางส่วนเข้าไม่ถึงเทคโนโลยีส่งผลให้นักเรียนใช้เทคโนโลยีในทางที่ไม่เหมาะสม</p>
<p>ด้านเศรษฐกิจ</p> <p>๑. ผู้ปกครองส่วนใหญ่ในเขตพื้นที่บริการมีรายได้ดี ส่งผลให้ผู้ปกครองสามารถสนับสนุนการจัดการเรียนการสอนของโรงเรียนได้เป็นอย่างดี</p> <p>๒. นักเรียนสามารถหารายได้พิเศษระหว่างเรียนได้จากการประกอบอาชีพของผู้ปกครองในชุมชน</p> <p>๓. ชุมชนมีการปลูกพืชหมุนเวียนมีรายได้ตลอดทั้งปี ส่งผลให้ชุมชนไม่ย้ายถิ่นฐานเข้าเมืองใหญ่ ทำให้มีโอกาสในการส่งบุตรหลานเข้าศึกษาต่อในระดับที่สูง</p>	<p>๑. ผู้ปกครองบางส่วนทุ่มเทให้การประกอบอาชีพ ไม่มีเวลาเอาใจใส่บุตรหลานจึงส่งผลให้บุตรหลานมีพฤติกรรมที่ไม่พึงประสงค์</p> <p>๒. ภาวะทางเศรษฐกิจในปัจจุบันทำให้ค่าครองชีพของชุมชนสูงขึ้น ทำให้ผู้ปกครองมีภาระค่าใช้จ่ายเพิ่มมากขึ้น</p> <p>๓. ชุมชนมีภาวะเศรษฐกิจดีขึ้น ทำให้นักเรียนใช้จ่ายอย่างฟุ่มเฟือย</p>
<p>ด้านการเมืองและกฎหมาย</p> <p>๑. รัฐบาลมีนโยบายโครงการสนับสนุนค่าใช้จ่ายในการจัดการศึกษาตั้งแต่ระดับอนุบาลจนจบการศึกษาขั้นพื้นฐาน ส่งผลให้ผู้ปกครองลดภาระค่าใช้จ่ายในด้านวัสดุอุปกรณ์ในการเรียน</p> <p>๒. รัฐธรรมนูญแห่งราชอาณาจักรไทย พุทธศักราช ๒๕๖๐ กำหนดให้บุคคลมีสิทธิเท่าเทียมกันในการรับการศึกษาขั้นพื้นฐาน ๑๒ ปี ส่งผลให้มีการพัฒนาศักยภาพของผู้เรียนและเป็นการสร้างโอกาสทางการศึกษามากขึ้น</p> <p>๓. นโยบายค่านิยมหลักของคนไทย ๑๒ ประการ ส่งผลให้นักเรียนมีคุณลักษณะอันพึงประสงค์</p> <p>๔. รัฐบาลมีนโยบายกองทุนเสมอภาคทางการศึกษา (กสศ.) ส่งผลให้นักเรียนได้รับโอกาสทางการศึกษาต่อในระดับที่สูงขึ้น</p> <p>๕. พระราชบัญญัติการศึกษาแห่งชาติ พ.ศ. ๒๕๔๒ และฉบับปรับปรุงแก้ไขเพิ่มเติม ตามมาตรา ๑๕ ให้โรงเรียนจัดการศึกษาในรูปแบบใดรูปแบบหนึ่งหรือทั้งสามรูปแบบก็ได้ ส่งผลให้ชุมชนมีโอกาสทางการศึกษามากขึ้น</p>	<p>๑. ผู้ปกครองขาดความรู้ความเข้าใจเกี่ยวกับ พ.ร.บ. การศึกษาแห่งชาติ พ.ศ. ๒๕๔๒ และฉบับปรับปรุงแก้ไขเพิ่มเติม ส่งผลให้ขาดสิทธิและหน้าที่ทางการศึกษา</p> <p>๒. ระบบการจัดสรรงบประมาณไม่สอดคล้องกับความต้องการที่แท้จริงของโรงเรียน</p> <p>๓. นโยบายการศึกษามีการปรับเปลี่ยนบ่อยครั้งส่งผลให้การพัฒนาระบบการจัดการศึกษาขาดความต่อเนื่อง</p>

ปัจจัยภายใน

ผลการวิเคราะห์สภาพแวดล้อมภายในปรากฏว่ามี จุดอ่อนและจุดแข็ง ดังนี้ คือ

๒ ปัจจัยภายในต่อการจัดการศึกษา

จุดแข็ง (Strength)	จุดอ่อน(Weakness)
<p>ด้านโครงสร้างและนโยบาย</p> <p>๑. โรงเรียนมีการจัดโครงสร้างการบริหารที่ชัดเจนทำให้การบริหารงานเป็นไปอย่างมีระบบเกิดความคล่องตัวในการปฏิบัติงาน</p> <p>๒. โรงเรียนมีนโยบายการบริหารจัดการโดยใช้โรงเรียนเป็นฐาน(SBM) ส่งผลให้ทุกกลุ่มงานมีส่วนร่วมในการบริหารจัดการศึกษา</p> <p>๓. โรงเรียนมีการกำหนดแนวทางการปฏิบัติงานร่วมกันไว้อย่างชัดเจน ส่งผลให้การดำเนินงานขององค์กรบรรลุตามวัตถุประสงค์ทำให้เกิดประสิทธิภาพและประสิทธิผล</p> <p>๔. โรงเรียนจัดให้มีระบบการดูแลช่วยเหลือนักเรียน ทำให้เข้าถึงปัญหาของนักเรียน ส่งผลให้มีการป้องกันแก้ไขส่งเสริมและพัฒนาให้นักเรียนทุกกลุ่ม</p> <p>๕. โรงเรียนมีการจัดทำคำสั่งมอบหมายหน้าที่ตรงตามความรู้ความสามารถของบุคลากร ส่งผลให้การทำงานเกิดประสิทธิภาพและประสิทธิผล</p>	<p>๑.โรงเรียนมีการจัดโครงสร้างการบริหารที่ชัดเจนทำให้การบริหารงานเป็นไปอย่างมีระบบ แต่ขาดการรายงานผลการนิเทศติดตามอย่างเป็นระบบและต่อเนื่อง</p> <p>๒. โรงเรียนประชาสัมพันธ์และเผยแพร่ข้อมูลสารสนเทศไม่ต่อเนื่อง ส่งผลให้ทุกภาคส่วนที่เกี่ยวข้องได้รับข้อมูลที่ไม่น่าเป็นปัจจุบัน</p>
<p>ด้านผลผลิตและการบริการ</p> <p>๑. โรงเรียนจัดการเรียนการสอนโดยเน้นผู้เรียนเป็นสำคัญ เปิดโอกาสให้นักเรียนเลือกเรียนตามความสนใจและความถนัด ส่งผลให้นักเรียนได้มีโอกาสปฏิบัติจริงและนำไปใช้ในชีวิตประจำวันได้</p> <p>๒. โรงเรียนมีการจัดสภาพแวดล้อมที่เอื้อต่อการเรียนการสอนและมีแหล่งเรียนรู้ตามธรรมชาติ ส่งผลให้นักเรียนมีความสุขในการเรียนและมีผลสัมฤทธิ์ทางการเรียนสูงขึ้น</p> <p>๓. โรงเรียนจัดกิจกรรมส่งเสริมด้านสุนทรียภาพทางศิลปะดนตรีและกีฬา ทำให้นักเรียนมีสุขภาพกายและสุขภาพจิตที่ดี</p> <p>๔. โรงเรียนจัดการเรียนการสอนแบบโครงงาน ส่งผลให้นักเรียนเกิดทักษะในการจัดการส่งเสริมการหารายได้ระหว่างเรียน นักเรียนรู้จักพึ่งตนเอง รักการทำงาน มีเจตคติที่ดีต่ออาชีพสุจริต สามารถทำงานร่วมกับผู้อื่นได้</p> <p>๕. โรงเรียนและชุมชนร่วมกันจัดกิจกรรมตามขนบธรรมเนียมประเพณีของท้องถิ่นทำให้นักเรียนเกิดจิตสำนึกในการอนุรักษ์ศิลปวัฒนธรรมไทยและท้องถิ่น</p> <p>๖. โรงเรียนมีการระดมทรัพยากรทางการศึกษาเพื่อการศึกษา</p> <p>๗. โรงเรียนจัดให้มีห้องปฏิบัติการคอมพิวเตอร์ส่งผลให้นักเรียนมีทักษะทางด้านICT</p> <p>๘. โรงเรียนส่งเสริมเด็กเก่งให้มีความเป็นเลิศ และแก้ไขข้อบกพร่องของนักเรียนอ่อนให้มีศักยภาพสูงขึ้น</p> <p>๙. โรงเรียนส่งเสริมการศึกษาด้านอาชีพ เพื่อการมีงานทำ</p>	<p>๑. นักเรียนมีการใช้เทคโนโลยีที่ไม่เหมาะสม</p> <p>๒. นักเรียนบางส่วนขาดความตระหนักในบทบาทและหน้าที่ของตนเอง</p> <p>๓. นักเรียนบางส่วนขาดทักษะการแสวงหาความรู้เพิ่มเติม</p> <p>๔. นักเรียนขาดจิตสำนึกในการรักษาทรัพย์สินของโรงเรียน</p>

จุดแข็ง (Strength)	จุดอ่อน(Weakness)
<p>ด้านบุคลากร</p> <p>๑. บุคลากรมีคุณธรรม จริยธรรมและจรรยาบรรณความเป็นครู ทำให้นักเรียนยึดเป็นแบบอย่างที่ดี</p> <p>๒. ครูและบุคลากรเป็นผู้มีความรู้ความสามารถ เป็นผู้นำทางวิชาการ</p> <p>๒. บุคลากรมีความเสียสละต่อภารกิจการปฏิบัติงาน ส่งผลให้การพัฒนาของโรงเรียนก้าวหน้าอย่างต่อเนื่อง</p> <p>๓. บุคลากรมีขวัญและกำลังใจทำให้การปฏิบัติงานมีประสิทธิภาพเป็นไปอย่างมีความสุข</p> <p>๔. บุคลากรมีความสามัคคี และมีความสัมพันธ์ที่ดีกับชุมชน</p> <p>๕. คณะกรรมการสถานศึกษามีส่วนร่วมในการกำกับ ส่งเสริมและสนับสนุนกิจการของสถานศึกษา</p>	<p>๑. บุคลากรบางกลุ่มสาระการเรียนรู้ไม่เพียงพอทำให้การจัดครูเข้าสอนไม่ตรงตามวิชาเอก</p> <p>๒. โรงเรียนขาดบุคลากรสายสนับสนุนการสอนทำให้การปฏิบัติงานมีประสิทธิภาพน้อย</p> <p>๓. บุคลากรนำเทคโนโลยีสารสนเทศมาช่วยในการจัดการเรียนการสอนน้อย</p> <p>๔. บุคลากรขาดทักษะในการผลิตสื่อและใช้สื่อนวัตกรรมทางการศึกษา</p>
<p>ด้านประสิทธิภาพทางการเงิน</p> <p>๑. โรงเรียนส่งเสริมให้มีการระดมทรัพยากรทางการศึกษาจากชุมชน เพื่อสนับสนุนการจัดกิจกรรมการเรียนการสอน</p> <p>๒. โรงเรียนมีเงินรายได้จากผลผลิตยางพารา</p>	<p>๑. โรงเรียนได้รับจัดสรรงบประมาณค่าจัดการเรียนการสอนไม่เพียงพอต่อการบริหารจัดการ</p>
<p>ด้านวัสดุทรัพยากร</p> <p>๑. โรงเรียนมีความพร้อมด้านอาคารสถานที่ที่สามารถให้บริการแก่ชุมชน</p> <p>๒. โรงเรียนมีเครือข่ายอินเทอร์เน็ตที่สามารถให้บริการแก่ชุมชน</p> <p>๓. โรงเรียนมีความพร้อมด้านสื่อเทคโนโลยีและอุปกรณ์การเรียนการสอน</p>	<p>๑. หนังสือ สื่อ วัสดุและอุปกรณ์ในห้องสมุดมีปริมาณไม่เพียงพอต่อการให้บริการ</p> <p>๒. โรงเรียนมีห้องปฏิบัติการต่าง ๆ ไม่เพียงพอทำให้ไม่สามารถจัดการเรียนการสอนที่หลากหลายส่งผลให้นักเรียนขาดทักษะในการปฏิบัติงาน</p> <p>๓. โรงเรียนขาดวัสดุ อุปกรณ์ด้านคอมพิวเตอร์ ไม่เพียงพอต่อการจัดการเรียนการสอน</p>
<p>ด้านบริหารจัดการ</p> <p>๑. โรงเรียนส่งเสริมการพัฒนาบุคลากรอย่างต่อเนื่องทำให้บุคลากรได้รับข้อมูล ข่าวสาร ความรู้ใหม่ๆ มีขวัญและกำลังใจ ส่งผลให้การพัฒนาโรงเรียนเป็นไปอย่างต่อเนื่อง</p> <p>๒. ผู้บริหารมีวิสัยทัศน์และภาวะผู้นำทางการศึกษา ทำให้บุคลากรมีความชัดเจนในแนวทางการทำงาน ส่งผลให้การปฏิบัติงานเป็นไปอย่างมีระบบและมีประสิทธิภาพ</p> <p>๓. โรงเรียนมีระบบการประกันคุณภาพภายในยึดการมีส่วนร่วม ทำให้การพัฒนาโรงเรียนเป็นไปอย่างเป็นระบบ ชุมชนเกิดความเชื่อมั่นและศรัทธา</p>	<p>๑. โรงเรียนมีระบบสารสนเทศแต่ยังไม่มีการนำมาใช้ในการบริหารจัดการเท่าที่ควร</p>

สถานภาพของสถานศึกษา

เมื่อพิจารณาโดยรวมแล้วโรงเรียนบ้านพันลำ พิจารณาปัจจัยภายนอกมี ๔ ส่วนปัจจัยภายใน ๖ ส่วน พบว่าโรงเรียนบ้านพันลำ มีสภาพโน้มเอียงไปในตำแหน่ง “STAR”

แผนภูมิสรุปการประเมินสถานภาพองค์กรของโรงเรียนบ้านพันลำ

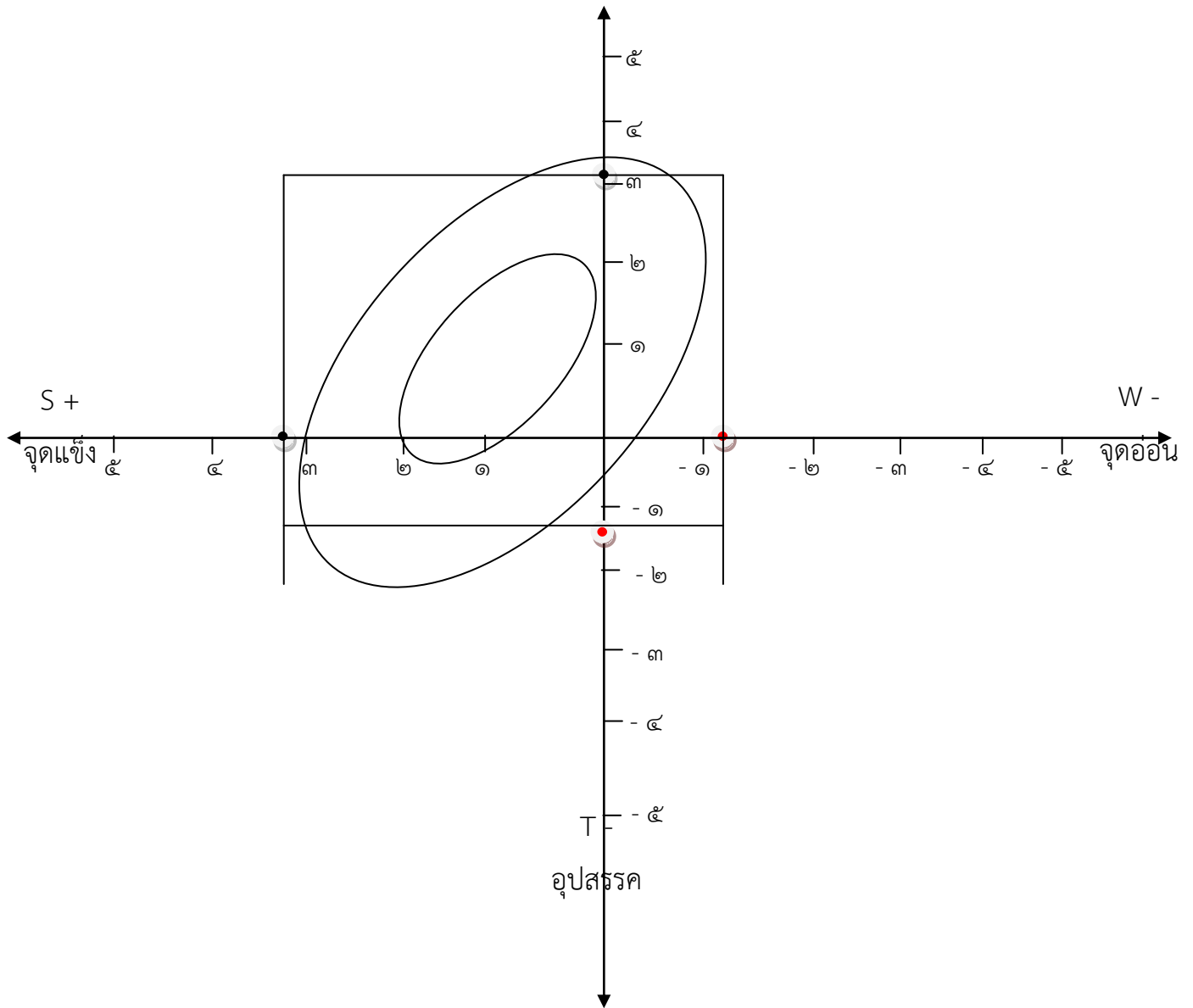



คำสั่งโรงเรียนบ้านพันลำ

ที่ ๕๐ / ๒๕๖๕

เรื่อง แต่งตั้งคณะกรรมการจัดทำแผนพัฒนาคุณภาพการศึกษาของโรงเรียน ปีการศึกษา ๒๕๖๕-๒๕๖๙ และ
แผนปฏิบัติการประจำปีการศึกษา ๒๕๖๕

.....
ด้วยโรงเรียนบ้านพันลำ จะดำเนินการจัดทำแผนพัฒนาคุณภาพการศึกษาของโรงเรียน ปีการศึกษา ๒๕๖๕-๒๕๖๙ และ แผนปฏิบัติการประจำปี การศึกษา ๒๕๖๕ เพื่อให้การขับเคลื่อนดำเนินไปด้วยความเรียบร้อยอาศัยอำนาจ ตามมาตรา ๓๙ แห่งพระราชบัญญัติระเบียบบริหารราชการกระทรวงศึกษาธิการ พ .ศ. ๒๕๔๖ และฉบับแก้ไขเพิ่มเติม และ มาตรา ๒๗ แห่งพระราชบัญญัติระเบียบข้าราชการครูและบุคลากรทางการศึกษา พ.ศ. ๒๕๔๗ และฉบับแก้ไขเพิ่มเติม โรงเรียนบ้านพันลำ จึงขอแต่งตั้งคณะกรรมการจัดทำแผนพัฒนาคุณภาพการศึกษาของโรงเรียน ปีการศึกษา ๒๕๖๕ -๒๕๖๙ และ แผนปฏิบัติการประจำปี การศึกษา ๒๕๖๕ ดังต่อไปนี้

๑. คณะกรรมการอำนวยการ คณะกรรมการประกอบด้วย

- | | | |
|-------------------------|------------------------------|---------------------|
| ๑.๑ นายกฤษฏา พิมพันธ์ | ผู้อำนวยการสถานศึกษา | ประธานกรรมการ |
| ๑.๒ นายเดชา เตชะนัง | หัวหน้ากลุ่มบริหารงานวิชาการ | รองประธานกรรมการ |
| ๑.๓ นายบรรจง พงษ์อุดม | หัวหน้ากลุ่มบริหารงบประมาณ | กรรมการ |
| ๑.๔ นายสมชัย พันธุ์วิไล | หัวหน้ากลุ่มบริหารทั่วไป | กรรมการ |
| ๑.๕ นางมณฑิยา วะรงค์ | หัวหน้ากลุ่มบริหารงานบุคคล | กรรมการและเลขานุการ |
- มีหน้าที่ - ให้คำปรึกษา คำแนะนำตลอดจนให้ข้อมูลต่างๆ เพื่อให้การจัดทำแผนพัฒนาคุณภาพการศึกษาของโรงเรียน ปีการศึกษา ๒๕๖๕-๒๕๖๙ และ แผนปฏิบัติการประจำปีการศึกษา ๒๕๖๕ ดำเนินไปด้วยความเรียบร้อย

๒. คณะกรรมการดำเนินงาน จัดทำแผนพัฒนาคุณภาพการศึกษาของโรงเรียน (๒๕๖๕-๒๕๖๙)

คณะกรรมการประกอบด้วย

- | | | |
|---------------------------------|---------------------------------------|---------------------|
| ๒.๑ นายเดชา เตชะนัง | ตำแหน่ง ครู วิทยฐานะ ครูชำนาญการพิเศษ | ประธานกรรมการ |
| ๒.๒ นายสมชัย พันธุ์วิไล | ตำแหน่ง ครู วิทยฐานะ ครูชำนาญการพิเศษ | รองประธานฯ |
| ๒.๓ นายบรรจง พงษ์อุดม | ตำแหน่ง ครู วิทยฐานะ ครูชำนาญการพิเศษ | กรรมการ |
| ๒.๔ นางสาวณัฐริณี พิมพ์บรรณ | ตำแหน่ง ครูผู้ช่วย | กรรมการ |
| ๒.๕ นายศักดิ์สิทธิ์ แก้วแดง | ตำแหน่ง ครูอัตราจ้าง | กรรมการ |
| ๒.๖ นางสาวปรานค์ทิพย์ วงศ์เจริญ | ตำแหน่ง ครูอัตราจ้าง | กรรมการ |
| ๒.๗ นางสาวสุภาวดี สำราญ | ตำแหน่ง ครูอัตราจ้าง | กรรมการ |
| ๒.๘ นางวิโรลักษณ์ แก้วแดง | ตำแหน่ง ครูธุรการโรงเรียน | กรรมการ |
| ๒.๙ นางมณฑิยา วะรงค์ | ตำแหน่ง ครู วิทยฐานะ ครูชำนาญการพิเศษ | กรรมการและเลขานุการ |

มีหน้าที่ - รวบรวมข้อมูลการทำ SWOT ของโรงเรียน เพื่อนำไปจัดทำแผนพัฒนาคุณภาพการศึกษาของโรงเรียน (๒๕๖๕-๒๕๖๙) ให้เสร็จสมบูรณ์และนำไปสู่การจัดทำแผนปฏิบัติการโรงเรียนต่อไป

๓. คณะกรรมการดำเนินงานจัดทำแผนปฏิบัติการประจำปีการศึกษา ๒๕๖๕ คณะกรรมการประกอบด้วย

- ๓.๑ นายเดชา เตชะนัง ตำแหน่ง ครู วิทยฐานะ ครูชำนาญการพิเศษ ประธานกรรมการ
๓.๒ นายบรรจง พงษ์อุดม ตำแหน่ง ครู วิทยฐานะ ครูชำนาญการพิเศษ รองประธานฯ
๓.๓ นางสาวณัฐรีนีย์ พิมพ์บรรณ ตำแหน่ง ครูผู้ช่วย กรรมการ
๓.๔ นางสาวปรางค์ทิพย์ วงศ์เจริญ ตำแหน่ง ครูอัตราจ้าง กรรมการ
๓.๕ นางสาวสุภาวดี สำราญ ตำแหน่ง ครูอัตราจ้าง กรรมการ
๓.๖ นางวิโรลักษณ์ แก้วแดง ตำแหน่ง ครูธุรการโรงเรียน กรรมการ
๓.๗ นางมณฑิยา วรรณรงค์ ตำแหน่ง ครู วิทยฐานะ ครูชำนาญการพิเศษ

กรรมการและเลขานุการ

มีหน้าที่ ๑. จัดเตรียมข้อมูลวางแผนการจัดทำแผนปฏิบัติการประจำปีการศึกษา ๒๕๖๕

๒. ประสานงานกลุ่มบริหารฯ/กลุ่มสาระการเรียนรู้

๓. พิจารณาโครงการ กิจกรรมตามกรอบแผนพัฒนาคุณภาพของโรงเรียน

๔. วิเคราะห์งบประมาณประจำปี ๒๕๖๕

๕. รวบรวมข้อมูลในรูปแบบ ไฟล์ข้อมูล แฟลชไดรฟ์ หรือ ระบบ Google Drive

๔. คณะกรรมการจัดพิมพ์ และจัดทำรูปเล่ม คณะกรรมการประกอบด้วย

- ๔.๑ นายเดชา เตชะนัง ตำแหน่ง ครู วิทยฐานะ ครูชำนาญการพิเศษ ประธานกรรมการ
๔.๒ นางสาวณัฐรีนีย์ พิมพ์บรรณ ตำแหน่ง ครูผู้ช่วย กรรมการ
๔.๓ นางสาวปรางค์ทิพย์ วงศ์เจริญ ตำแหน่ง ครูอัตราจ้าง กรรมการ
๔.๔ นางสาวสุภาวดี สำราญ ตำแหน่ง ครูอัตราจ้าง กรรมการ
๔.๕ นางมณฑิยา วรรณรงค์ ตำแหน่ง ครู วิทยฐานะ ครูชำนาญการพิเศษ

กรรมการและเลขานุการ

๔.๖ นางวิโรลักษณ์ แก้วแดง ตำแหน่ง ครูธุรการโรงเรียน

กรรมการและผู้ช่วยเลขานุการ

ขอให้คณะกรรมการที่ได้รับคำสั่งแต่งตั้งปฏิบัติหน้าที่ด้วยความรับผิดชอบเพื่อให้บังเกิดผลดีต่อทางโรงเรียนระหว่างการปฏิบัติงานหากเกิดปัญหาอุปสรรคใดๆให้แจ้งคณะกรรมการฝ่ายอำนวยการทราบต่อไป

สั่ง ณ วันที่ ๘ เมษายน พ.ศ. ๒๕๖๕

(ลงชื่อ)

(นายกฤษฏา พิมพ์พันธ์)

ผู้อำนวยการโรงเรียนบ้านพันลำ

